

PIACENTINI

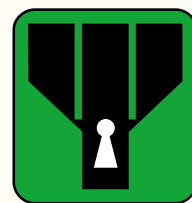

Catalogo Generale 2025
Porte Blindate

PIACENTINI



P O R T E B L I N D A T E





*Curiamo ogni
porta blindata
come quella
di casa nostra*



LINEA AUTOMATICA 4.0 - Lavorazione lamiera



PUNZONATURA E TAGLIO LAMIERA



PIEGA LAMIERA



Lavoriamo con la migliore tecnologia



SCocca PORTA BLINDATA

INDICE

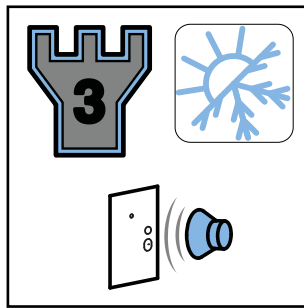

0

CERTIFICAZIONE PRODOTTO

SICUREZZA
AMBIENTE

pag. 10
pag. 16



3

RIVESTIMENTI PANTOGRAFATI

Collezione ACCIAIO pag. 142
Collezione PIETRA-VETRO pag. 148
Collezione TENDENZA pag. 150
Collezione CLASSICO900 pag. 154



1

PORTE BLINDATE

Modello **DOLMEN** pag. 26



4

RIVESTIMENTI PVC

Collezione Z5 pag. 166
Collezione EM pag. 176



Modello **DOLMEN CS** pag. 66



5

RIVESTIMENTI ALLUMINIO

Collezione INFINITY pag. 184
Collezione STYLE pag. 190
Collezione A FILO pag. 194
Collezione EMOTION pag. 198
Collezione NOVECENTO pag. 202
Collezione INCYSO pag. 214
Collezione SOLE pag. 220



Modello **CS Boiserie** pag. 82



6

GRATE

Grata FORATA pag. 240
Grata FORATA "D" pag. 242
Grata CLASSICA pag. 244
Grata 900 pag. 246
Grata LIBERTY pag. 248



Modello **CS FILO MURO** pag. 104



7

RIVESTIMENTI LISCI

Collezioni:
LAMINATINI PARTICOLARI pag. 250
LAMINATINI-IMPIALLACCIATI-LACCATI pag. 256
INSERTI pag. 262
INCISI pag. 264
INTARSIATI pag. 266



2

RIVESTIMENTI MASSELLO

Collezione PLAN pag. 116
Collezione MIX pag. 122
Collezione I MAESTRI pag. 124
Collezione CLASSICA pag. 128
Collezione ANTICATI pag. 134



8

RIVESTIMENTI ECOPELLE

Collezione CAPITONNÈ pag. 274

INDICE



9 RIVESTIMENTI PARTICOLARI

CORNICI PIANO A RILIEVO	pag. 280
CORNICI SOVRAPPOSTE	pag. 284
PROFILI VARI-PERLINATI	pag. 286
LAMINATI IN PLASTICA	pag. 290
RESTAURO PORTE	pag. 292

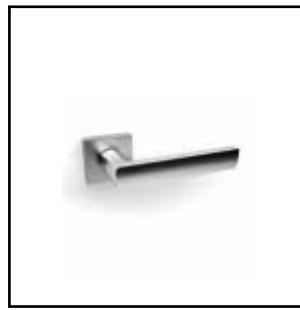

12 MANIGLIERIE

DI SERIE-OPTIONAL	pag. 340
-------------------	----------



10 RIFINITURE

Coprिमazzetta con mostra	pag. 296
Mostra	pag. 299
Traverso lucernario	pag. 300
Gocciolatoio	pag. 300
Listello	pag. 301
Canalino	pag. 301
Angolare	pag. 301
Filo esterno	pag. 302



13 VETRI

Antisfondamento 10/11	
Antiproiettile 19/21	
Vetrocamera P01	
Vetrocamera P20	pag. 350



11 CHIUSURE ED ACCESSORI

DI SERIE	
Serratura Europea 28/63	pag. 304
Defender con cover	pag. 305
Deviatore Block 2	pag. 305
Rostro parastrappo	pag. 306
Cerniera a vista	pag. 306
Registro scrocco antischeda	pag. 306
Cerniera a scomparsa	pag. 307
Rostro parastrappo	pag. 307
Paletto anta piccola	pag. 307

OPTIONAL	
Serrature meccaniche	pag. 308
Serrature elettroniche	pag. 310
Cilindri	pag. 318
Defender Disec	pag. 321

Paraspiffero	pag. 322
Apertura parziale	pag. 322
Occhio magico digitale	pag. 323
Scatto elettrico	pag. 324
Contatto magnetico	pag. 324
Cerniera 3D	pag. 325
Terza cerniera	pag. 326
Doppia lamiera laterale	pag. 326
Paletto notte	pag. 327
Chiusura testata	pag. 327
Chiusura a pavimento	pag. 327

Maniglioni antipánico	pag. 328
Chiudiporta a slitta	pag. 329
Buca delle lettere	pag. 329
Gattaiola	pag. 330
Battute sotto	pag. 331
Tappi copricerniera	pag. 332
Zoccolo e chiodi in ottone	pag. 332
Guarnizione telaio muro	pag. 333
Lana di roccia	pag. 333
Doppia guarnizione	pag. 333
No air	pag. 333
Verniciatura telaio e braghettone	pag. 334
Telaio zincato	pag. 335
Varianti telaio	pag. 336



Vetrocamera P50	pag. 358
-----------------	----------

Vetri disegnati	pag. 364
-----------------	----------

0 CERTIFICAZIONE PRODOTTO

SICUREZZA

Antieffrazione

AMBIENTE

Trasmittanza termica

Isolamento acustico

Tenuta all'acqua

ANTIEFFRAZIONE



Classe



Classe

La sicurezza di una porta blindata è certificata dalla classe di antieffrazione acquisita. Le classi vanno dalla 1 (la più bassa) alla 6. Le nostre porte blindate sono certificate classe 3 e classe 4.



Modello : **Dolmen Classe 3**
 Rivestimento : Alluminio, Mercantile chiodi, Ral 9016

Certificazione prodotto	0
Porte blindate	1
Rivestimenti Massello	2
Rivestimenti Pantografati	3
Rivestimenti PVC	4
Rivestimenti Alluminio	5
Grate	6
Rivestimenti Lisci	7
Rivestimenti Ecopelle	8
Rivestimenti Particolari	9
Rifiniture	10
Chiusure ed accessori	11
Maniglie	12
Vetri	13



Classe

Consigliata per appartamenti in condominio a rischio considerevole e villette singole. È la classe più usata nelle case di civile abitazione. Resiste ad una forza di scasso che va dai 300 ai 600 Kg.

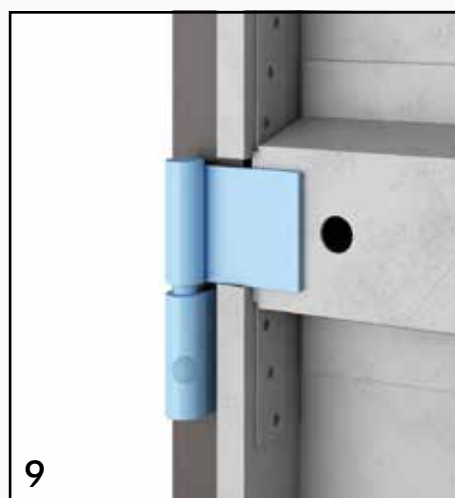
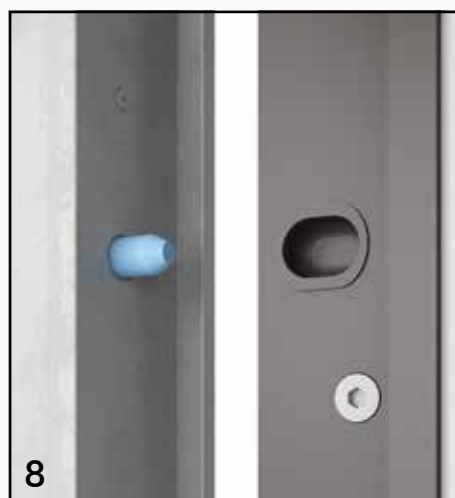

Caratteristiche qualificanti Classe 3

- 1 Scocca della porta blindata in acciaio zincato spessore 1-2 mm
- 2 Serratura ad ingranaggi con chiavistelli Ø 18 mm
- 3 Piastra di protezione della serratura in acciaio zincato spessore 2 mm
- 4 Cilindro di sicurezza antitrapano
- 5 Defender, protezione del cilindro in acciaio antitrapano
- 6 Doppio rinforzo deviatori in acciaio zincato spessore 2 mm
- 7 Doppio deviatore Block2 Ø 18 mm, con perno passante
- 8 Rostro parastrappo Ø 14 mm
- 9 Cerniera a sfera con registrazione orizzontale e verticale

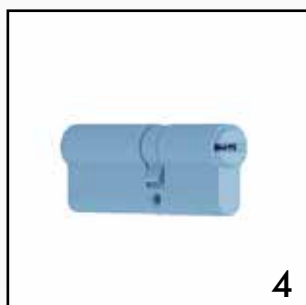
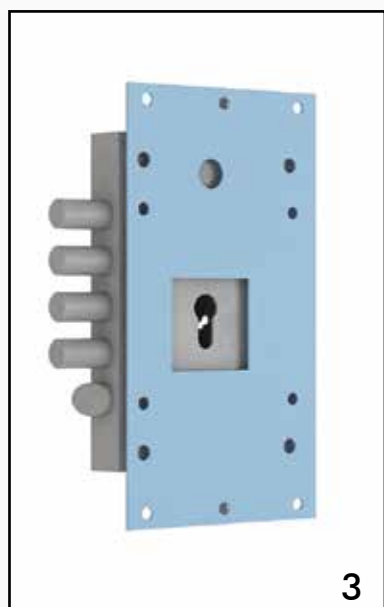
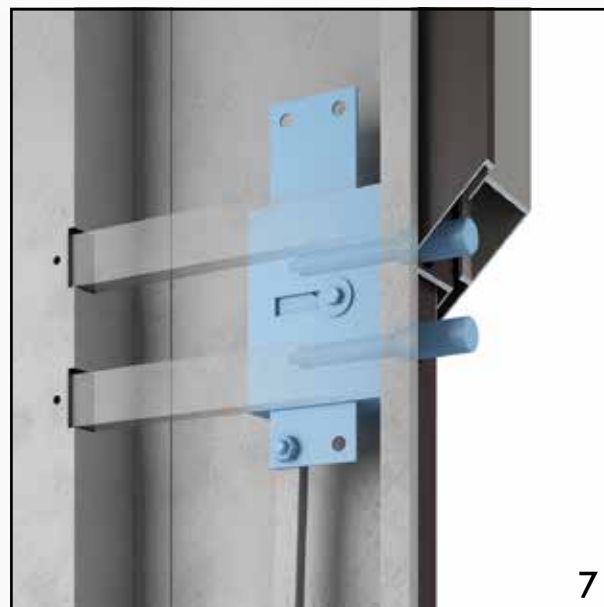

La porta blindata Classe 3 può resistere ad uno scassinatore esperto che ha la seguente attrezzatura



Cuneo



Pinza



Cacciavite piccolo



Cacciavite grande



Piede di porco

Certificazione prodotto	0
Porte blindate	1
Rivestimenti Massello	2
Rivestimenti Pantografati	3
Rivestimenti PVC	4
Rivestimenti Alluminio	5
Grate	6
Rivestimenti Lisci	7
Rivestimenti Ecopelle	8
Rivestimenti Particolari	9
Rifiniture	10
Chiusure ed accessori	11
Maniglierie	12
Vetri	13



Classe

Consigliata per uffici, banche, orologerie, laboratori di ricerca, ville signorili.

Resiste ad una forza di scasso che va da 600 a 1000 Kg.

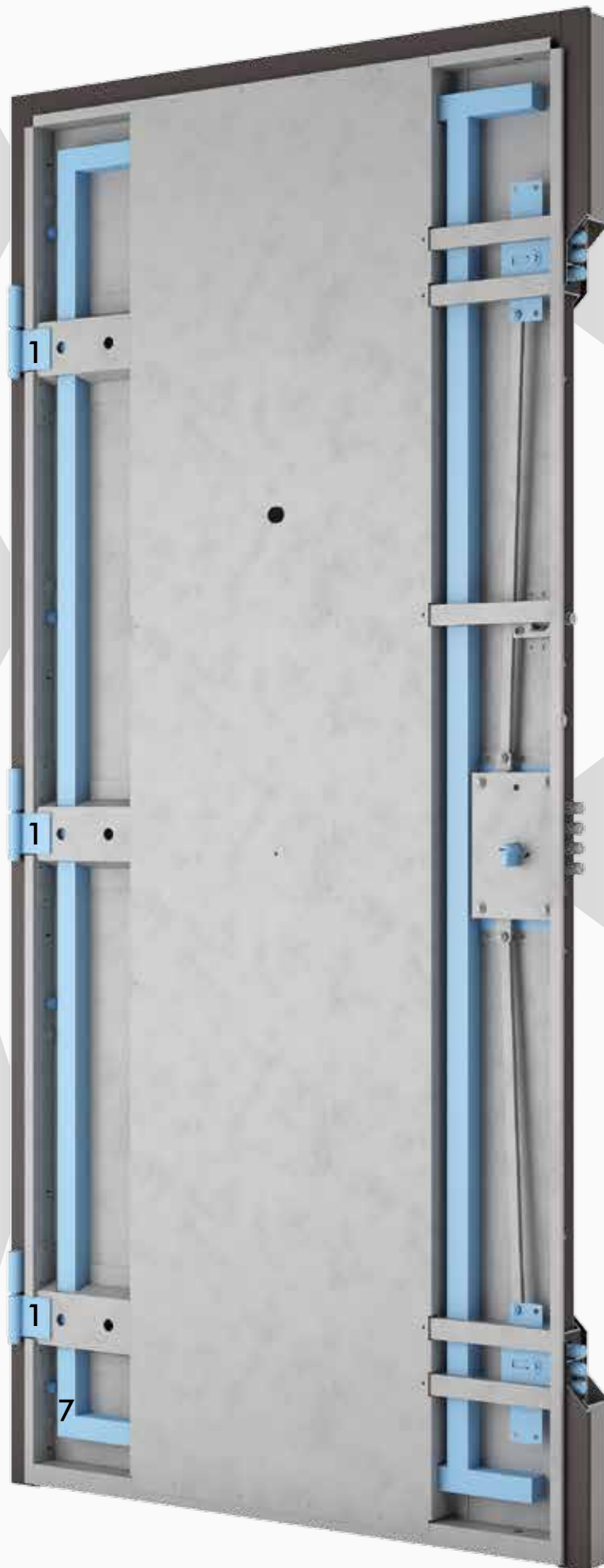
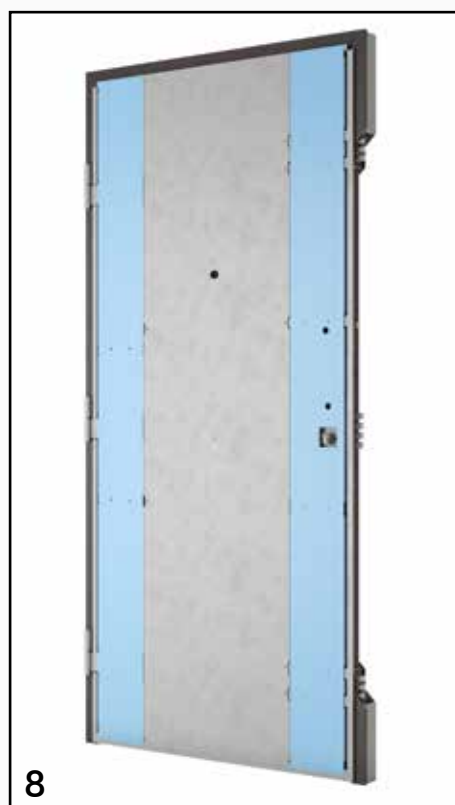
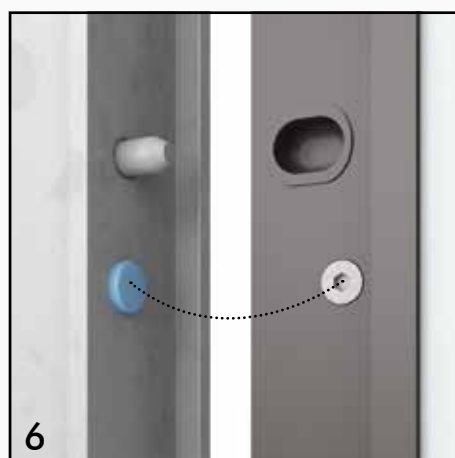
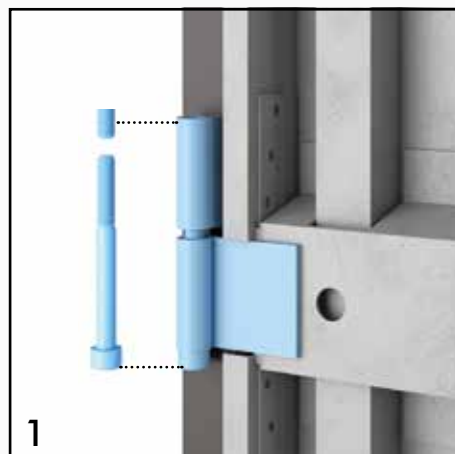

Caratteristiche qualificanti Classe 4

- 1 Tre cerniere con bullone passante collegato
- 2 Doppia fila di fori sul telaio, in modo che il chiavistello abbia un doppio appoggio
- 3 Deviatore a tre chiavistelli Ø 18 mm
- 4 Ulteriore piastra al manganese antitrapano
- 5 Cilindro altissima sicurezza
- 6 Puntali in gomma reggispinta, servono a contrastare la spinta orizzontale del piede di porco
- 7 Chassis di rinforzo interno alla struttura. Serve a preservare i punti di chiusura nel momento della forzatura
- 8 Doppia lamiera laterale a chiusura totale della scocca

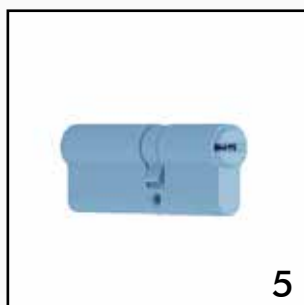
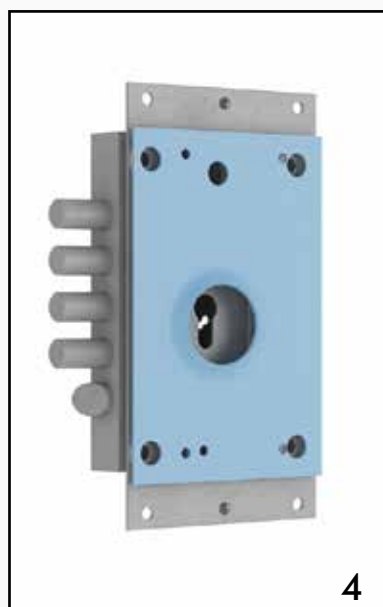
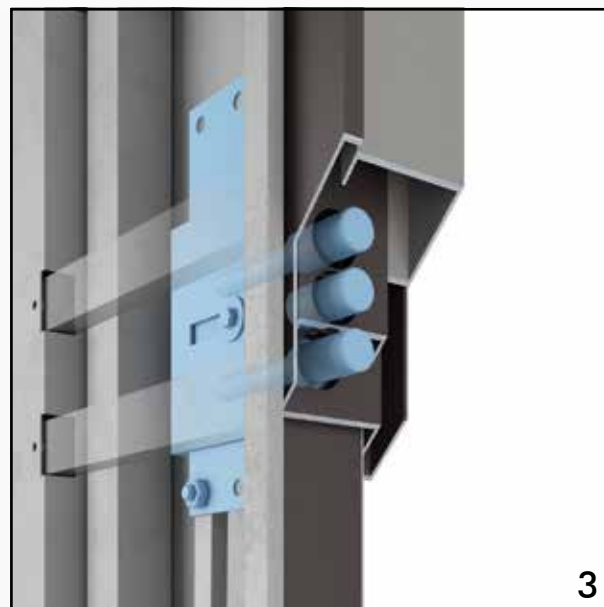
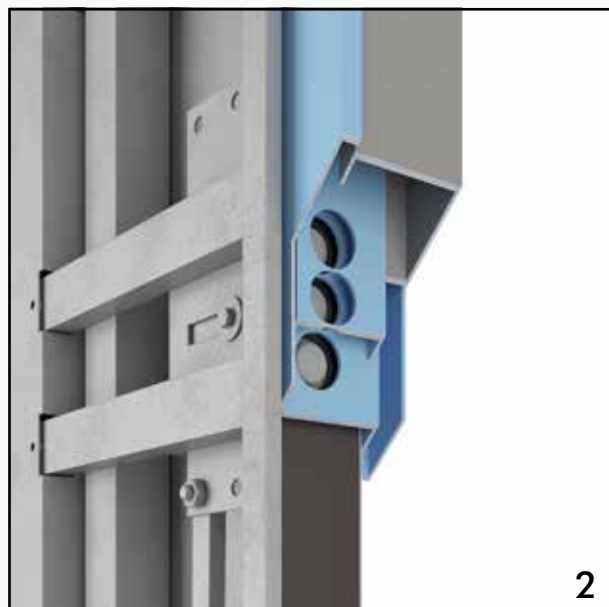

La porta blindata Classe 4 può resistere ad uno scassinatore molto esperto che ha tutte le attrezzature delle Classe 3 ed in più



Martello



Scalpello



Ascia



Seghetto



Trapano

Certificazione prodotto	0
Porte blindate	1
Rivestimenti Massello	2
Rivestimenti Pantografati	3
Rivestimenti PVC	4
Rivestimenti Alluminio	5
Grate	6
Rivestimenti Lisci	7
Rivestimenti Ecopelle	8
Rivestimenti Particolari	9
Rifiniture	10
Chiusure ed accessori	11
Maniglierie	12
Vetri	13

CERTIFICAZIONE PRODOTTO

SICUREZZA

Antieffrazione

AMBIENTE

Trasmittanza termica

Isolamento acustico

Tenuta all'acqua

TRASMITTANZA TERMICA



2,44 W/m²k

ISOLAMENTO ACUSTICO

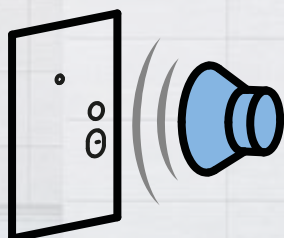

Rw 31 dB

TRASMITTANZA TERMICA



1,49 W/m²k

ISOLAMENTO ACUSTICO

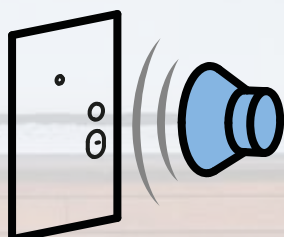

Rw 45 dB

TRASMITTANZA TERMICA



1,29 W/m²k

ISOLAMENTO ACUSTICO

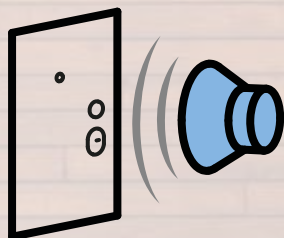

Rw 45 dB

TRASMITTANZA TERMICA



1,13 W/m²k
0,99 W/m²k

ISOLAMENTO ACUSTICO

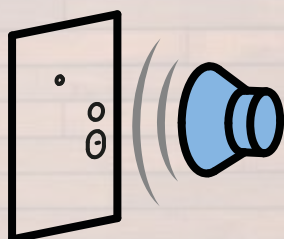

Rw 45 dB

TENUTA ALL'ACQUA

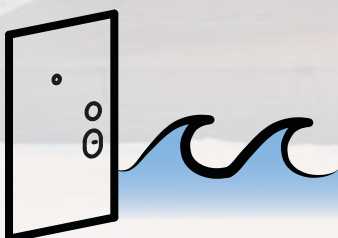

CLASSE 3A

Le prove ambientali certificano le caratteristiche di una porta blindata rispetto all'ambiente esterno.

Trasmittanza termica: indica la capacità di isolamento di una porta blindata; più basso è l'indice, più alta è la capacità di isolamento.

Isolamento acustico: indica la capacità di abbattimento del rumore e si esprime in "dB"; più alto è l'indice numerico, più alta è la capacità di abbattimento.

Tenuta all'acqua: indica la capacità di tenuta alla pioggia a vento che si abbatte sulla porta blindata. La scala di valori va dalla classe 1A (minimo) alla classe 9A (massimo).

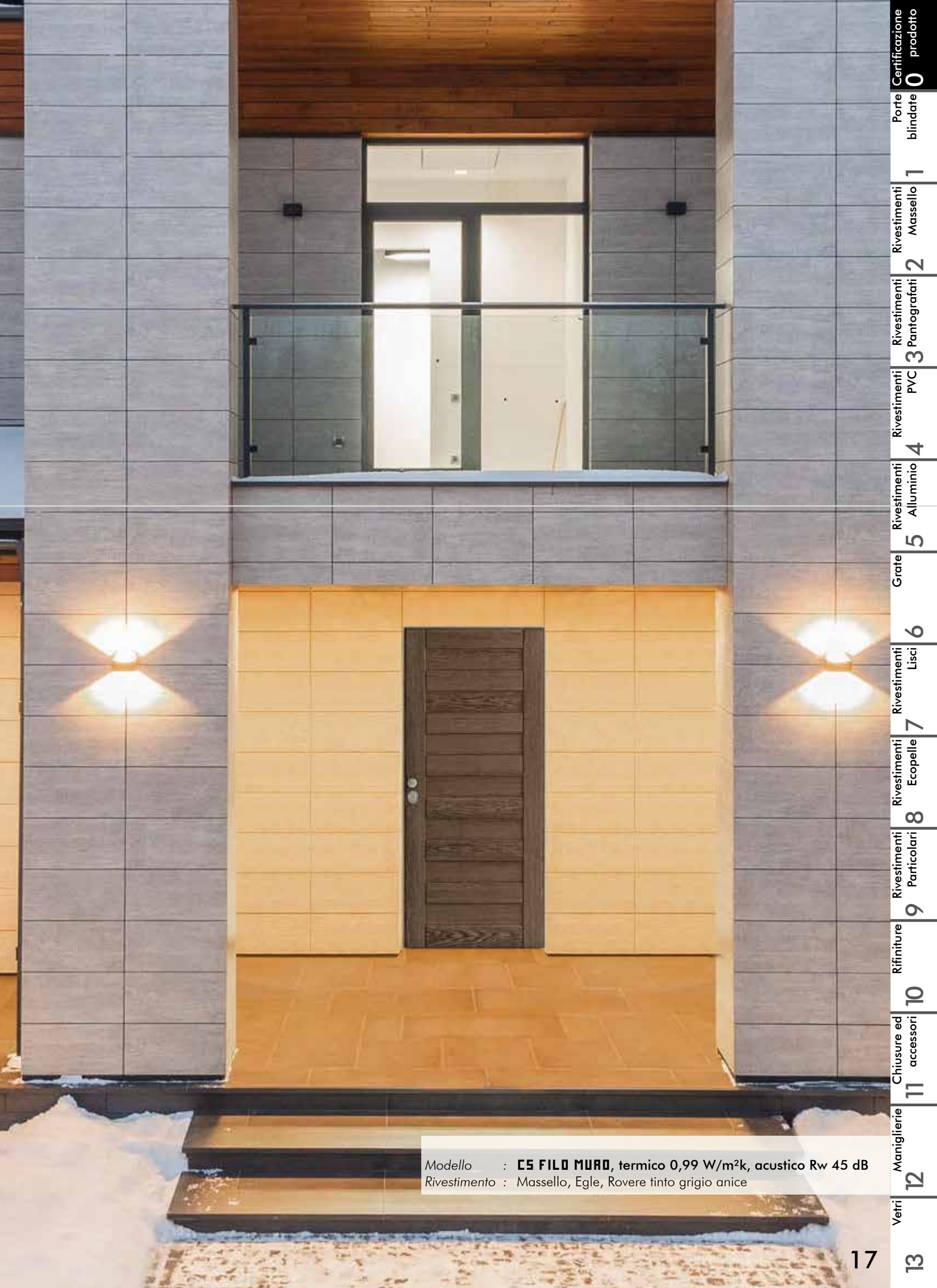

Modello : **CS FILO MURD**, termico 0,99 W/m²k, acustico Rw 45 dB
Rivestimento : Massello, Egle, Rovere tinto grigio anice

Certificazione prodotto	0
Porte blindate	1
Rivestimenti Massello	1
Rivestimenti Pantografati	2
Rivestimenti PVC	3
Rivestimenti Alluminio	4
Grate	5
Rivestimenti Lisci	6
Rivestimenti Ecopelle	7
Rivestimenti Particolari	8
Rifiniture	9
Chiusure ed accessori	10
Maniglie	11
Vetri	12

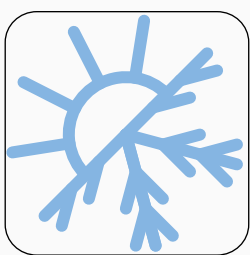

$2,44 \text{ W/m}^2\text{k}$

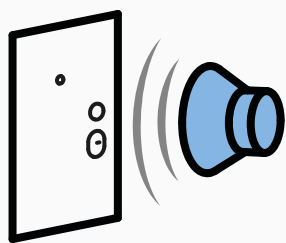

$R_w 31 \text{ dB}$

Le caratteristiche per avere questi valori sono

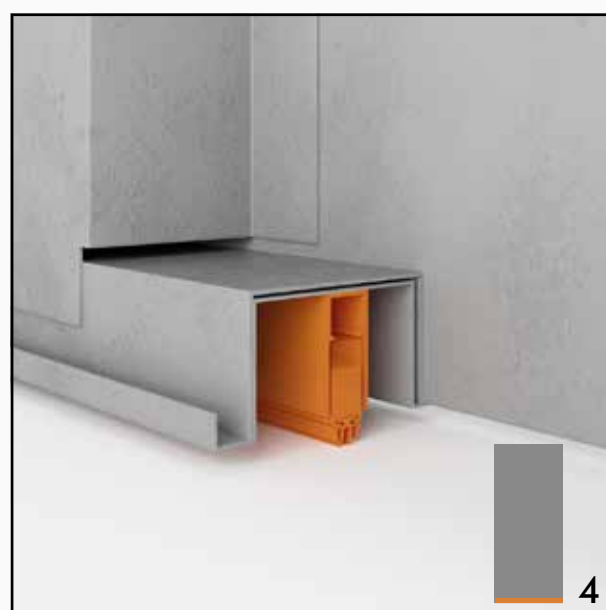
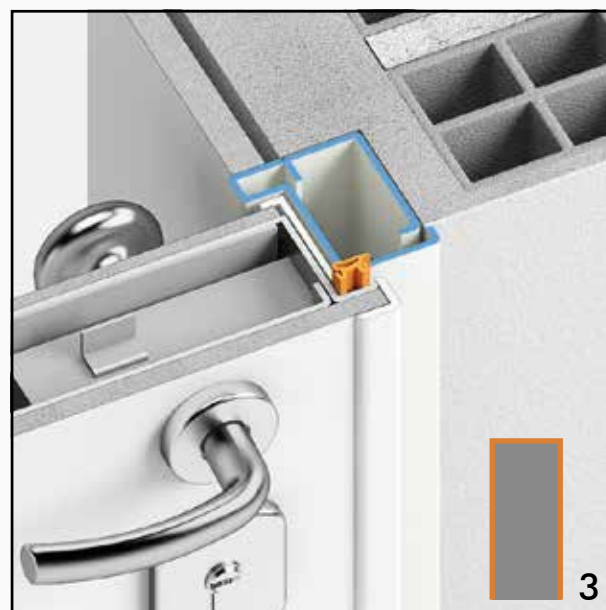

Caratteristiche qualificanti $2,44 \text{ W/m}^2\text{k}$

- 1 Pannello interno
- 2 Pannello esterno
- 3 Guarnizione perimetrale
- 4 Paraspiffero autolivellante

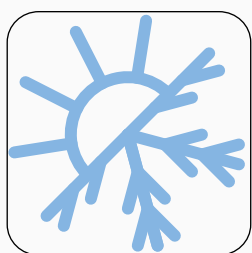

1,49 W/m²k

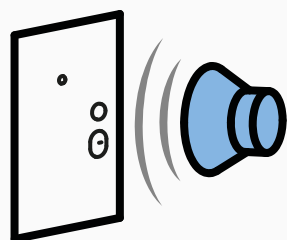

Rw 45 dB

Oltre alle precedenti, le caratteristiche per avere questi valori sono quelle sotto elencate, comprese nel "Kit termico acustico" (solo Modello Dolmen*)

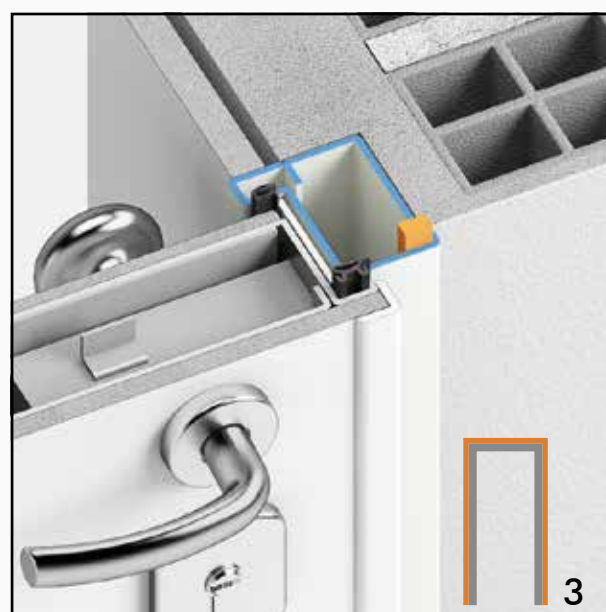
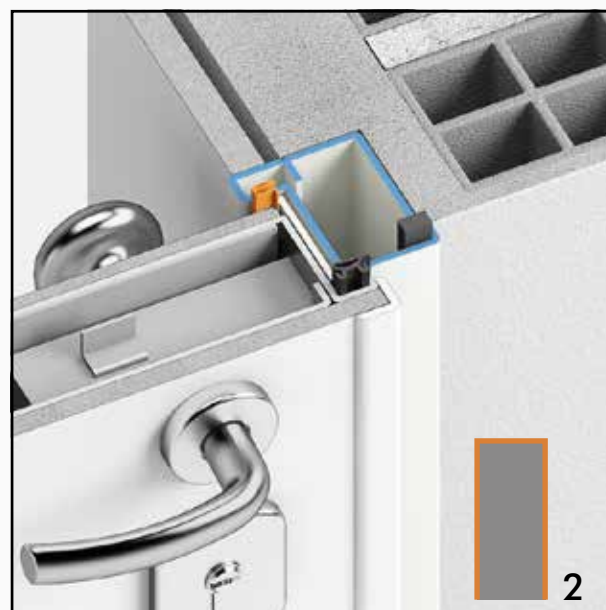

Caratteristiche qualificanti "Kit termico acustico" 1,49 W/m²k

- 1 Coibentazione lana di roccia
- 2 Doppia guarnizione sulla porta
- 3 Guarnizione telaio muro, solo Modello Dolmen

NOTA: * Riguarda solo il modello Dolmen in quanto è da richiedere come optional, negli altri modelli è di serie.

Certificazione prodotto	0
Porte blindate	1
Rivestimenti Massello	2
Rivestimenti Pantografati	3
Rivestimenti PVC	4
Rivestimenti Alluminio	5
Grate	6
Rivestimenti Lisci	7
Rivestimenti Ecopelle	8
Rivestimenti Particolari	9
Rifiniture	10
Chiusure ed accessori	11
Maniglie	12
Vetri	13

Certificazione prodotto **AMBIENTE** Trasmittanza termica 1,29 W/m²k

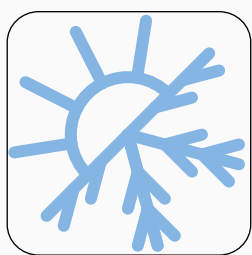

1,29 W/m²k

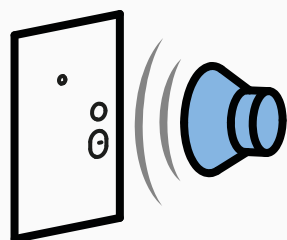

Rw 45 dB

Oltre alla precedenti, le caratteristiche per avere questi valori sono quelle sotto elencate.
(solo **Modello Dolmen***)

Soluzione M

(sempre abbinata alle cassamatte BM - C)



Soluzione R

(sempre abbinata alle cassamatte Br - Cr)



Soluzione M
per porte a due ante

(sempre abbinata alle cassamatte BM - C)

oltre alla mostra interna è obbligatoria la guarnizione "no air"

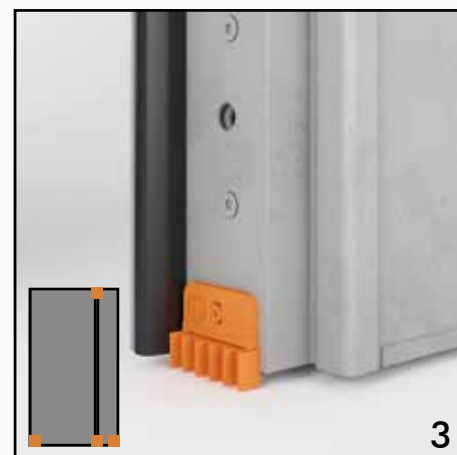
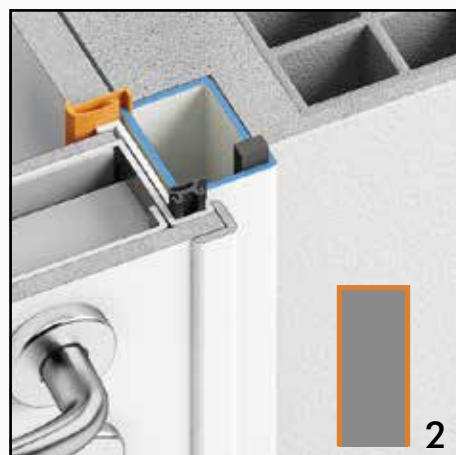
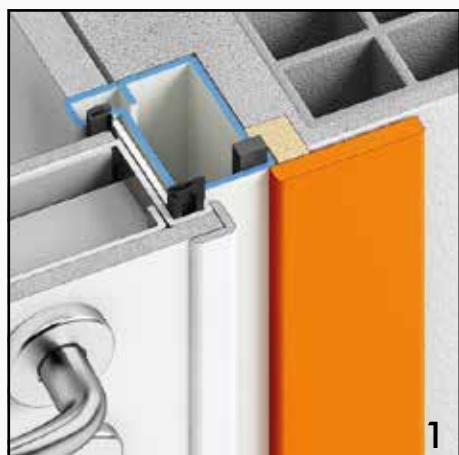

Caratteristiche qualificanti 1,29 W/m²k

- 1 Mostra interna perimetrale
- 2 Guarnizione battente telaio
- 3 Guarnizione "no air"

NOTA: * Riguarda solo il modello Dolmen in quanto è da richiedere come optional, negli altri modelli è di serie.



1,13 W/m²k

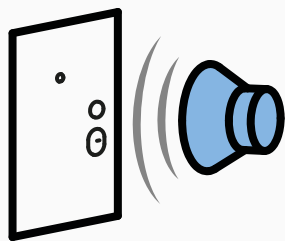

Rw 45 dB

Oltre alla precedenti, le caratteristiche per avere questi valori sono

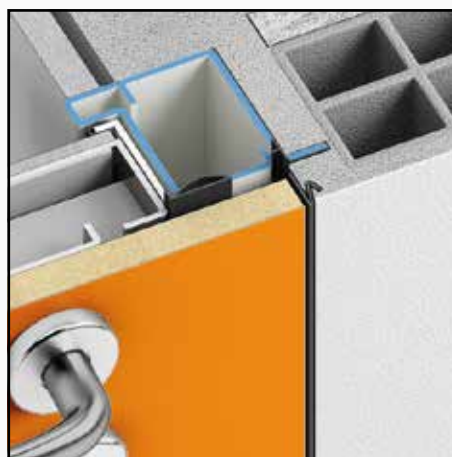

Caratteristiche qualificanti 1,13 W/m²k

Pannello INTERNO in MDF-truciolare 18/19 mm che copre interamente il telaio
Pannello ESTERNO in laminatino 7 mm

Certificazione prodotto	0
Porte blindate	1
Rivestimenti Massello	2
Rivestimenti Pantografati	3
Rivestimenti PVC	4
Rivestimenti Alluminio	5
Grate	6
Rivestimenti Lisci	7
Rivestimenti Ecopelle	8
Rivestimenti Particolari	9
Rifiniture	10
Chiusure ed accessori	11
Maniglierie	12
Vetri	13

Certificazione prodotto **AMBIENTE** Trasmittanza termica **0,99 W/m²k**

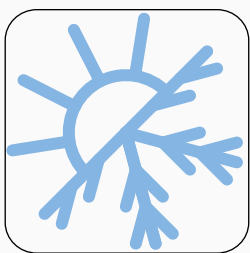

0,99 W/m²k

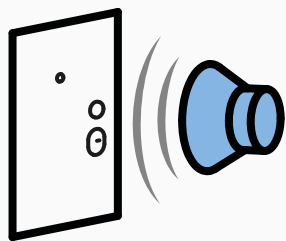

Rw 45 dB

Oltre alla precedenti, le caratteristiche per avere questi valori sono



Caratteristiche qualificanti 0,99 W/m²k

Pannello ESTERNO in pantografato 14 mm (o altro pannello per esterno: Massello, PVC, Alluminio)

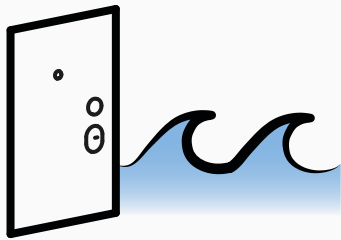

CLASSE 3A

Per avere la certificazione di tenuta all'acqua bisogna ordinare l'articolo "**Kit acqua**" (opzione che viene messa in alternativa al paraspiffero autolivellante) che ha le seguenti caratteristiche

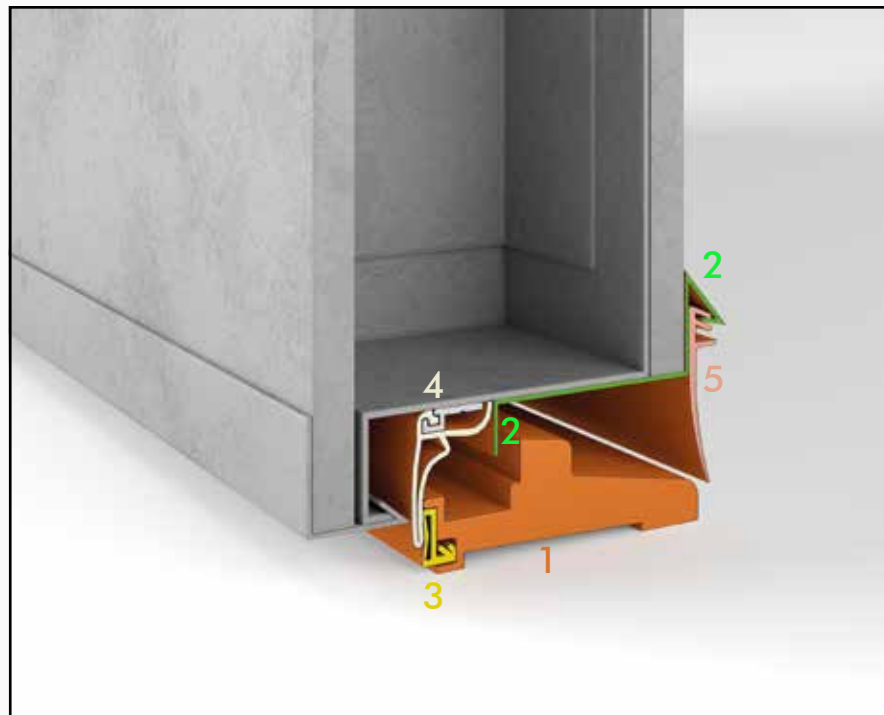
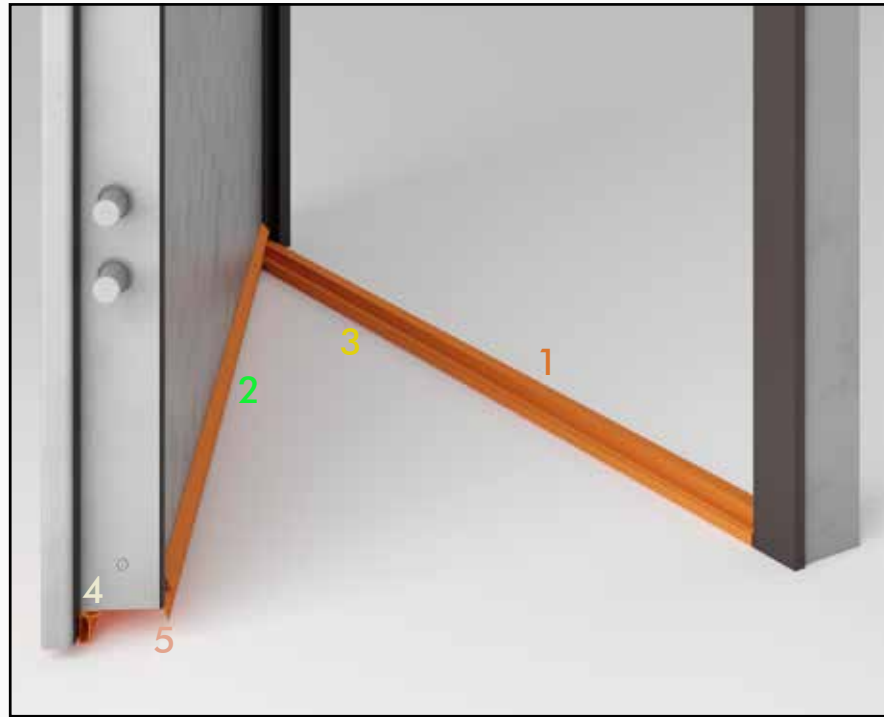

Caratteristiche qualificanti "Kit acqua" Classe 3A

- 1 Battuta in alluminio KA 19
- 2 Gocciolatoio
- 3 Guarnizione sulla battuta KA 19
- 4 Guarnizione di tenuta sulla porta
- 5 Guarnizione a pinna

NOTA: * La certificazione si può avere solo per porte blindate ad un anta.

Certificazione prodotto	0
Porte blindate	1
Rivestimenti Massello	2
Rivestimenti Pantografati	3
Rivestimenti PVC	4
Rivestimenti Alluminio	5
Grate	6
Rivestimenti Lisci	7
Rivestimenti Ecopelle	8
Rivestimenti Particolari	9
Rifiniture	10
Chiusure ed accessori	11
Maniglie	12
Vetri	13

Certificazione prodotto *Schema riepilogativo*

MODELLI		SICUREZZA		AMBIENTE					
	Ante	Classe 3	Classe 4	Trasmittanza termica 2,44 W/m ² K		Trasmittanza termica 1,49 W/m ² K		Trasmittanza termica 1,29 W/m ² K	
		Porta max 143x246 cm	Porta max 105x230 cm	Porta max 143x246 cm		Porta max 115x230 cm		Porta max 115x230 cm	
				Termico 2,44 W/m ² K	Acustico 31 RW	Termico 1,49 W/m ² K	Acustico 45 RW	Termico 1,29 W/m ² K	Acustico 45 RW
Dolmen	una ante	di serie	✓	di serie	di serie	✓	✓	✓	✓
	due ante	di serie		di serie	di serie	✓		✓	
Dolmen CS	una ante	di serie	✓					di serie	di serie
	due ante	di serie			di serie			di serie	
CS Boiserie	una ante	di serie							
CS FILO MURO	una ante	di serie	✓						

CASSAMATTE

da utilizzare rispetto alle certificazioni

Dolmen		B B1 Br B1r BM B1M BMr B1Mr C Cz Cz48 Cr Czr	B B1 BM B1M C Cz Cr Czr	B B1 Br B1r BM B1M BMr B1Mr C Cz Cz48 Cr Czr	B B1 Br B1r BM B1M BMr B1Mr C Cz Cz48 Cr Czr	Br B1r BM B1M BMr B1Mr C Cr Czr
Dolmen CS		AA1 Ar A1r	AA1			AA1 Ar A1r
CS Boiserie		A boiserie				
CS FILO MURO		A filo muro	A filo muro			

VETRI

da utilizzare rispetto alle certificazioni

Dolmen	lucernario si finestratura si	se uno dei due lati è inferiore a 24 cm, tutti i tipi di vetro	se uno dei due lati è inferiore a 24 cm, vetro antiproiettile o vetrocamera P20-P50			
Dolmen CS	lucernario si finestratura si			vetrocamera P01	vetrocamera P01	vetrocamera P01
CS Boiserie	lucernario no finestratura no	se i due lati sono superiori a 24 cm, vetro antiproiettile o vetrocamera P20-P50	se i due lati sono superiori a 24 cm, non è certificabile Classe 4	vetrocamera P20-P50	vetrocamera P20-P50	vetrocamera P20-P50
CS FILO MURO	lucernario no finestratura no					

CERTIFICATI ACQUISITI

Ente certificatore	Normativa di riferimento	Tipo	Numero
Consorzio Legno	Uni En 1627-1628-1629-1630	Antieffrazione	0008A/08
Consorzio Legno	Uni En 1627-1628-1629-1630	Antieffrazione	0007A/16
ITC	Uni En 10077/1-2 D.Lgs 311/2006	Trasmittanza termica	0970-CPD-RP0571
ITC	Uni En 10077/1-2 D.Lgs 311/2006	Trasmittanza termica	0970-CPD-RP0570
ITC	Uni En 10077/1-2 D.Lgs 311/2006	Trasmittanza termica	0970-CPR-RP1157
ITC	Uni En 10077/1-2 D.Lgs 311/2006	Trasmittanza termica	0970-CPR-RP1146
ITC	Uni En 10077/1-2 D.Lgs 311/2006	Trasmittanza termica	0970-CPR-RP1170
Consorzio Legno	Uni En ISO 140-3-Uni En ISO 717-1	Isolamento acustico	0107R/08
Consorzio Legno	Uni En ISO 140-3-Uni En ISO 717-1	Isolamento acustico	0100R/09
Consorzio Legno	En 1027- Uni En 12208	Tenuta all'acqua	1383/08

Certificazione prodotto Schema riepilogativo

Trasmittanza termica 1,13 W/m ² K		Trasmittanza termica 0,99 W/m ² K		Tenuta all'acqua Classe 3A
Porta max 109x239 cm		Porta max 109x239 cm		Porta max 115x239 cm
Termico 1,13 W/m ² K	Acustico 45 RW	Termico 0,99 W/m ² K	Acustico 45 RW	
				✓
				✓
di serie	di serie	✓*	di serie	✓
di serie	di serie	✓*	di serie	✓

NOTA: * Montando un pannello per esterno (vedi pag. 22).

Trasmittanza termica 1,13 W/m ² K		Trasmittanza termica 0,99 W/m ² K		Tenuta all'acqua Classe 3A
Porta max 109x239 cm		Porta max 109x239 cm		Porta max 115x239 cm
Termico 1,13 W/m ² K	Acustico 45 RW	Termico 0,99 W/m ² K	Acustico 45 RW	
				B B1 Br B1r BM B1M BMr B1Mr C Cz Cz48 Cr Czir
				AA1 Ar A1r
A boiserie	A boiserie	A boiserie	A boiserie	
A filo muro	A filo muro	A filo muro	A filo muro	

Trasmittanza termica 1,13 W/m ² K		Trasmittanza termica 0,99 W/m ² K		Tenuta all'acqua Classe 3A
Porta max 109x239 cm		Porta max 109x239 cm		Porta max 115x239 cm
Termico 1,13 W/m ² K	Acustico 45 RW	Termico 0,99 W/m ² K	Acustico 45 RW	

Data	Classificazione - risultato
10/12/2008	Classe 3
14/07/2016	Classe 4
18/11/2008	2,44 W/m ² K
18/11/2008	1,49 W/m ² K
26/01/2021	1,29 W/m ² K
10/04/2019	1,13 W/m ² K
07/03/2025	0,99 W/m ² K
27/11/2008	Rw 31
17/07/2009	Rw 45
11/02/2009	Classe 3A

LEGENDA:

di serie - compreso nelle caratteristiche della porta blindata

✓ - optional, è possibile acquisire la certificazione

Spazio vuoto - non è possibile acquisire la certificazione

1 PORTE BLINDATE

Modello DOLMEN	pag. 26
Modello DOLMEN CS	pag. 66
Modello CS Boiserie	pag. 82
Modello CS FILO MURO	pag. 104

ANTI EFFRAZIONE



Classe



Classe

TRASMITTANZA TERMICA



2,44 W/m²k
1,49 W/m²k
1,29 W/m²k

ISOLAMENTO ACUSTICO

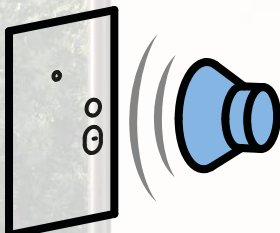

Rw 31 dB
Rw 45 dB

TENUTA ALL'ACQUA

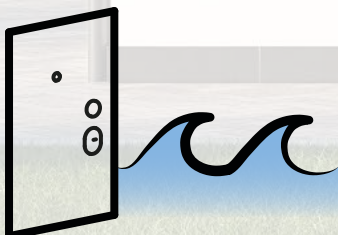

CLASSE 3A



Il modello Dolmen è una porta blindata con cerniere a vista, pannello interno di 7 mm, rifinito con angoletto in legno. È il modello più versatile perché lo possiamo realizzare in tutte le tipologie.



Modello : **Dolmen una anta**
Rivestimento : Alluminio, Portofino, Ral 7038 opaco
Accessori : maniglione Q175

0	Certificazione prodotto
1	Porte blindate
2	Rivestimenti Massello
3	Rivestimenti Pantografati
4	Rivestimenti PVC
5	Rivestimenti Alluminio
6	Grate
7	Rivestimenti Lisci
8	Rivestimenti Ecopelle
9	Rivestimenti Particolari
10	Rifiniture
11	Chiusure ed accessori
12	Maniglierie
13	Vetri

Porte blindate **Modello DOLMEN** una anta



Cassamatta : BM, rifinitura muro interna con mostra, esterna con coprimazzetta in legno.



Particolare : rifinitura pannello interno con angoletto in legno.

CERTIFICAZIONE PRODOTTO

Antieffrazione	Trasmittanza termica
Classe 3	2,44 W/m ² k
Classe 4	1,49 W/m ² k
	1,29 W/m ² k

Isolamento acustico	Tenuta all'acqua
Rw 31 dB	Classe 3A
Rw 45 dB	



Modello : **Dolmen una anta**
Rivestimento : Laminatino particolare, Tranchè cenere (Cleaf LM69)

Porte blindate	1
Rivestimenti Massello	2
Rivestimenti Pantografati	3
Rivestimenti PVC	4
Rivestimenti Alluminio	5
Grate	6
Rivestimenti Lisci	7
Rivestimenti Ecopelle	8
Rivestimenti Particolari	9
Rifiniture	10
Chiusure ed accessori	11
Maniglie	12
Vetri	13
Certificazione prodotto	0

Porte blindate **Modello DOLMEN** due ante

CERTIFICAZIONE PRODOTTO

Antieffrazione

Classe 3

Trasmittanza termica

2,44 W/m²k

1,49 W/m²k

1,29 W/m²k

Isolamento acustico

Rw 31 dB

Tenuta all'acqua

N.P.D.*

Nota: *Nessuna prestazione dichiarata.

Modello : **Dolmen due ante**
Rivestimento : Alluminio, Generale + Generale AP, Ral 7012 opaco
Accessori : maniglione STEEL 102 INOX



Particolare : chiusura anta piccola, il meccanismo è bloccato in posizione di chiusura dai deviatori.

Porte blindate	1	Certificazione prodotto	0
Rivestimenti Massello	2	Rivestimenti Pantografati	3
Rivestimenti PVC	4	Rivestimenti Alluminio	5
Grate	6	Rivestimenti Lisci	7
Rivestimenti Ecopelle	8	Rivestimenti Particolari	9
Rifiniture	10	Chiusure ed accessori	11
Maniglie	12	Vetri	13

Porte blindate **Modello DOLMEN** due ante con lucernario

CERTIFICAZIONE PRODOTTO

Antieffrazione

Classe 3

Trasmittanza termica

2,44 W/m²k

1,49 W/m²k

1,29 W/m²k

Isolamento acustico

Rw 31 dB

Tenuta all'acqua

N.P.D.*

Nota: *Nessuna prestazione dichiarata.



Modello : Dolmen due ante
Rivestimento : Laccato, Ral 9016 opaco

Porte blindate **Modello DOLMEN** due ante con lucernario



Cassamatta : B, rifinitura muro stipite in marmo.



Particolare : vista chiusura in alto tra le due ante.

Porte blindate	0
Rivestimenti Massello	1
Rivestimenti Pantografati	2
Rivestimenti PVC	3
Rivestimenti Alluminio	4
Grate	5
Rivestimenti Lisci	6
Rivestimenti Ecopelle	7
Rivestimenti Particolari	8
Rifiniture	9
Chiusure ed accessori	10
Maniglie	11
Vetri	12

Porte blindate **Modello DOLMEN** una anta con un fianco luce

CERTIFICAZIONE PRODOTTO

Antieffrazione

Classe 3

Trasmittanza termica

2,44 W/m²k

Isolamento acustico

Rw 31 dB

Tenuta all'acqua

Classe 3A



Modello : **Dolmen una anta**

Rivestimento : Massello, Step sx, Rovere tinto noce chiaro



Particolare : vista esterna, lato serratura con cover e piantone centrale, ancoraggio a terra.

13	Vetri	12	Maniglie	11	Chiusure ed accessori	10	Rifiniture	9	Rivestimenti Particolari	8	Rivestimenti Ecopelle	7	Rivestimenti Lisci	6	Grate	5	Rivestimenti Alluminio	4	Rivestimenti PVC	3	Rivestimenti Pantografati	2	Rivestimenti Massello	1	Porte blindate	0	Certificazione prodotto
----	-------	----	----------	----	-----------------------	----	------------	---	--------------------------	---	-----------------------	---	--------------------	---	-------	---	------------------------	---	------------------	---	---------------------------	---	-----------------------	---	----------------	---	-------------------------

Porte blindata **Modello DOLMEN** due ante con due fianchi luce

CERTIFICAZIONE PRODOTTO

Antieffrazione

Classe 3

Trasmittanza termica

2,44 W/m²k

Isolamento acustico

Rw 31 dB

Tenuta all'acqua

N.P.D.*

Nota: *Nessuna prestazione dichiarata.

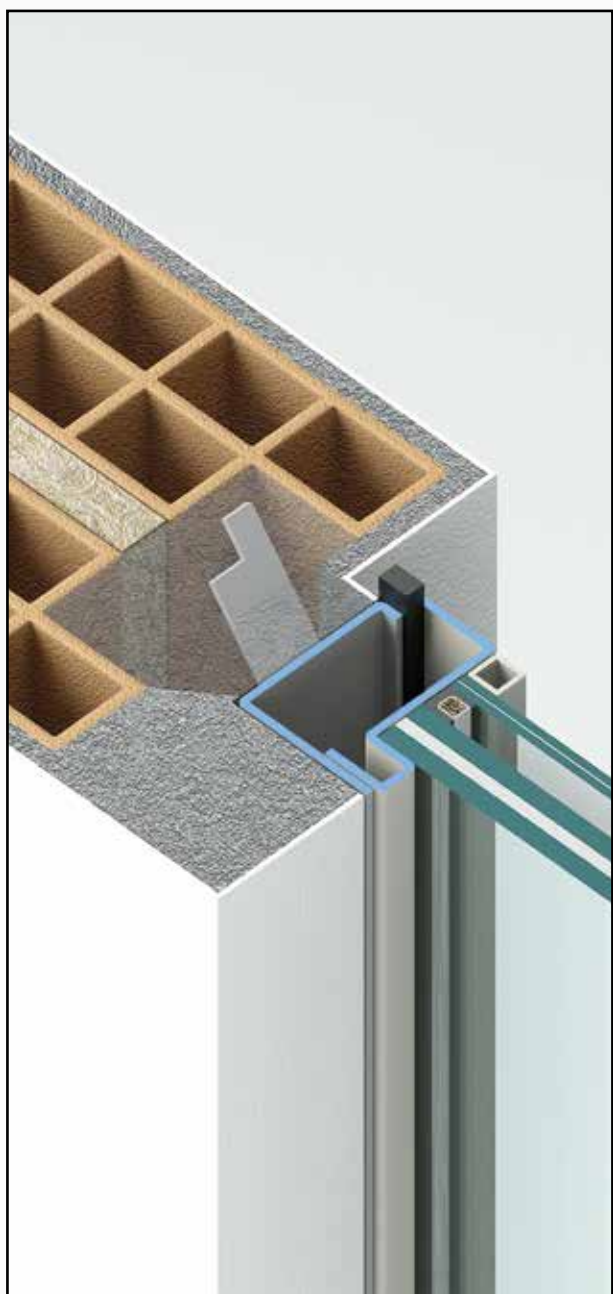

Cassamatta : B1, rifinitura muro ad intonaco.





Modello : **Dolmen due ante simmetriche**
Rivestimento : Alluminio, Mediterraneo V1, Ral 7044 opaco
Accessori : maniglione Q40

0	Certificazione prodotto
1	Porte blindate
2	Rivestimenti Massello
3	Rivestimenti Pantografati
4	Rivestimenti PVC
5	Rivestimenti Alluminio
6	Grate
7	Rivestimenti Lisci
8	Rivestimenti Ecopelle
9	Rivestimenti Particolari
10	Rifiniture
11	Chiusure ed accessori
12	Maniglierie
13	Vetri

Porte blindate **Modello DOLMEN** una anta con due fianchi luce e lucernario

CERTIFICAZIONE PRODOTTO

Antieffrazione

Classe 3

Trasmittanza termica

2,44 W/m²k

Isolamento acustico

Rw 31 dB

Tenuta all'acqua

Classe 3A



Modello : **Dolmen una anta**
Rivestimento : Alluminio, Portocervo V2, Ral 5010 opaco
Accessori : maniglione Q175

Porte blindate **Modello DOLMEN** una anta con due fianchi luce e lucernario

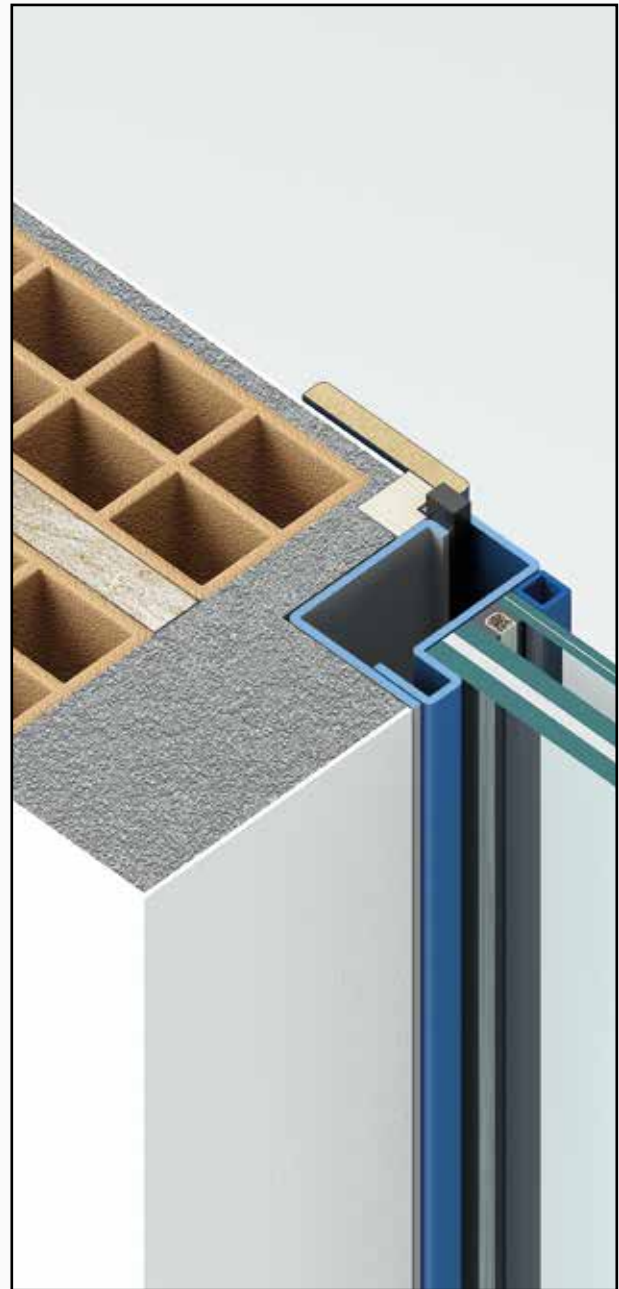

Cassamatta : BIM, rifinitura muro ad intonaco con mostra interna che copre in parte il telaio.

Porte blindate	1
Rivestimenti Massello	2
Rivestimenti Pantografati	3
Rivestimenti PVC	4
Rivestimenti Alluminio	5
Grate	6
Rivestimenti Lisci	7
Rivestimenti Ecopelle	8
Rivestimenti Particolari	9
Rifiniture	10
Chiusure ed accessori	11
Maniglie	12
Vetri	13
Certificazione prodotto	0

CERTIFICAZIONE PRODOTTO

Antieffrazione

Classe 3

Trasmittanza termica

2,44 W/m²k

Isolamento acustico

Rw 31 dB

Tenuta all'acqua

Classe 3A

Modello : **Dolmen una anta**
Rivestimento : Alluminio, ATACAMA/H4, Antracite P016V Grinz

Porte blindate **Modello DOLMEN** una anta con due fianchi luce e lucernario ad arco



Cassamatta : C, rifinitura muro interna ad intonaco, esterna con portale in pietra esistente.

13	Vetri	12	Maniglierie	11	Chiusure ed accessori	10	Rifiniture	9	Rivestimenti Particolari	8	Rivestimenti Ecopelle	7	Rivestimenti Lisci	6	Grate	5	Rivestimenti Alluminio	4	Rivestimenti PVC	3	Rivestimenti Pantografati	2	Rivestimenti Massello	1	Porte blindate	0	Certificazione prodotto
----	-------	----	-------------	----	-----------------------	----	------------	---	--------------------------	---	-----------------------	---	--------------------	---	-------	---	------------------------	---	------------------	---	---------------------------	---	-----------------------	---	----------------	---	-------------------------

Porte blindate **Modello DOLMEN** due ante con lucernario ad arco

CERTIFICAZIONE PRODOTTO

Antieffrazione

Classe 3

Trasmittanza termica

2,44 W/m²k

1,49 W/m²k

1,29 W/m²k*

Isolamento acustico

Rw 31 dB

Tenuta all'acqua

N.P.D.**

Nota: *nell'ambientazione è rappresentata una cassamatta Cz48 che può avere max 1,49 W/m²k

**Nessuna prestazione dichiarata.



Modello : Dolmen due ante
Rivestimento : Alluminio, Tirreno V2, Ral 1019

Porte blindate **Modello DOLMEN** due ante con lucernario ad arco



Cassamatta : Cz48, muro in cemento armato già rifinito.

13	Vetri	12	Maniglie	11	Chiusure ed accessori	10	Rifiniture	9	Rivestimenti Particolari	8	Rivestimenti Ecopelle	7	Rivestimenti Lisci	6	Grate	5	Rivestimenti Alluminio	4	Rivestimenti PVC	3	Rivestimenti Pantografati	2	Rivestimenti Massello	1	Porte blindate	0	Certificazione prodotto
----	-------	----	----------	----	-----------------------	----	------------	---	--------------------------	---	-----------------------	---	--------------------	---	-------	---	------------------------	---	------------------	---	---------------------------	---	-----------------------	---	----------------	---	-------------------------

Porte blindate **Modello DOLMEN** una anta con lucernario ad arco piatto



Particolare : sezione dell'arco piatto di soli 20 mm rispetto ai 65 mm del telaio normale.



Particolare : vista esterna traverso lucernario.

CERTIFICAZIONE PRODOTTO

Antieffrazione

Classe 3

Trasmittanza termica

2,44 W/m²k

1,49 W/m²k

Isolamento acustico

Rw 31 dB

Rw 45 dB

Tenuta all'acqua

Classe 3A



Porte blindate **Modello DOLMEN** una anta con lucernario ad arco piatto

La sezione del profilo dell'arco piatto è molto contenuta, utile quando c'è poco spazio sotto l'architrave. L'arco piatto è fornito solo con cassamatta B, a cui è saldato. Optional obbligatorio: traverso lucernario.



Modello : Dolmen una anta
Rivestimento : Pantografato, Venezia, MDF, Ral 9016

0	Certificazione prodotto
1	Porte blindate
2	Rivestimenti Massello
3	Rivestimenti Pantografati
4	Rivestimenti PVC
5	Rivestimenti Alluminio
6	Grate
7	Rivestimenti Lisci
8	Rivestimenti Ecopelle
9	Rivestimenti Particolari
10	Rifiniture
11	Chiusure ed accessori
12	Maniglie
13	Vetri

Porte blindate **Modello DOLMEN** una anta con lucernario con vasistas

CERTIFICAZIONE PRODOTTO

Antieffrazione

N.P.D.*

Trasmittanza termica

N.P.D.*

Isolamento acustico

N.P.D.*

Tenuta all'acqua

Classe 3A

Nota: *Nessuna prestazione dichiarata.



Particolare : cricchetto doppio.



Modello : **Dolmen una anta**

Rivestimento : Pantografato, Lugano Vmf, Okumè tinto simil Ral 6009

Vetrocamera : P50, non occorrono cornici di rifinitura interna al vetro

Porte blindate **Modello DOLMEN** una anta con lucernario con porticina

CERTIFICAZIONE PRODOTTO

Antieffrazione

N.P.D.*

Trasmittanza termica

N.P.D.*

Isolamento acustico

N.P.D.*

Tenuta all'acqua

Classe 3A

Nota: *Nessuna prestazione dichiarata.



La porticina è fissata al telaio con n°4 viti, per avvitarle bisogna smontare il pannellino interno.

Cassamatta : Cz, con ancoraggio decentrato.



Modello : **Dolmen una anta**

Rivestimento : Laminatino particolare, Noce (Cleaf LK48)

Porte blindate	0
Rivestimenti Massello	1
Rivestimenti Pantografati	2
Rivestimenti PVC	3
Rivestimenti Alluminio	4
Grate	5
Rivestimenti Lisci	6
Rivestimenti Ecopelle	7
Rivestimenti Particolari	8
Rifiniture	9
Chiusure ed accessori	10
Maniglierie	11
Vetri	12
Certificazione prodotto	13

Porte blindate **Modello DOLMEN** una anta apertura a tirare*

CERTIFICAZIONE PRODOTTO

Antieffrazione	Trasmittanza termica
N.P.D.*	2,44 W/m ² k
	1,49 W/m ² k
	1,29 W/m ² k*

Isolamento acustico	Tenuta all'acqua
Rw 31 dB	N.P.D.*
Rw 45 dB	

Nota: *Nessuna prestazione dichiarata.



Cassamatta : B, rifinitura muro interna con coprimazzetta in legno, esterna con vecchio stipite in marmo.

Angoletto di rifinitura pannello
in lamiera preverniciata
di serie testa di moro Ral 8019



Modello : **Dolmen una anta**
Rivestimento : Alluminio, Smooth, Ral 9016

NOTA: * L'apertura a tirare ha due optional dedicati, inversione lucernario per apertura a tirare, inversione del vetro centro porta per apertura a tirare.

Porte blindate **Modello DOLMEN** una anta obliqua

CERTIFICAZIONE PRODOTTO

Antieffrazione	Trasmittanza termica
Classe 3	2,44 W/m ² k
Classe 4	1,49 W/m ² k
	1,29 W/m ² k
Isolamento acustico	Tenuta all'acqua
Rw 31 dB	Classe 3A
Rw 45 dB	



Cassamatta : Cr, rifinitura muro esterna con mattoni a faccia vista.



Modello : **Dolmen una anta**
 Rivestimento : Laminatino, Tanganica naturale legg. tinto

Certificazione prodotto	0
Porte blindate	1
Rivestimenti Massello	2
Rivestimenti Pantografati	3
Rivestimenti PVC	4
Rivestimenti Alluminio	5
Grate	6
Rivestimenti Lisci	7
Rivestimenti Ecopelle	8
Rivestimenti Particolari	9
Rifiniture	10
Chiusure ed accessori	11
Maniglierie	12
Vetri	13

Porte blindate **Modello DOLMEN** due ante ad arco variabile

CERTIFICAZIONE PRODOTTO

Antieffrazione

Classe 3

Trasmittanza termica

2,44 W/m²k

1,29 W/m²k

Isolamento acustico

Rw 31 dB

Tenuta all'acqua

N.P.D.*

Nota: *Nessuna prestazione dichiarata.

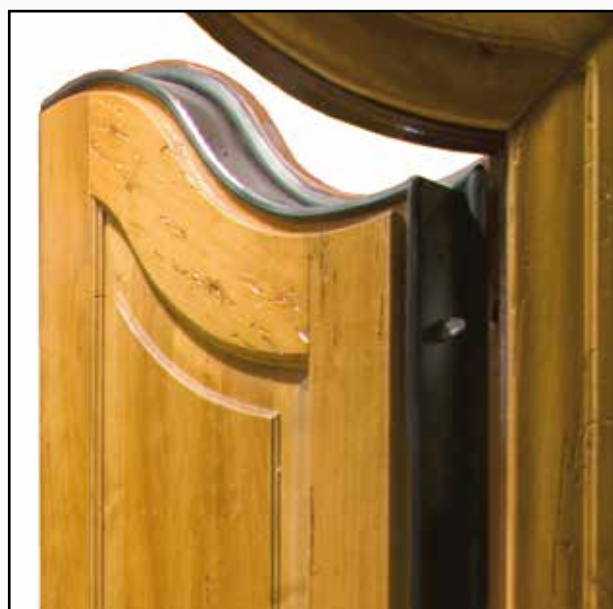

Particolare : anta con due diversi raggi raccordati.



Modello : **Dolmen due ante simmetriche**

Rivestimento : Massello a campione, Olmo vecchio, naturale legg. tinto

Porte blindate **Modello DOLMEN** una anta ad arco variabile

CERTIFICAZIONE PRODOTTO

Antieffrazione Classe 3	Trasmittanza termica 2,44 W/m ² k 1,49 W/m ² k 1,29 W/m ² k
Isolamento acustico Rw 31 dB Rw 45 dB	Tenuta all'acqua Classe 3A



Particolare : raggio di raccordo all'angolo r50.

Cassamatta : C, rifinitura muro esterna con portale in pietra ed interna ad intonaco; posa centro muro.



Modello : Dolmen una anta
Rivestimento : Alluminio, PALLADIO/K, Ral 3003 lucido

Porte blindate **Modello DOLMEN** una anta ad arco a tutto sesto

CERTIFICAZIONE PRODOTTO

Antieffrazione

Classe 3

Trasmittanza termica

2,44 W/m²k

1,49 W/m²k

1,29 W/m²k

Isolamento acustico

Rw 31 dB

Rw 45 dB

Tenuta all'acqua

Classe 3A



Particolare : telaio maggiorato 60 mm che copre un controtelaio di porta in alluminio esistente.

Cassamatta : Czr, rifinitura esterna con stipiti in marmo.



Modello : **Dolmen una anta**

Rivestimento : Pantografato, Lisbona,
Okumè impiallacciato Rovere, grigio tortora

Porte blindate **Modello DOLMEN** una anta ad arco ribassato

CERTIFICAZIONE PRODOTTO

Antieffrazione

Classe 3

Trasmittanza termica

2,44 W/m²k

1,49 W/m²k

1,29 W/m²k

Isolamento acustico

Rw 31 dB

Rw 45 dB

Tenuta all'acqua

Classe 3A



Cassamatta : C, rifinitura muro interna ed esterna ad intonaco.



Modello : **Dolmen una anta**

Rivestimento : Massello a campione, Rovere tinto noce medio

Certificazione prodotto	0
Porte blindate	1
Rivestimenti Massello	2
Rivestimenti Pantografati	3
Rivestimenti PVC	4
Rivestimenti Alluminio	5
Grate	6
Rivestimenti Lisci	7
Rivestimenti Ecopelle	8
Rivestimenti Particolari	9
Rifiniture	10
Chiusure ed accessori	11
Maniglierie	12
Vetri	13

Porte blindate **Modello DOLMEN** tre ante apribili

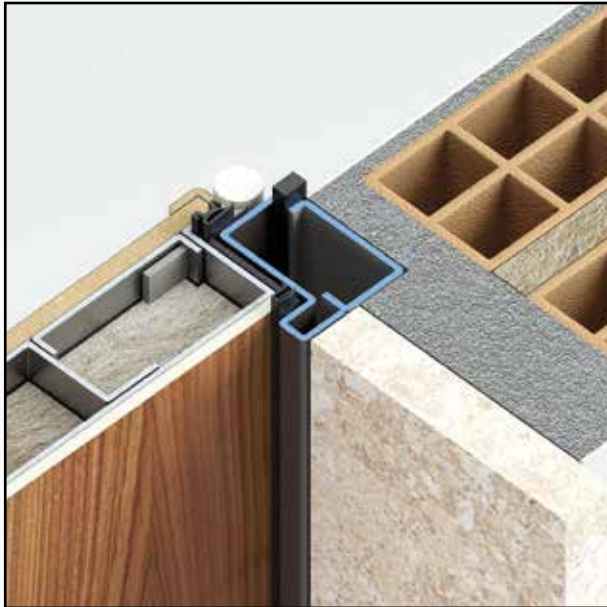

Cassamatta : B, rifinitura esterna con stipiti in marmo.

CERTIFICAZIONE PRODOTTO

Antieffrazione

N.P.D.*

Trasmittanza termica

2,44 W/m²k

Isolamento acustico

Rw 31 dB

Tenuta all'acqua

N.P.D.*

Nota: *Nessuna prestazione dichiarata.



Modello : **Dolmen a tre ante**

Rivestimento : Alluminio, anta grande liscia finestrata a campione+ Jolly/KG1, verniciato legno, RP04L

Porte blindate **Modello DOLMEN** due ante con cerniera su antina*

CERTIFICAZIONE PRODOTTO

Antieffrazione N.P.D.*	Trasmittanza termica 2,44 W/m ² k
Isolamento acustico Rw 31 dB	Tenuta all'acqua N.P.D.*

Nota: *Nessuna prestazione dichiarata.



Cassamatta : B1, rifinitura muro interna ed esterna ad intonaco.



Modello : Dolmen due ante
Rivestimento : Laminatino, Ciliegio naturale legg. tinto

NOTA: * Max apertura 130°.

Porte blindate	0
Rivestimenti Massello	1
Rivestimenti Pantografati	2
Rivestimenti PVC	3
Rivestimenti Alluminio	4
Grate	5
Rivestimenti Lisci	6
Rivestimenti Ecopelle	7
Rivestimenti Particolari	8
Rifiniture	9
Chiusure ed accessori	10
Maniglie	11
Vetri	12



Caratteristiche principali

- 1** Cassamatta in acciaio zincato spessore 2 mm
- 2** Telaio in acciaio zincato spessore 2 mm, verniciato di serie testa di moro Ral 8019, optional si può avere in tutti i colori Ral
- 3** Cerniera a sfera con registrazione orizzontale e verticale, optional anche asse Z (a planare)
- 4** Apertura parziale con rinforzo da 2 mm
- 5** Scocca della porta blindata in acciaio zincato spessore 1 mm
- 6** Omega interno in acciaio zincato spessore 1 mm
- 7** Omega di rinforzo orizzontale in acciaio zincato 2 mm
- 8** Doppia lamiera laterale in acciaio zincato 1 mm (optional); obbligatorio su porte con larghezza superiore a 100 cm
- 9** Braghettone di rifinitura porta 0,8 mm, verniciato di serie testa di moro Ral 8019, optional si può avere in tutti i colori Ral
- 10** Battente anta piccola in acciaio zincato spessore 2 mm
- 11** Paletto a cremagliera corsa 30 mm, serve per fissare l'anta piccola al pavimento e alla testata del telaio. Il movimento in apertura è impedito quando i chiavistelli dei deviatori sono in posizione di chiusura

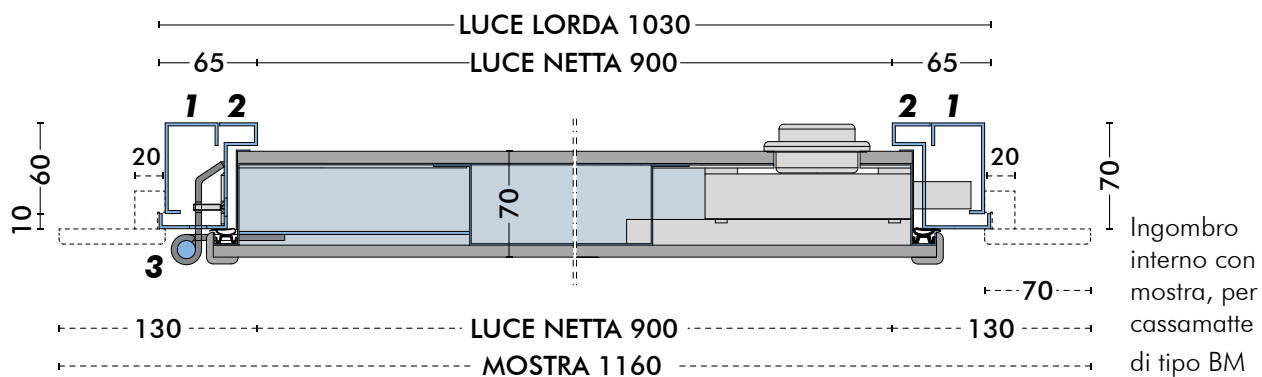
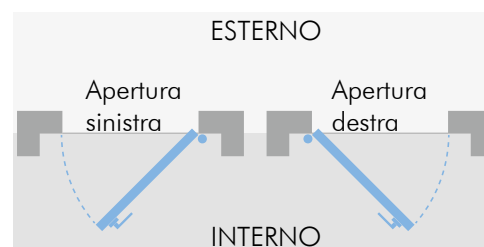

Porte blindate **Modello DOLMEN** due ante *struttura in acciaio*

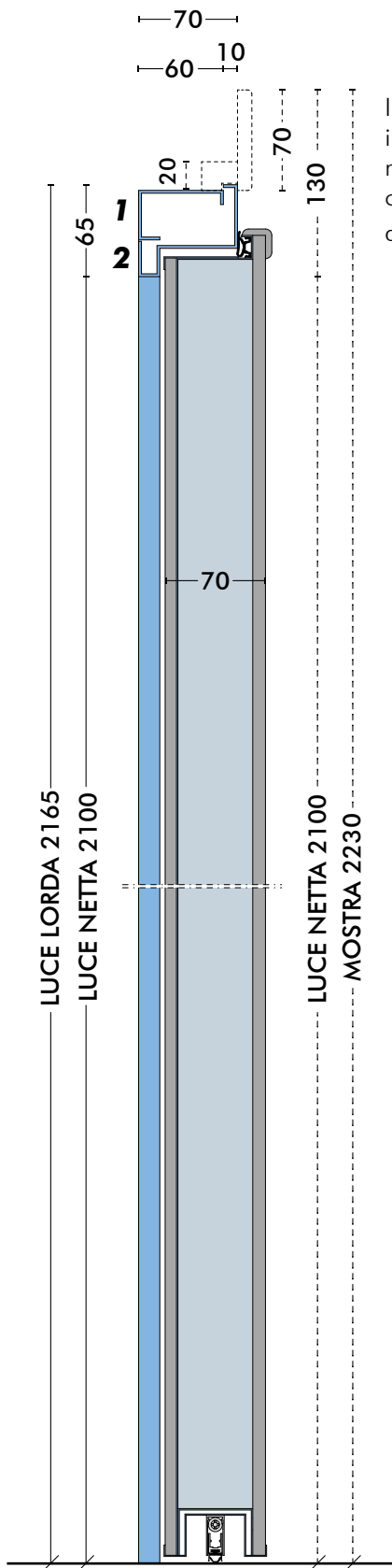

Ingombro interno con mostra, per cassamatte di tipo BM

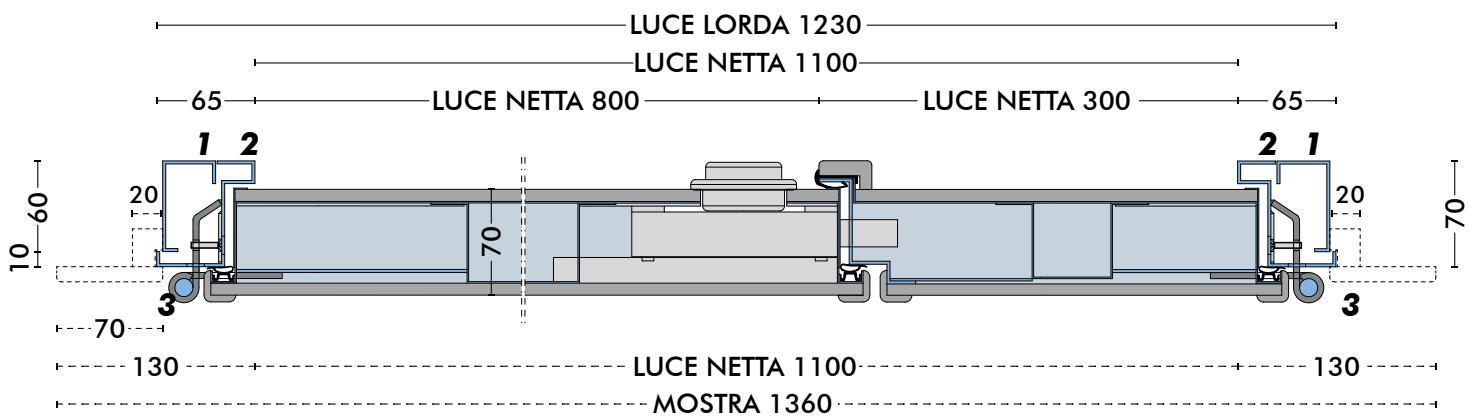

Ingombro interno con mostra, per cassamatte di tipo BM

Porte blindate	0
Rivestimenti Massello	1
Rivestimenti Pantografati	2
Rivestimenti PVC	3
Rivestimenti Alluminio	4
Grate	5
Rivestimenti Lisci	6
Rivestimenti Ecopelle	7
Rivestimenti Particolari	8
Rifiniture	9
Chiusure ed accessori	10
Maniglie	11
Vetri	12

Porte blindate **Modello DOLMEN** cassamatta **B - Br**

POSA FILO INTERNO

Rifinitura muro: intonaco

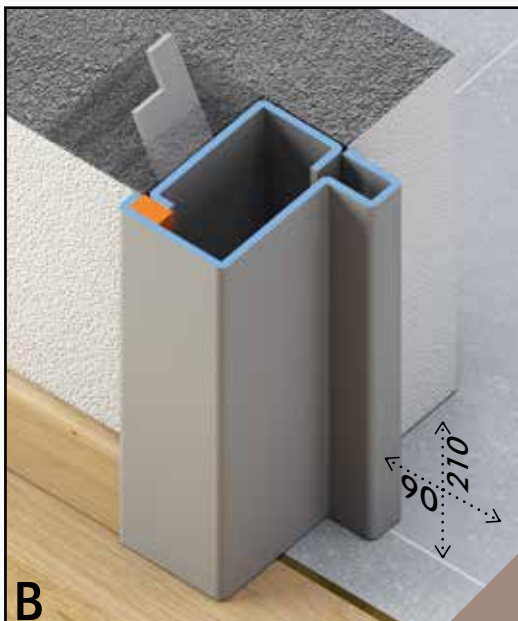

POSA FILO INTERNO

Rifinitura muro: coprimazzetta in legno

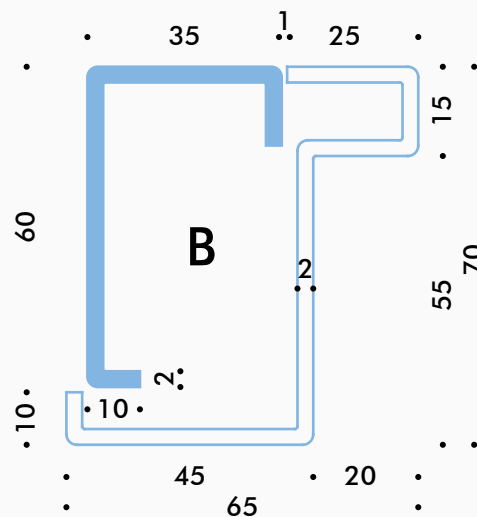
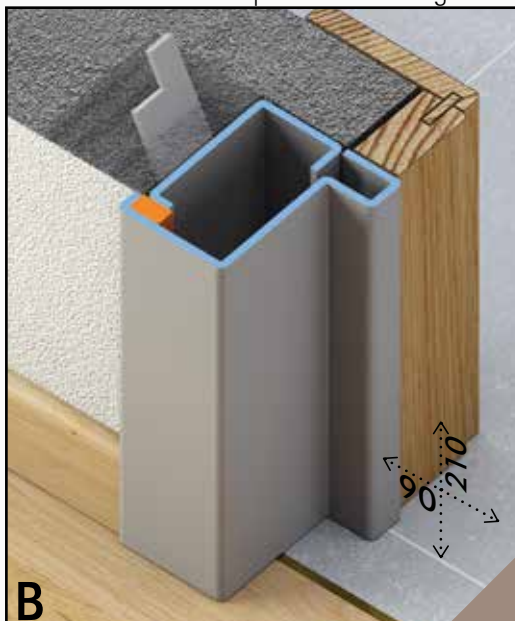

POSA CENTRO MAZZETTA

Rifinitura muro: marmo

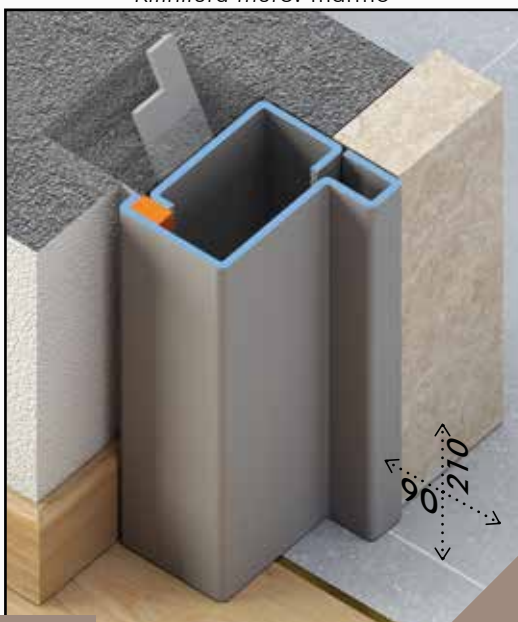

POSA FILO ESTERNO

Rifinitura muro: mostra in legno

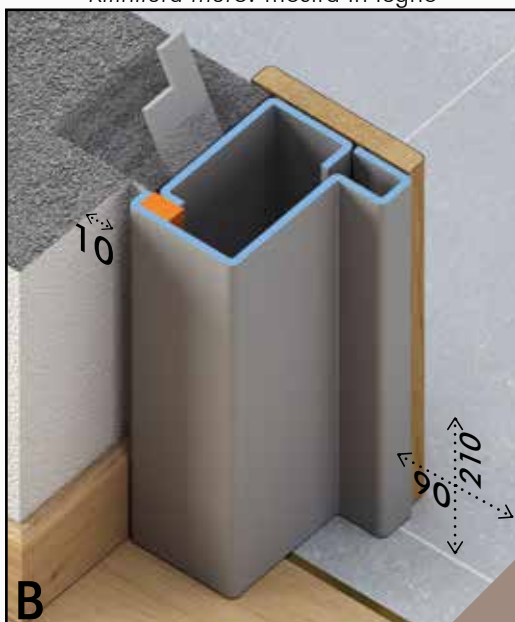

B

è la cassamatta più usata, è funzionale alla maggior parte delle soluzioni di posa in opera e rifinitura muro.

POSA FILO INTERNO

Rifinitura muro: marmo

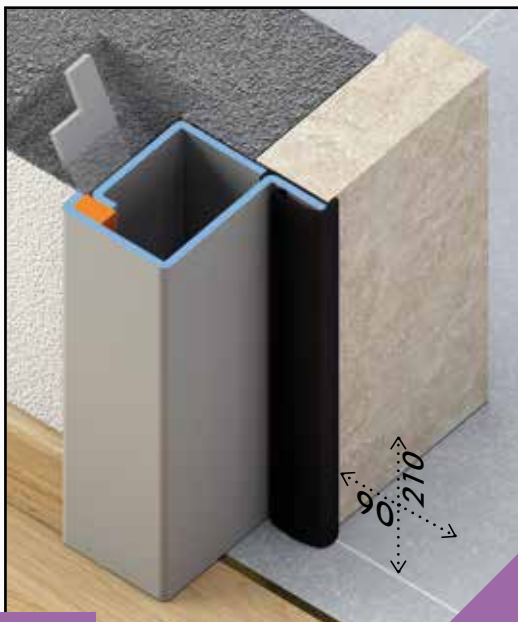

POSA FILO ESTERNO

Rifinitura muro: mostra in legno

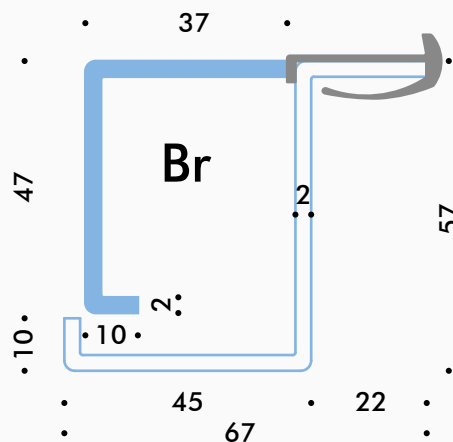
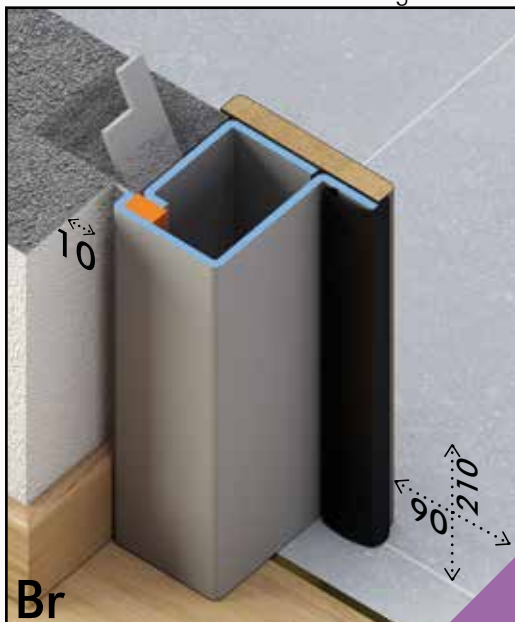

Br

è la soluzione quando si ha poco spazio nello spessore (sostituzione della porta di ingresso negli appartamenti con soglie di marmo già montate a 45-50 mm).

CERTIFICAZIONE PRODOTTO
B - B1

Antieffrazione

Classe 3
Classe 4*

Trasmittanza termica

2,44 W/m²k
1,49 W/m²k

Isolamento acustico

Rw 31 dB
Rw 45 dB

Tenuta all'acqua

Classe 3A**

NOTE:

*La B1 è con aletta saldata

**Una anta.

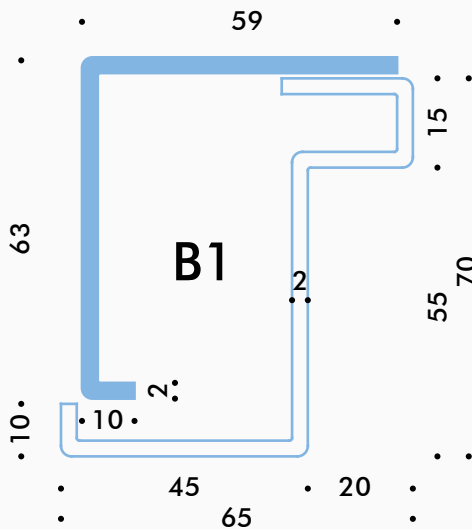

POSA FILO INTERNO

Rifinitura muro: intonaco

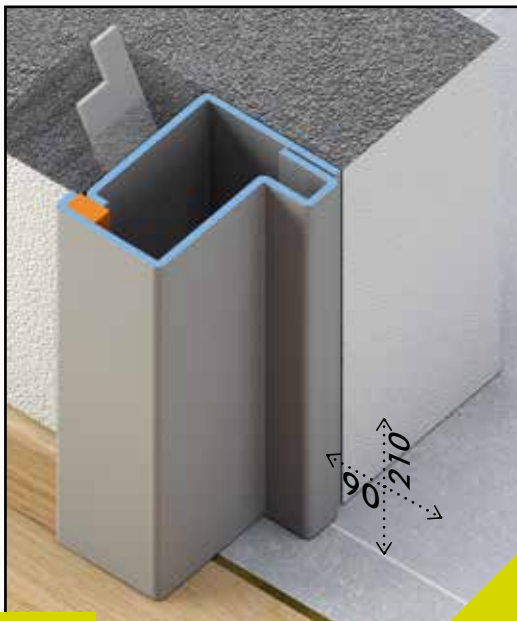

POSA CENTRO MAZZETTA

Rifinitura muro: intonaco

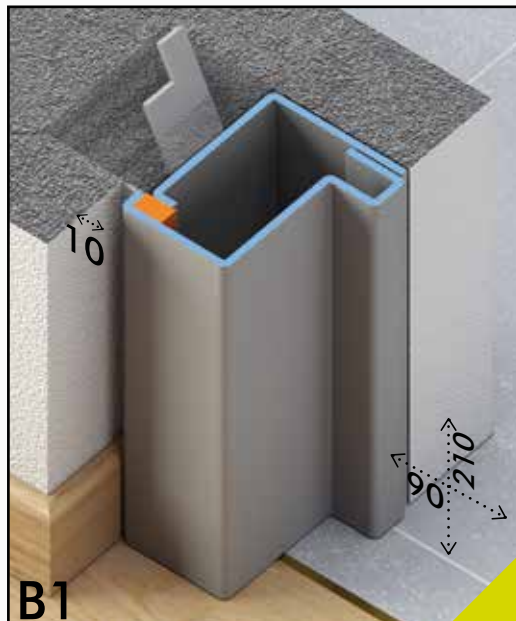

B1

ideale quando la rifinitura esterna è ad intonaco, il telaio rimane anche più protetto.

CERTIFICAZIONE PRODOTTO
Br - B1r

Antieffrazione

Classe 3

Trasmittanza termica

2,44 W/m²k
1,49 W/m²k
1,29 W/m²k

Isolamento acustico

Rw 31 dB
Rw 45 dB

Tenuta all'acqua

Classe 3A*

NOTA: *Una anta.

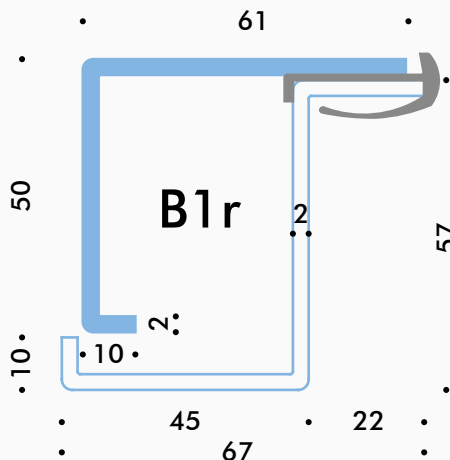

POSA FILO INTERNO

Rifinitura muro: intonaco



B1r

ideale quando la rifinitura esterna è ad intonaco, avendo anche il vantaggio della trasmittanza termica 1,29 W/m²k.

Porte blindate	1
Rivestimenti Massello	2
Rivestimenti Pantografati	3
Rivestimenti PVC	4
Rivestimenti Alluminio	5
Grate	6
Rivestimenti Lisci	7
Rivestimenti Ecopelle	8
Rivestimenti Particolari	9
Rifiniture	10
Chiusure ed accessori	11
Maniglie	12
Vetri	13

Porte blindate **Modello DOLMEN** cassamatta **BM - B1M**

POSA FILO INTERNO

Rifinitura muro: intonaco

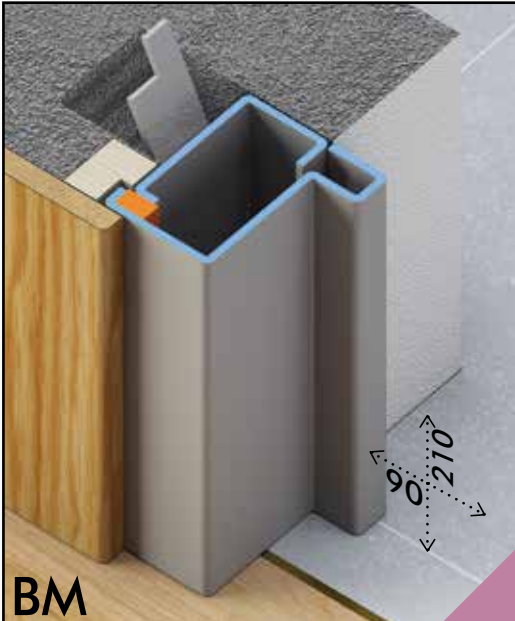

POSA FILO INTERNO

Rifinitura muro: coprimazzetta in legno

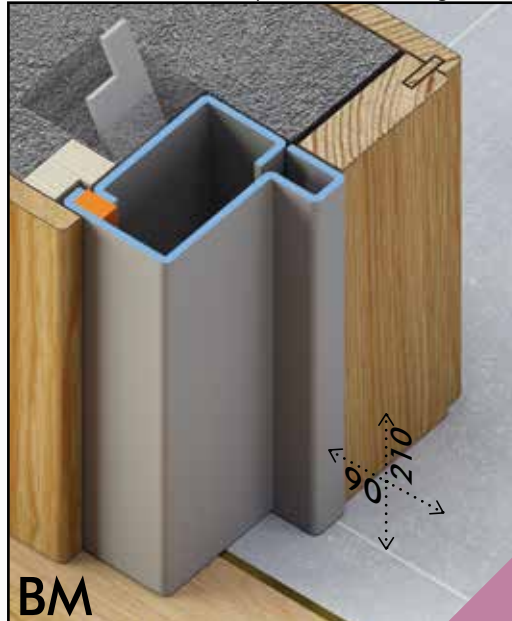

POSA FILO INTERNO

Rifinitura muro: marmo

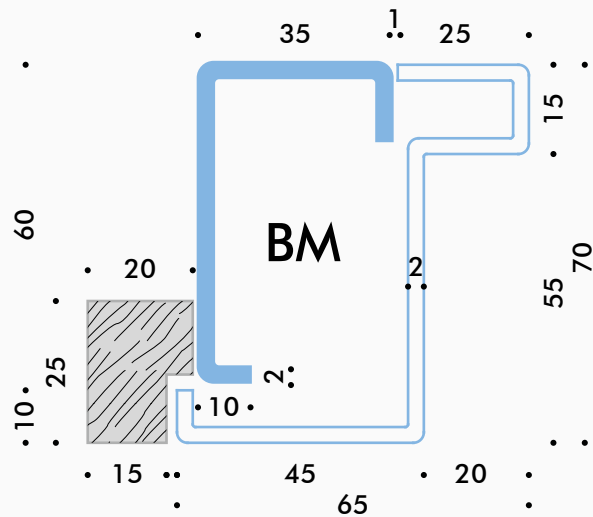
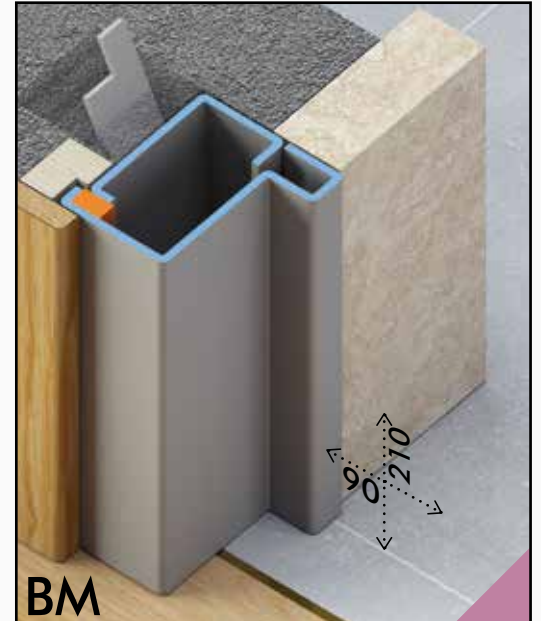

CERTIFICAZIONE PRODOTTO

BM - B1M

Antieffrazione

Classe 3

Classe 4

Trasmittanza termica

2,44 W/m²k

1,49 W/m²k

1,29 W/m²k

Isolamento acustico

R_w 31 dB

R_w 45 dB

Tenuta all'acqua

Classe 3A*

NOTA: *Una anta.

BM

da la possibilità di montare una mostra di rifinitura interna che ci permette di avere, oltre al fattore estetico migliorativo, un valore termico 1,29 W/m²k.

POSA FILO INTERNO

Rifinitura muro: intonaco

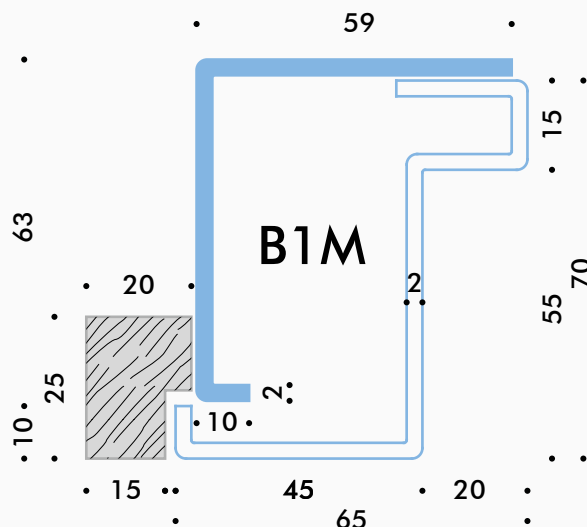
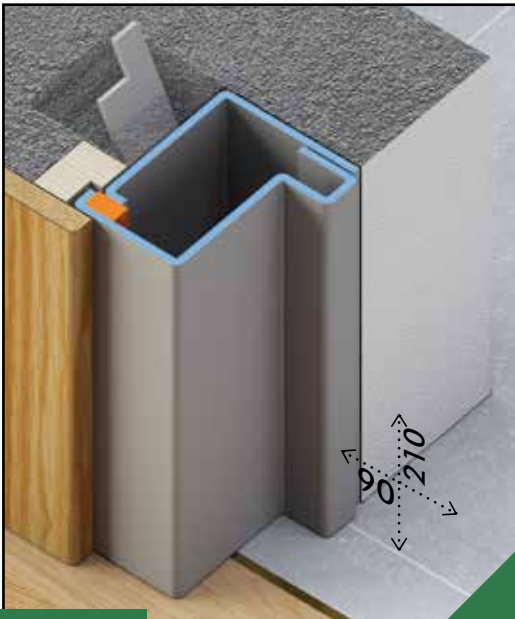

B1M

da la possibilità di montare una mostra di rifinitura interna, ideale quando la rifinitura esterna è a intonaco, il telaio rimane anche più protetto.

Porte blindate **Modello DOLMEN** cassamatta **BMr - B1Mr**

POSA FILO INTERNO

Rifinitura muro: marmo

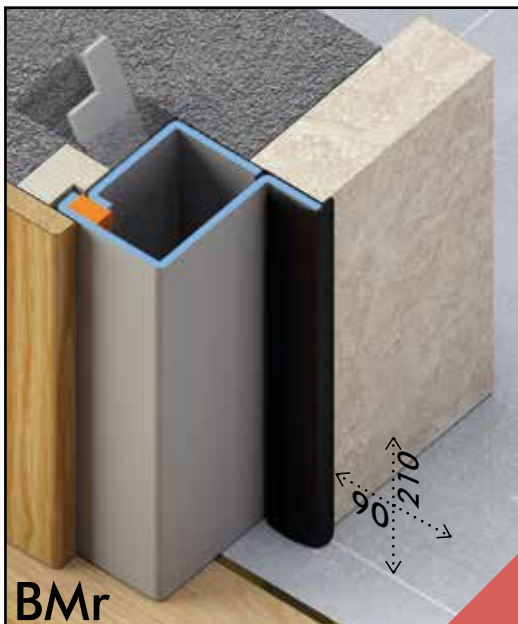

BMr

POSA FILO INTERNO

Rifinitura muro: coprimazzetta in legno

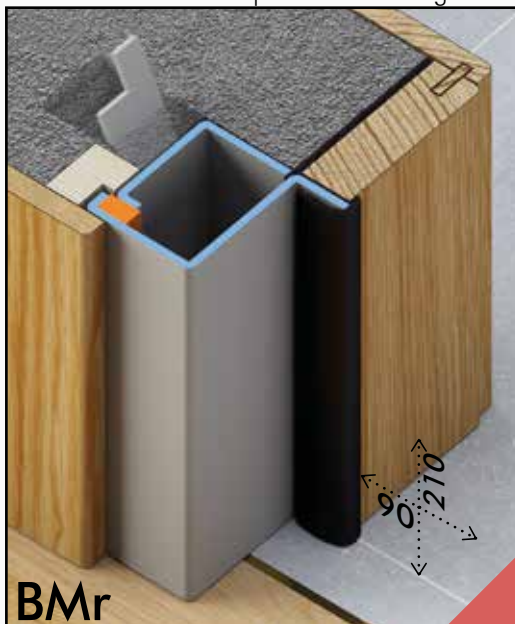

BMr

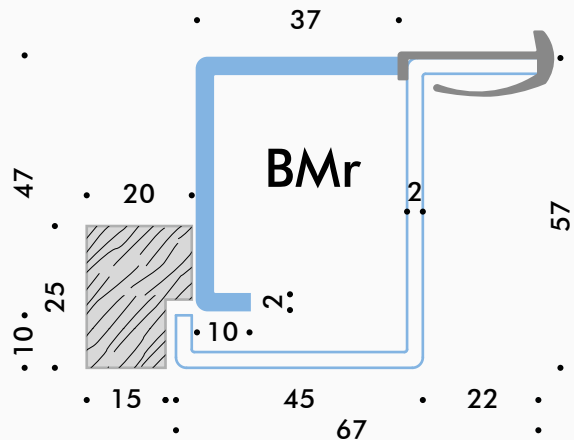

CERTIFICAZIONE PRODOTTO
BMr - B1Mr

Antieffrazione
Classe 3
Trasmittanza termica
2,44 W/m²k
1,49 W/m²k
1,29 W/m²k
Isolamento acustico
Rw 31 dB
Rw 45 dB
Tenuta all'acqua
Classe 3A*

NOTA: *Una anta.

BMr

da la possibilità di montare una mostra di rifinitura interna, è una soluzione che si adotta quando si ha poco spazio nello spessore.

POSA FILO INTERNO

Rifinitura muro: intonaco

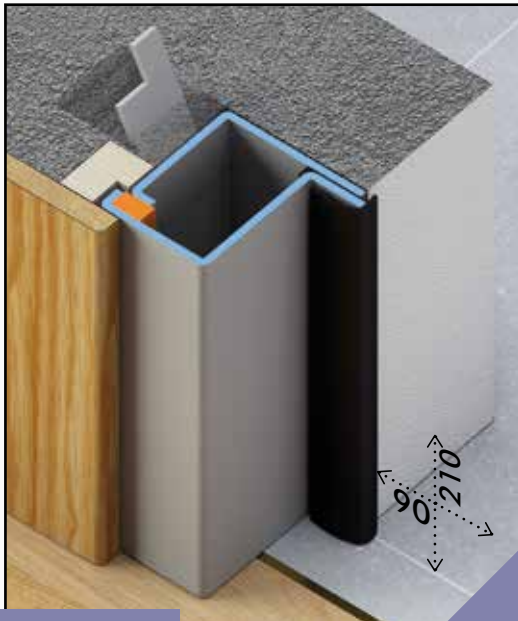

B1Mr

da la possibilità di montare una mostra di rifinitura interna, è una soluzione che si adotta quando si ha poco spazio nello spessore, ideale quando la rifinitura esterna è a intonaco.

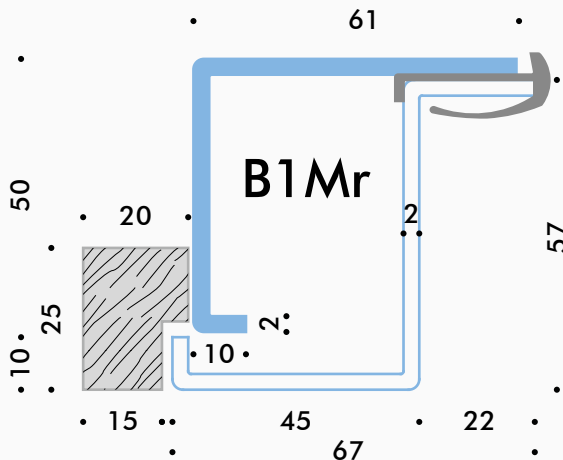

Porte blindate	1
Rivestimenti Massello	2
Rivestimenti Pantografati	3
Rivestimenti PVC	4
Rivestimenti Alluminio	5
Grate	6
Rivestimenti Lisci	7
Rivestimenti Ecopelle	8
Rivestimenti Particolari	9
Rifiniture	10
Chiusure ed accessori	11
Maniglie	12
Vetri	13



In questo render è evidenziato un sistema particolarmente robusto di ancoraggio con n°12 zanche lunghe 250 mm e diametro 16 mm, queste vengono prima inserite nel pavimento, nell'architrave e nelle pareti previa foratura, senza rovinare l'esterno e l'interno del muro, e poi saldate sul posto. Questo sistema di ancoraggio a perni a saldare si può usare solo con cassamatte C e Cr.

Il pannello riproduce una porta esistente a due ante, trasformata in una porta blindata ad una anta.



Modello : **Dolmen una anta**
 Rivestimento : Particolare, Abet 499 Blu California, Abet 487 azzurro polvere

POSA FILO INTERNO

Rifinitura muro: coprimazzetta esistente tagliato e riposizionato

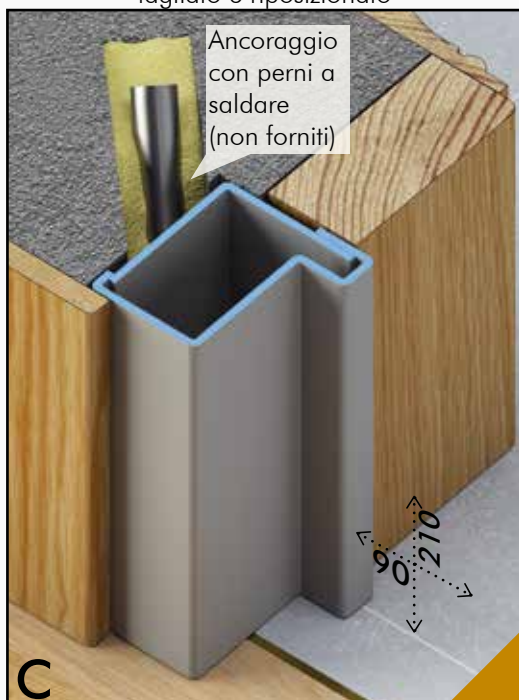

POSA CENTRO MAZZETTA

Rifinitura muro: portale in marmo

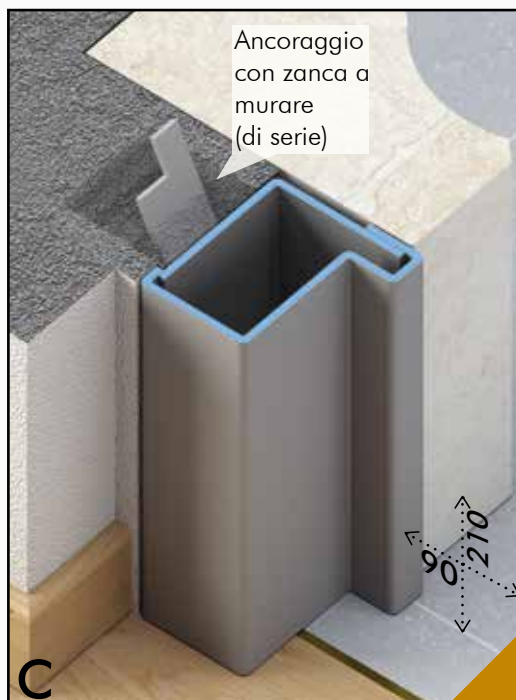

POSA CENTRO MAZZETTA

Rifinitura telaio: EST. mostra in legno, INT. silicone verniciabile

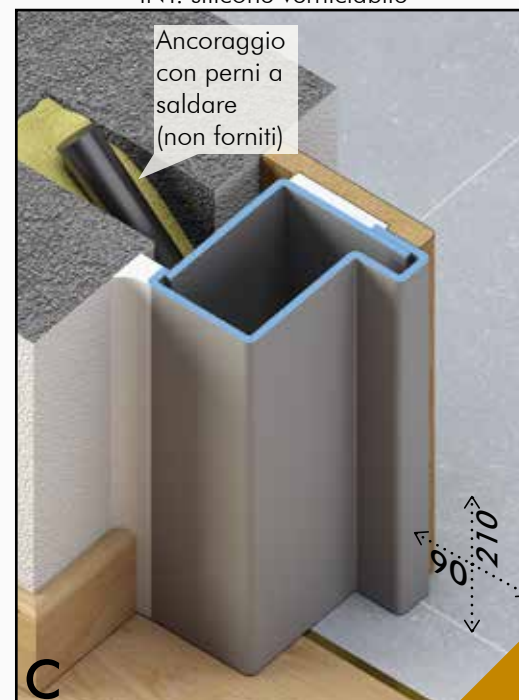

Porte blindate **Modello DOLMEN** cassamatta C - Cr

POSA FILO INTERNO

Rifinitura muro: canalino 70x11 alluminio



In questo disegno è illustrata la posa di una porta blindata al posto di una vecchia porta di alluminio a due ante. Da notare il vecchio controtelaio della porta di alluminio lasciato nel muro.

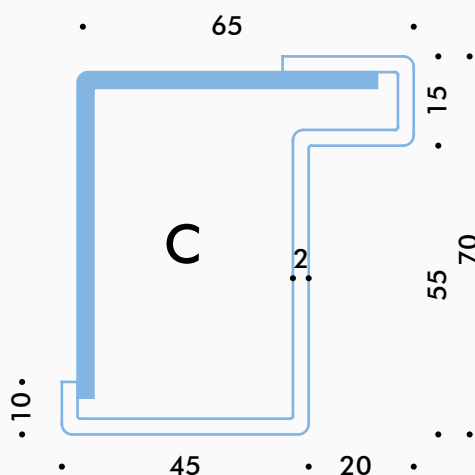

C

la cassamatta C è una cassamatta già saldata al telaio in modo da formare una struttura molto robusta, ideale per la sostituzione di porte blindate in case abitate.

CERTIFICAZIONE PRODOTTO

C - Cr

Antieffrazione

Classe 3

Classe 4

Trasmittanza termica

2,44 W/m²k

1,49 W/m²k

1,29 W/m²k

Isolamento acustico

Rw 31 dB

Rw 45 dB

Tenuta all'acqua

Classe 3A*

NOTA: *Una anta.

POSA FILO INTERNO

Rifinitura muro: marmo

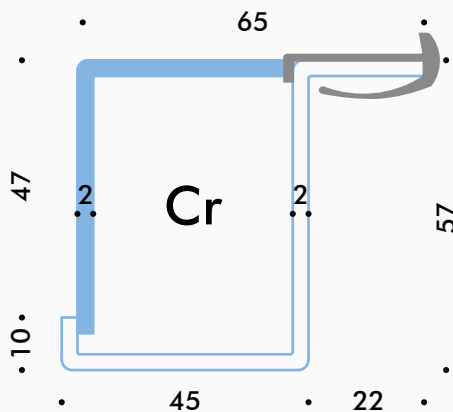
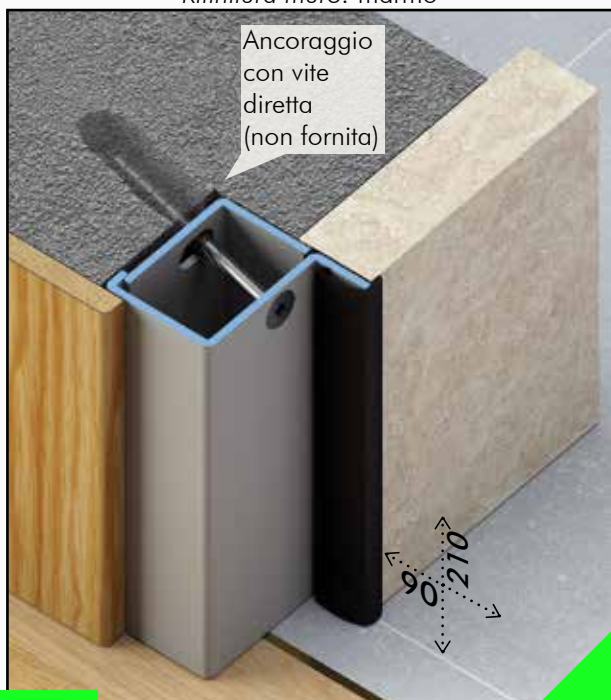

Cr

la cassamatta Cr è sempre una cassamatta già saldata al telaio, ma ribassata in maniera da occupare meno spazio.

0	Certificazione prodotto
1	Porte blindate
2	Rivestimenti Massello
3	Rivestimenti Pantografati
4	Rivestimenti PVC
5	Rivestimenti Alluminio
6	Grate
7	Rivestimenti Lisci
8	Rivestimenti Ecopelle
9	Rivestimenti Particolari
10	Rifiniture
11	Chiusure ed accessori
12	Maniglie
13	Vetri

Porte blindate **Modello DOLMEN** cassamatta **Cz - Czir**

POSA FILO INTERNO

Rifinitura telaio: mostra



POSA FILO INTERNO

Rifinitura muro: coprimazzetta in legno

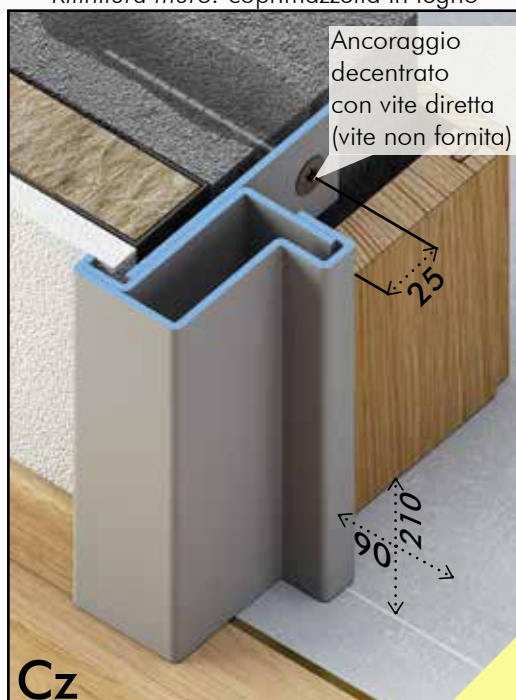

L'ancoraggio decentrato si usa quando in prossimità del telaio non c'è un muro resistente.

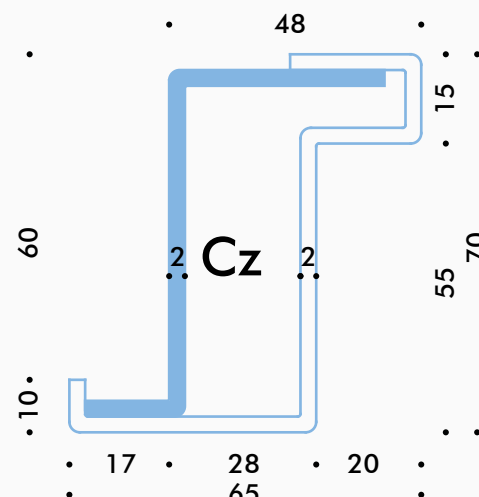

CERTIFICAZIONE PRODOTTO

Cz

- Antieffrazione**
Classe 3
Classe 4
- Trasmittanza termica**
2,44 W/m²k
1,49 W/m²k
- Isolamento acustico**
Rw 31 dB
Rw 45 dB
- Tenuta all'acqua**
Classe 3A*

NOTA: *Una anta.

Cz

è una cassamatta già saldata al telaio in modo da formare una struttura robusta, la cassamatta a forma di "z" ha lo scopo di guadagnare spazio in larghezza e nello spessore avendo anche un bordo di rifinitura interna, ideale per la posa a spigolo vivo.

POSA FILO INTERNO

Rifinitura muro: marmo



CERTIFICAZIONE PRODOTTO

Czir

- Antieffrazione**
Classe 3
Classe 4
- Trasmittanza termica**
2,44 W/m²k
1,49 W/m²k
1,29 W/m²k
- Isolamento acustico**
Rw 31 dB
Rw 45 dB
- Tenuta all'acqua**
Classe 3A*

NOTA: *Una anta.

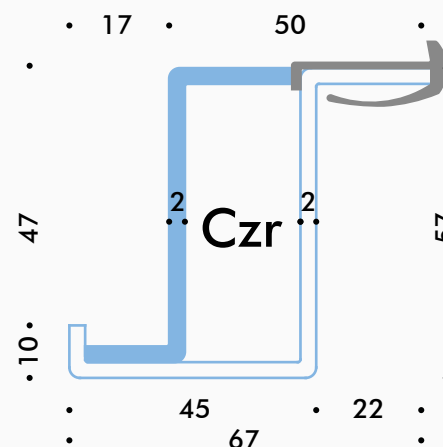

Czir

è sempre una cassamatta già saldata al telaio, ma ribassata ed ha lo scopo di guadagnare spazio sia in larghezza che nello spessore. Ideale per la sostituzione di porte dove è già posato lo stipite in marmo e c'è poco spazio.



In questo render è evidenziato come l'utilizzo del Cz48 può risolvere la posa di una porta blindata su un muro già rifinito, senza la cassamatta a murare, rifinando l'interno e l'esterno con il solo telaio della porta blindata.

Modello : **Dolmen una anta**
 Rivestimento : Alluminio, PALLADIO/K1 Ral 7012 opaco

Cz48

POSA FILO INTERNO

Rifinitura muro: cemento armato a vista

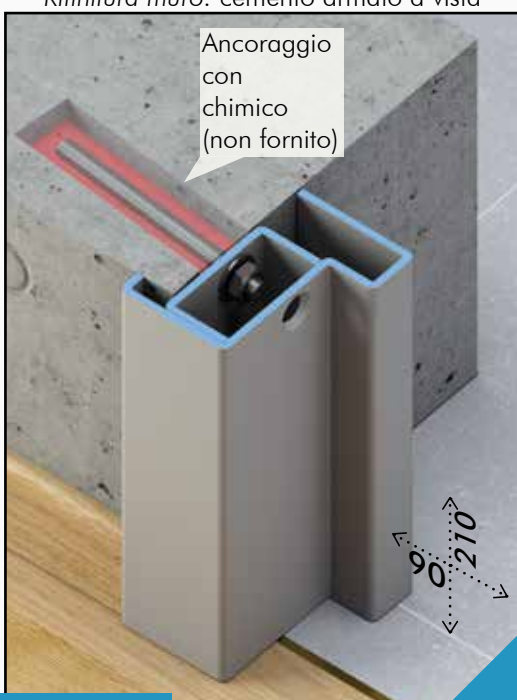

CERTIFICAZIONE PRODOTTO Cz48

Antieffrazione
 Classe 3
Trasmittanza termica
 2,44 W/m²k
 1,49 W/m²k
Isolamento acustico
 Rw 31 dB
 Rw 45 dB
Tenuta all'acqua
 Classe 3A*

NOTA: *Una anta.

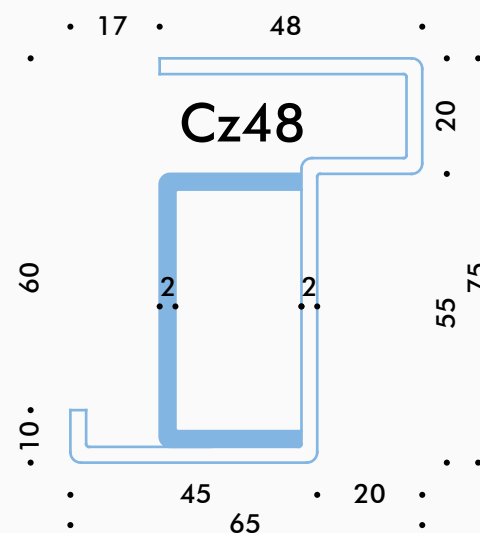

Cz48

è un telaio che ha dei cavallotti di ancoraggio incorporati già saldati, ha lo scopo di aver tutti i lati rifiniti a vista, ideale per la posa a spigolo vivo senza bisogno di mostre listelli o canaletti di rifinitura.

0 prodotto
 1 Porte blindate
 2 Rivestimenti Massello
 3 Rivestimenti Pantografati
 4 Rivestimenti PVC
 5 Rivestimenti Alluminio
 6 Grate
 7 Rivestimenti Lisci
 8 Rivestimenti Ecopelle
 9 Rivestimenti Particolari
 10 Rifiniture
 11 Chiusure ed accessori
 12 Maniglie
 13 Vetri

1 PORTE BLINDATE

Modello DOLMEN pag. 26

Modello DOLMEN CS pag. 66

Modello CS Boiserie pag. 82

Modello CS FILO MURO pag. 104

ANTI EFFRAZIONE



Classe



Classe

TRASMITTANZA TERMICA



1,29 W/m²k

ISOLAMENTO ACUSTICO

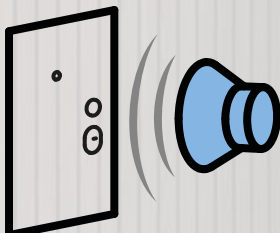

Rw 31 dB
Rw 45 dB

TENUTA ALL'ACQUA

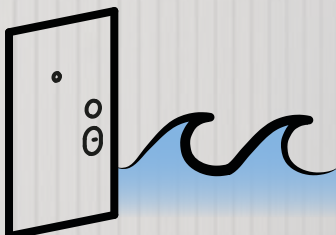

CLASSE 3A

Il modello Dolmen CS è una porta blindata con cerniere a scomparsa, pannello interno di 7 mm, rifinito con braghettone. Lo possiamo realizzare ad una anta ed a due ante, anche con finestrate.



Modello : **Dolmen CS una anta**
 Rivestimento : Alluminio, GOBI/H1, Ral 7044 opaco

13	Vetri
12	Maniglie
11	Chiusure ed accessori
10	Rifiniture
9	Rivestimenti Particolari
8	Rivestimenti Ecopelle
7	Rivestimenti Lisci
6	Grate
5	Rivestimenti Alluminio
4	Rivestimenti PVC
3	Rivestimenti Pantografati
2	Rivestimenti Massello
1	Porte blindate
0	Certificazione prodotto

Porte blindate **Modello DOLMEN CS** una anta

CERTIFICAZIONE PRODOTTO

Antieffrazione

Classe 3

Classe 4

Trasmittanza termica

1,29 W/m²k

Isolamento acustico

Rw 45 dB

Tenuta all'acqua

Classe 3A



Modello : **Dolmen CS una anta**

Rivestimento : Insetto, From sx, laminatino particolare bianco Matrix



Cassamatta : A, rifinitura muro esterna con coprimazzetta in legno.



Particolare : rifinitura spigolo.

Porte blindate	1
Rivestimenti Massello	2
Rivestimenti Pantografati	3
Rivestimenti PVC	4
Rivestimenti Alluminio	5
Grate	6
Rivestimenti Lisci	7
Rivestimenti Ecopelle	8
Rivestimenti Particolari	9
Rifiniture	10
Chiusure ed accessori	11
Maniglierie	12
Vetri	13

Porte blindate **Modello DOLMEN CS** due ante

CERTIFICAZIONE PRODOTTO

Antieffrazione

Classe 3

Trasmittanza termica

1,29 W/m²k

Isolamento acustico

Rw 31 dB

Tenuta all'acqua

N.P.D.*

Nota: *Nessuna prestazione dichiarata.



Particolare : Sezione battuta centrale.



Porte blindate **Modello DOLMEN CS** due ante



Modello : **Dolmen CS due ante**
Rivestimento : *Massello, Julia, Rovere naturale legg. tinto*
Particolare : *tassello sporgente con funzione di pomo*

0	Certificazione prodotto
1	Porte blindate
2	Rivestimenti Massello
3	Rivestimenti Pantografati
4	Rivestimenti PVC
5	Rivestimenti Alluminio
6	Grate
7	Rivestimenti Lisci
8	Rivestimenti Ecopelle
9	Rivestimenti Particolari
10	Rifiniture
11	Chiusure ed accessori
12	Maniglie
13	Vetri

CERTIFICAZIONE PRODOTTO

Antieffrazione

Classe 3

Trasmittanza termica

1,29 W/m²k

Isolamento acustico

Rw 31 dB

Tenuta all'acqua

N.P.D.*

Nota: *Nessuna prestazione dichiarata.



Modello : **Dolmen CS due ante**
Rivestimento : Laminatino, Rovere naturale legg. tinto



Particolare : Sezione anta fascione lucernario.

Porte blindate	1
Rivestimenti Massello	2
Rivestimenti Pantografati	3
Rivestimenti PVC	4
Rivestimenti Alluminio	5
Grate	6
Rivestimenti Lisci	7
Rivestimenti Ecopelle	8
Rivestimenti Particolari	9
Rifiniture	10
Chiusure ed accessori	11
Maniglie	12
Vetri	13

Porte blindate **Modello DOLMEN CS** due ante con due fianchi luce e lucernario

CERTIFICAZIONE PRODOTTO

Antieffrazione

Classe 3

Trasmittanza termica

2,44 W/m²k

Isolamento acustico

Rw 31 dB

Tenuta all'acqua

N.P.D.*

Nota: *Nessuna prestazione dichiarata.



Modello : Dolmen CS due ante

Rivestimento : Laminatino particolare, Rovere grigio (SIT 3N5)



Particolare : Piantone centrale.
Cassamatta : A1.

Porte blindate	1	Certificazione prodotto	0
Rivestimenti Massello	2	Rivestimenti Pantografati	2
Rivestimenti PVC	3	Rivestimenti Alluminio	4
Grate	5	Rivestimenti Lisci	6
Rivestimenti Ecopelle	7	Rivestimenti Particolari	8
Rifiniture	9	Chiusure ed accessori	10
Maniglierie	11	Vetri	12
			13

CERTIFICAZIONE PRODOTTO

Antieffrazione

N.P.D.*

Trasmittanza termica

1,29 W/m²k

Isolamento acustico

Rw 45 dB

Tenuta all'acqua

N.P.D.*

Nota: *Nessuna prestazione dichiarata.

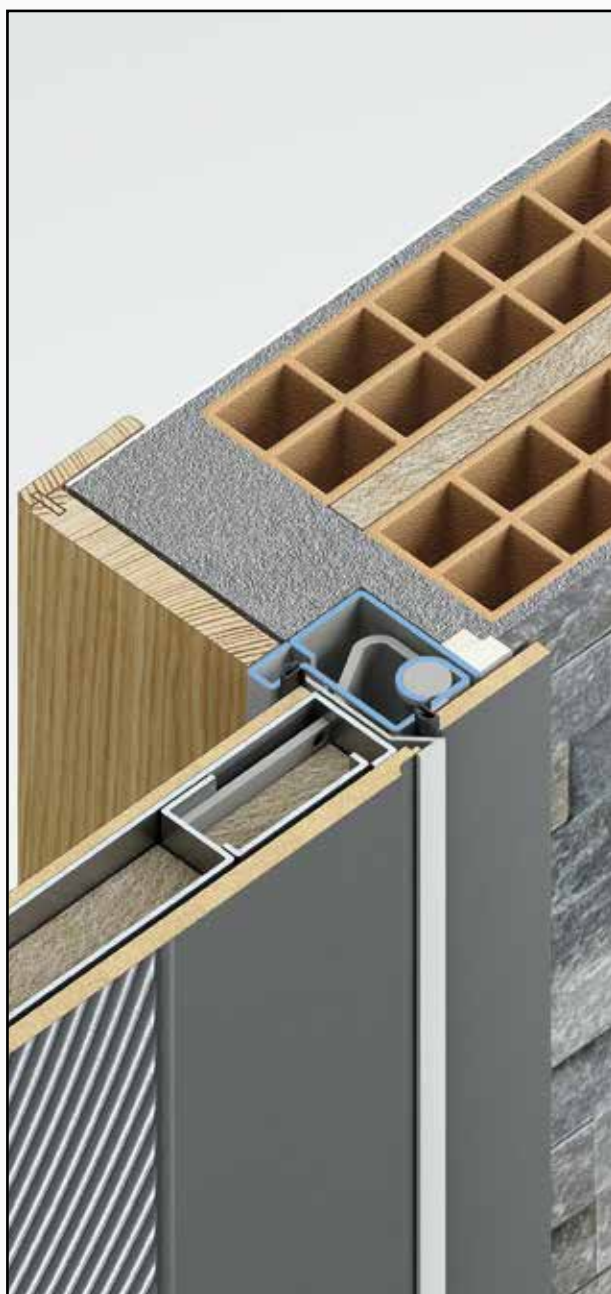

Cassamatta : A.



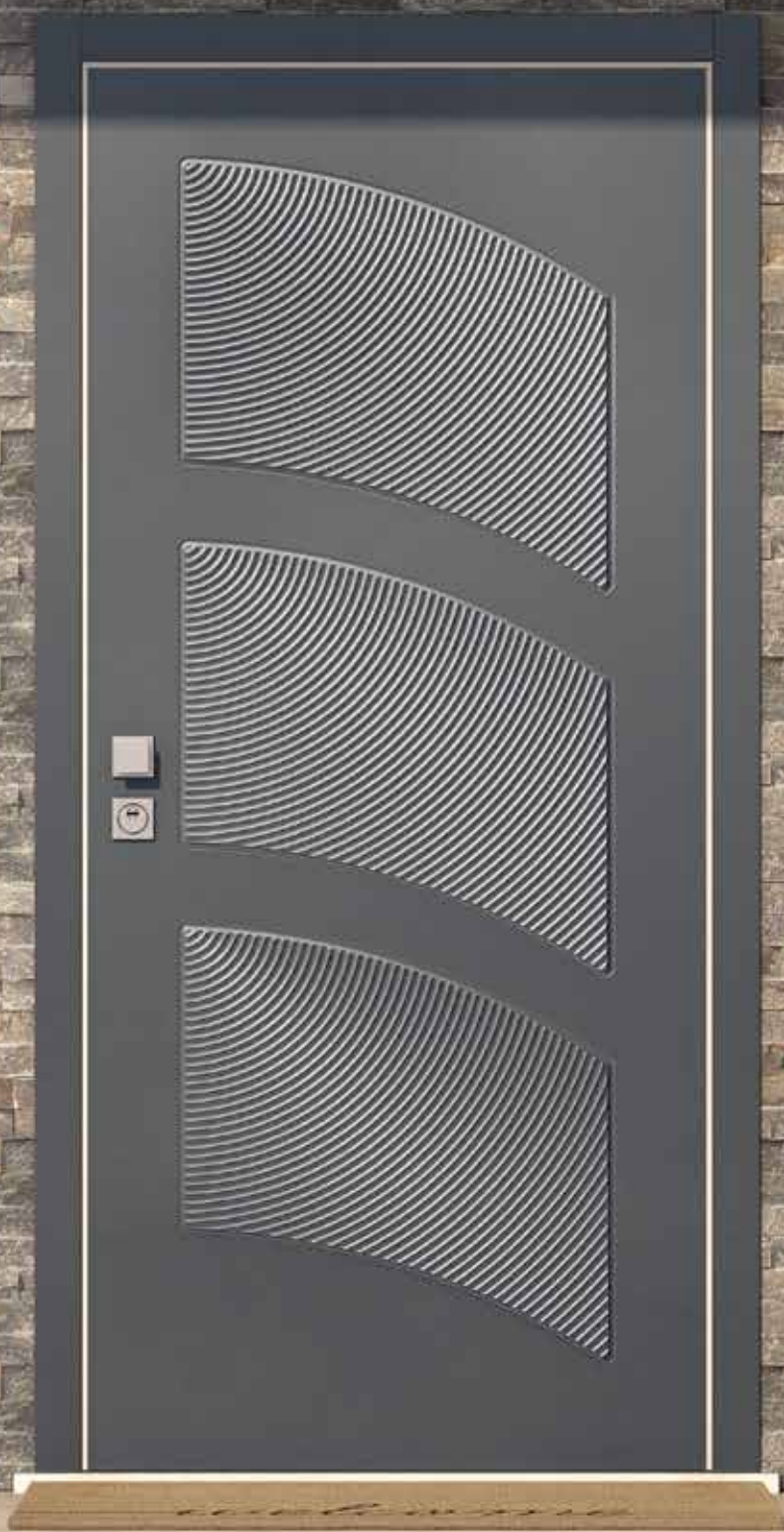

Modello : **Dolmen CS una anta**
 Rivestimento : PVC, P-315 dx, 9.1293 001-119500 Crown Platin

Porte blindate	1
Rivestimenti Massello	2
Rivestimenti Pantografati	3
Rivestimenti PVC	4
Rivestimenti Alluminio	5
Grate	6
Rivestimenti Lisci	7
Rivestimenti Ecopelle	8
Rivestimenti Particolari	9
Rifiniture	10
Chiusure ed accessori	11
Maniglie	12
Vetri	13

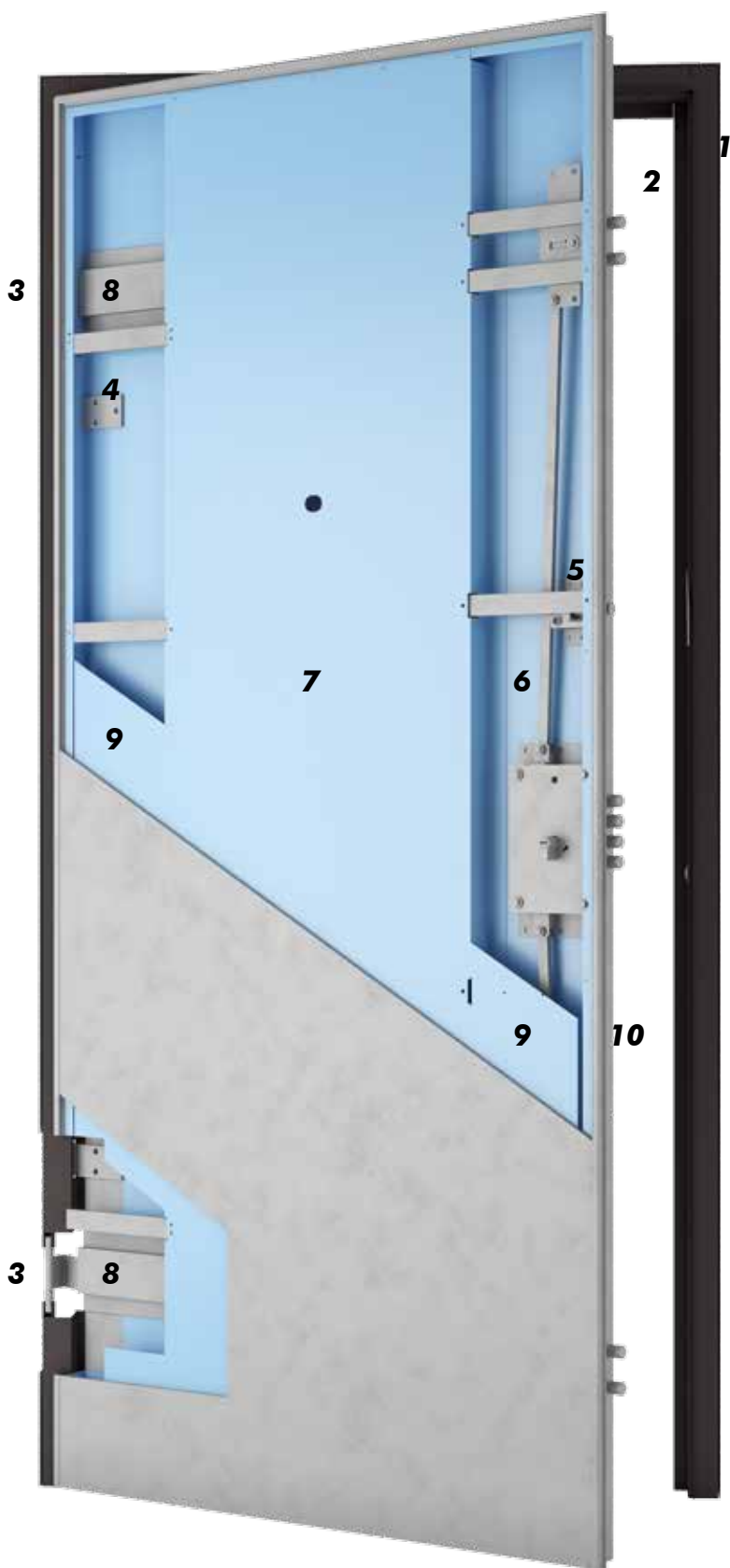

Caratteristiche principali

- 1** Cassamatta in acciaio zincato spessore 2 mm
- 2** Telaio in acciaio zincato spessore 2 mm, verniciato di serie testa di moro Ral 8019, a scelta* con tutti i colori tinta unica della cartella colori alluminio
- 3** Cerniera a sfera con registrazione orizzontale, verticale e a planare
- 4** N° 3 rostri parastrappo 50x5
- 5** Apertura parziale con rinforzo da 2 mm
- 6** Scocca della porta blindata in acciaio zincato spessore 1 mm
- 7** Omega interno in acciaio zincato spessore 1 mm
- 8** Omega di rinforzo orizzontale in acciaio zincato 2 mm
- 9** Doppia lamiera laterale in acciaio zincato 1 mm di serie
- 10** Braghettone di rifinitura porta spessore 1 mm, verniciato di serie testa di moro Ral 8019, a scelta* con tutti i colori tinta unica della cartella colori alluminio
- 11** Battente anta piccola in acciaio zincato spessore 2 mm
- 12** Paletto a cremagliera corsa 30 mm, serve per fissare l'anta piccola al pavimento e alla testata del telaio. Il movimento in apertura è impedito quando i chiavistelli dei deviatori sono in posizione di chiusura

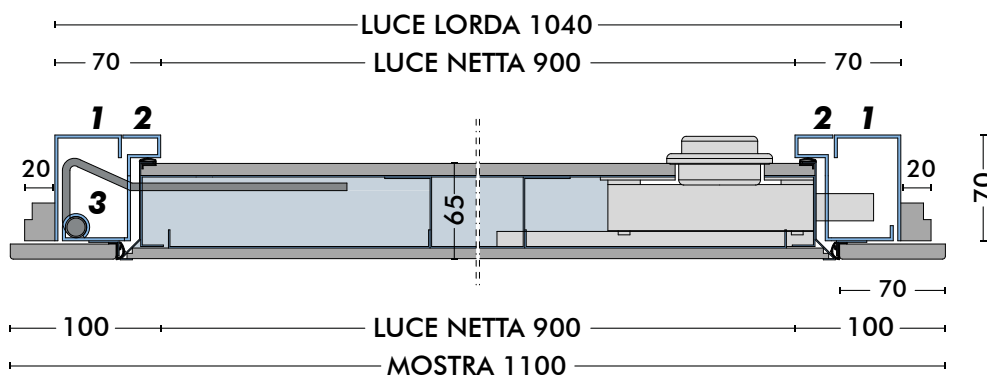
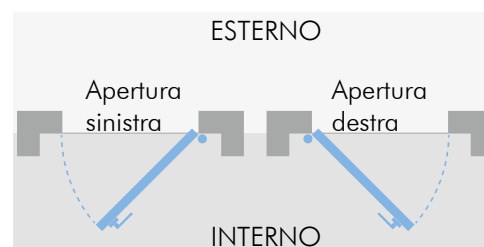

NOTA: * Senza aumento di costo, un solo colore per telaio e braghettone.

Porte blindate **Modello DOLMEN CS** una anta **struttura in acciaio**

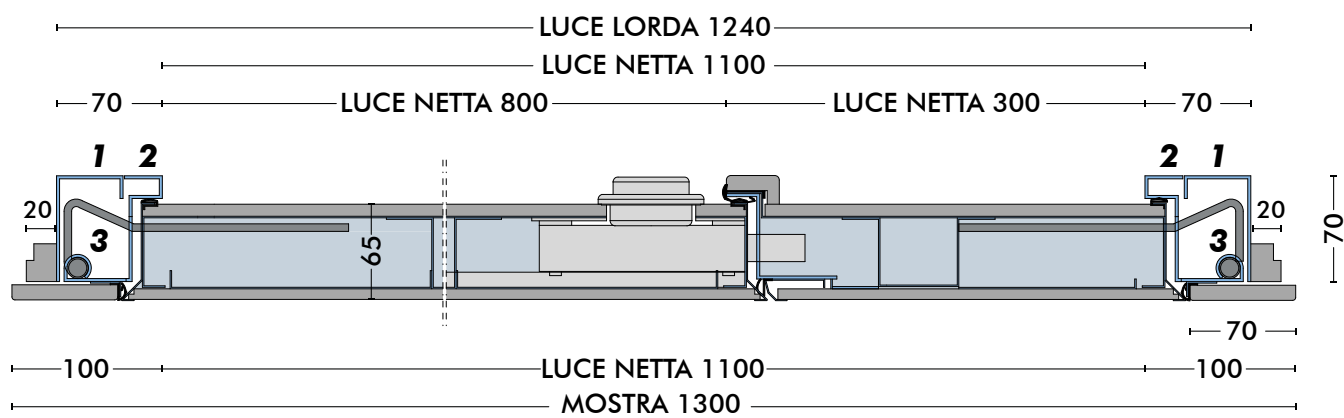
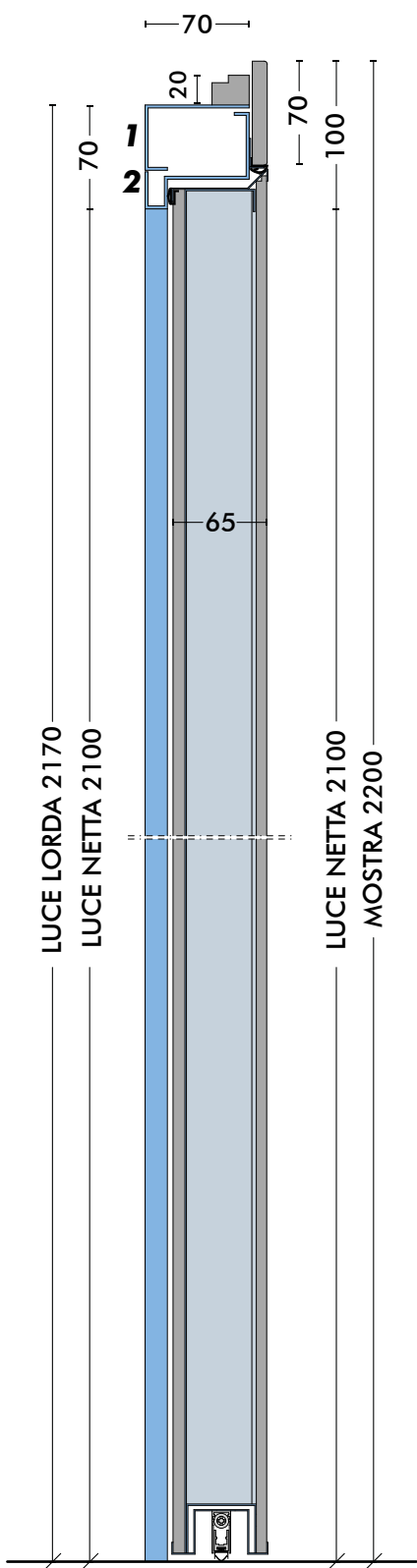

Porte blindate	1
Rivestimenti Massello	2
Rivestimenti Pantografati	3
Rivestimenti PVC	4
Rivestimenti Alluminio	5
Grate	6
Rivestimenti Lisci	7
Rivestimenti Ecopelle	8
Rivestimenti Particolari	9
Rifiniture	10
Chiusure ed accessori	11
Maniglie	12
Vetri	13

Porte blindate **Modello DOLMEN CS** cassamatta **A - A1**

POSA FILO INTERNO

Rifinitura muro: coprimazzetta in legno

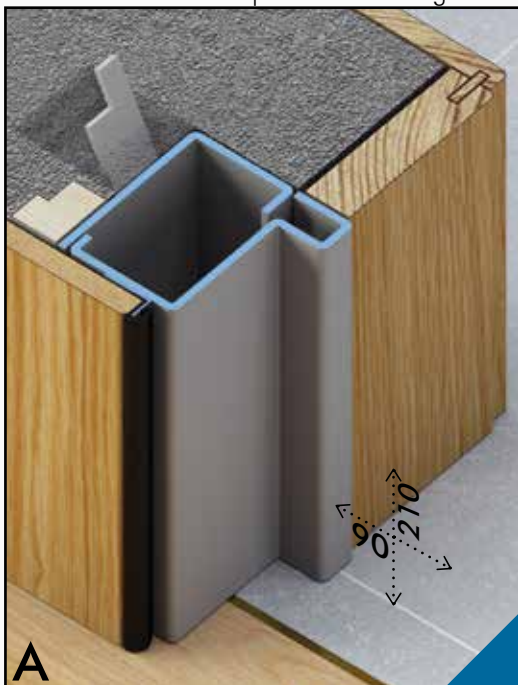

POSA FILO INTERNO

Rifinitura muro: intonaco

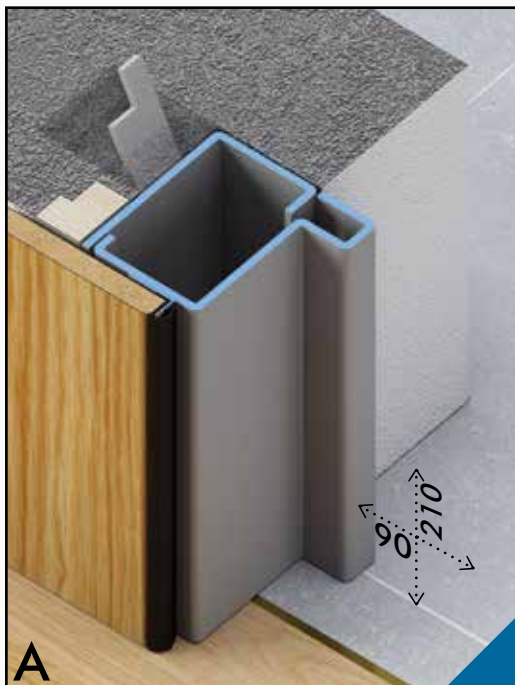

POSA FILO INTERNO

Rifinitura muro: marmo

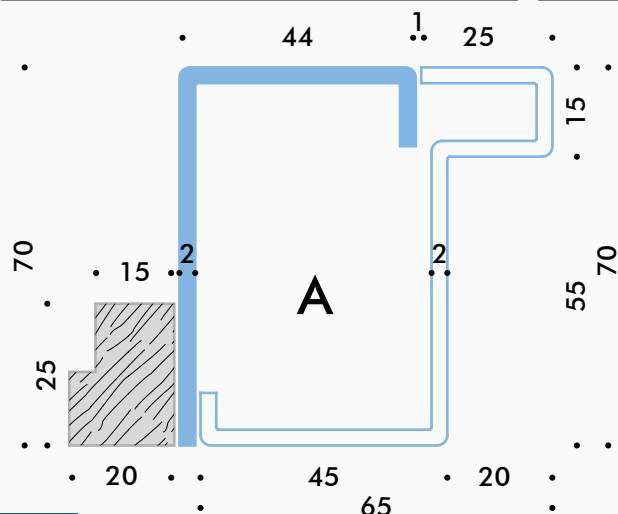
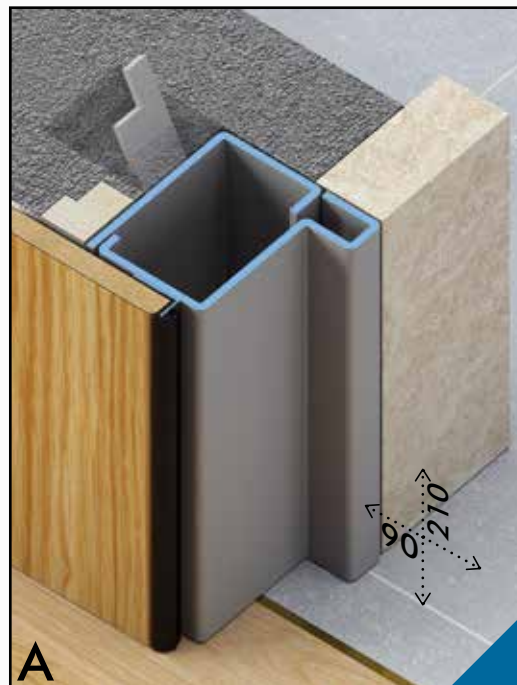

CERTIFICAZIONE PRODOTTO

A - A1

Antieffrazione

Classe 3

Classe 4

Trasmittanza termica

1,29 W/m²k

Isolamento acustico

R_w 45 dB

Tenuta all'acqua

Classe 3A*

NOTA: *Una anta.

A è la cassamatta più usata per il modello Dolmen CS, è funzionale alla maggior parte di soluzioni di posa in opera e rifinitura muro.

POSA FILO INTERNO

Rifinitura muro: intonaco

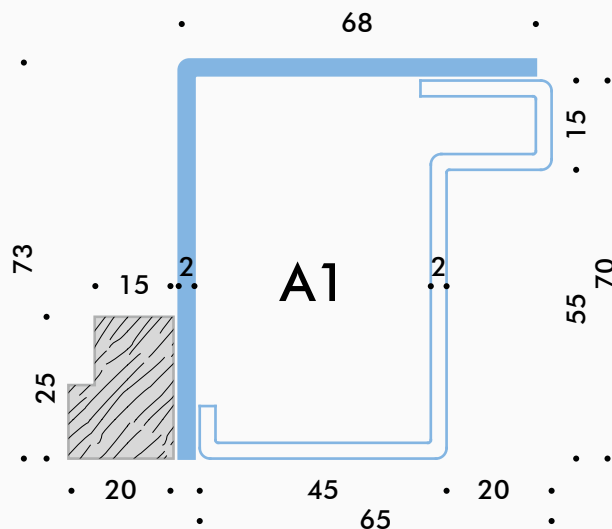
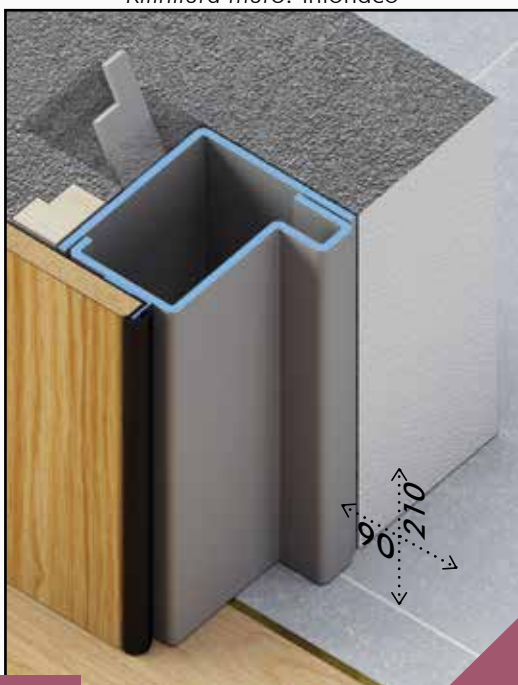

A1 ideale quando la rifinitura esterna è ad intonaco, il telaio rimane anche più protetto.

Porte blindate **Modello DOLMEN CS** cassamatta **Ar - A1r**

POSA FILO INTERNO

Rifinitura muro: marmo



Ar

POSA FILO ESTERNO

Rifinitura muro: mostra in legno



Ar

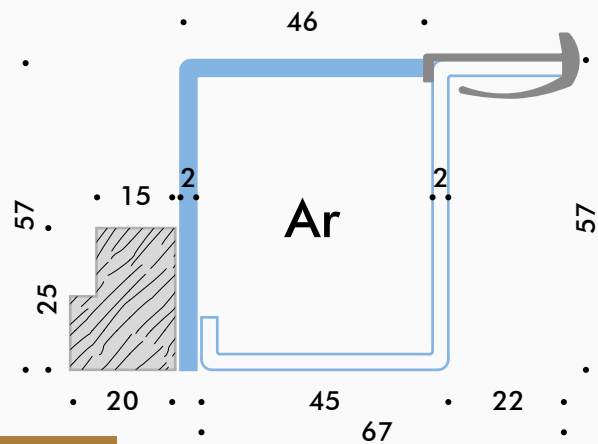

CERTIFICAZIONE PRODOTTO

Ar - A1r

Antieffrazione

Classe 3

Trasmittanza termica

1,29 W/m²k

Isolamento acustico

R_w 45 dB

Tenuta all'acqua

Classe 3A*

NOTA: *Una anta.

Ar

è la soluzione quando si ha poco spazio nello spessore (sostituzione della porta d'ingresso in appartamenti con soglie di marmo già montate).

POSA FILO INTERNO

Rifinitura muro: intonaco

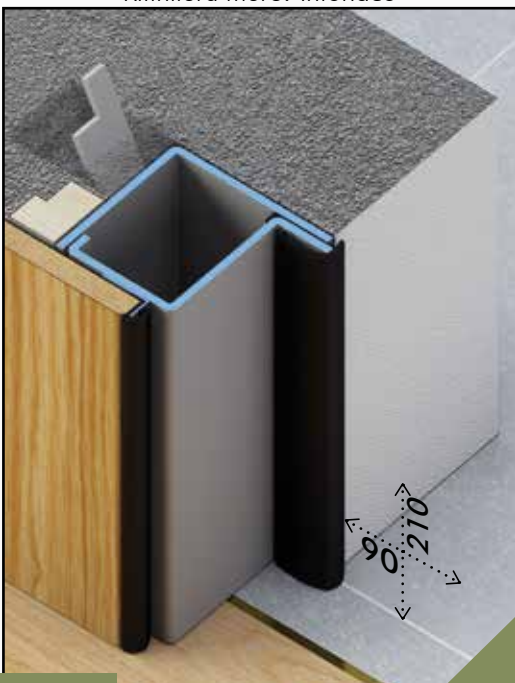

A1r

ideale quando la rifinitura esterna è ad intonaco e si vuole occupare poco spazio per lo spessore della porta blindata con la cerniera a scomparsa.

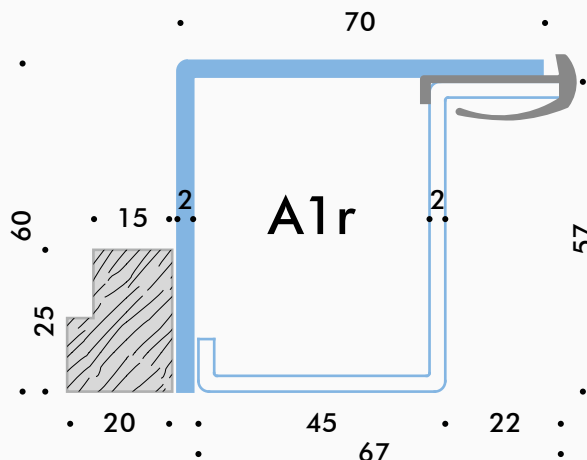

Porte blindate	1
Rivestimenti Massello	2
Rivestimenti Pantografati	3
Rivestimenti PVC	4
Rivestimenti Alluminio	5
Grate	6
Rivestimenti Lisci	7
Rivestimenti Ecopelle	8
Rivestimenti Particolari	9
Rifiniture	10
Chiusure ed accessori	11
Maniglie	12
Vetri	13

1 PORTE BLINDATE

Modello DOLMEN pag. 26

Modello DOLMEN CS pag. 66

Modello CS Boiserie pag. 82

Modello CS FILO MURO pag. 104

ANTI EFFRAZIONE



Classe

TRASMITTANZA TERMICA



1,13 W/m²k

0,99 W/m²k

ISOLAMENTO ACUSTICO

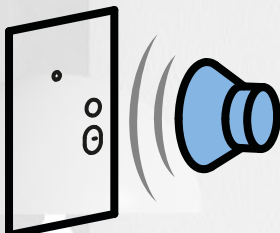

Rw 45 dB

TENUTA ALL'ACQUA

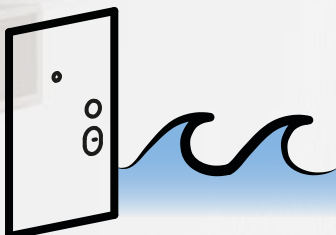

CLASSE 3A

Il modello **CS Boiserie** è una porta blindata con cerniere a scomparsa, pannello interno di 18 mm, sporge dal muro in modo da avere una continuità per realizzare le varie boiserie.



Modello : **CS Boiserie** una anta, due boiserie fisse da 250
 Rivestimento : Laccato, Ral 4008 lucido

0	Certificazione prodotto
1	Porte blindate
2	Rivestimenti Massello
3	Rivestimenti Pantografati
4	Rivestimenti PVC
5	Rivestimenti Alluminio
6	Grate
7	Rivestimenti Lisci
8	Rivestimenti Ecopelle
9	Rivestimenti Particolari
10	Rifiniture
11	Chiusure ed accessori
12	Maniglierie
13	Vetri

Porte blindate **Modello CS Boiserie** una anta

CERTIFICAZIONE PRODOTTO

Antieffrazione

Classe 3

Trasmittanza termica

1,13 W/m²k

0,99 W/m²k

Isolamento acustico

Rw 45 dB

Tenuta all'acqua

Classe 3A

Modello : **CS Boiserie una anta, due boiserie fisse da 500, con sovrapporta da 500**
Rivestimento : Laminatino particolare, Frassino bianco (Frassino 421 P.A.)

Sulle boiserie fisse possono essere montati interruttori e prese elettriche.

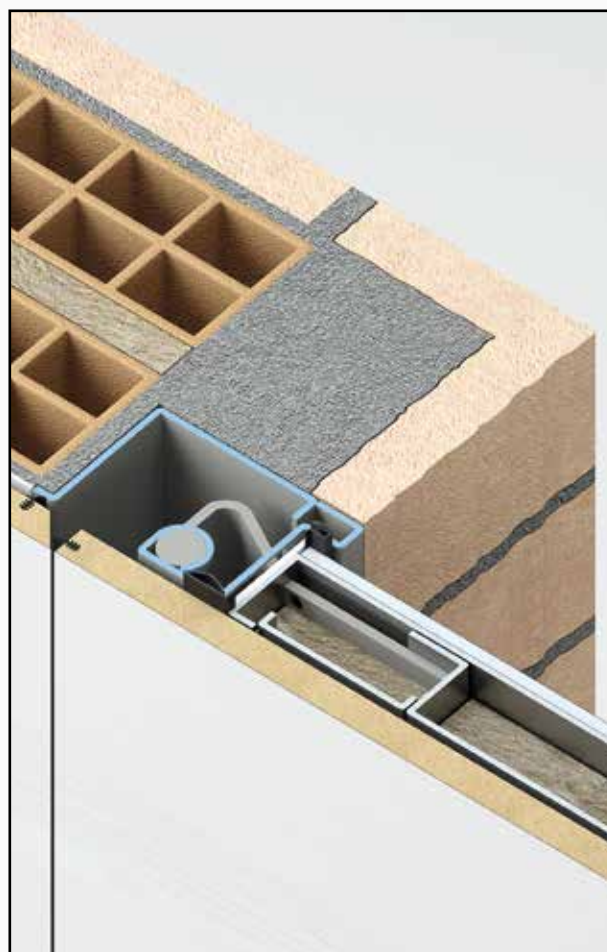

Cassamatta : A Boiserie, rifinitura muro esterna con mattoni a faccia vista.

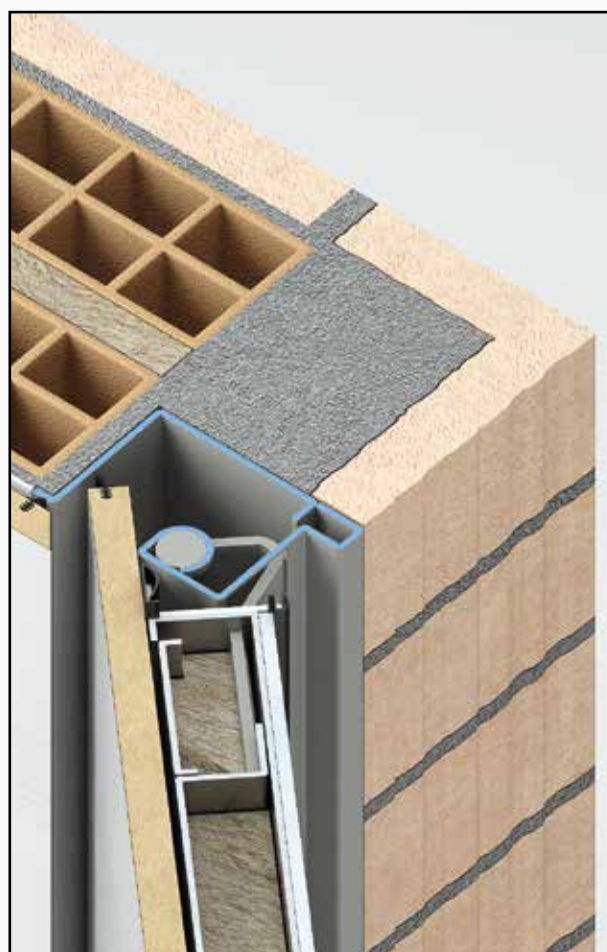

Particolare : porta blindata in apertura.

Porte blindate	1
Rivestimenti Massello	2
Rivestimenti Pantografati	3
Rivestimenti PVC	4
Rivestimenti Alluminio	5
Grate	6
Rivestimenti Lisci	7
Rivestimenti Ecopelle	8
Rivestimenti Particolari	9
Rifiniture	10
Chiusure ed accessori	11
Maniglie	12
Vetri	13

Porte blindate **Modello CS Boiserie** una anta

CERTIFICAZIONE PRODOTTO

Antieffrazione

Classe 3

Trasmittanza termica

1,13 W/m²k

0,99 W/m²k

Isolamento acustico

Rw 45 dB

Tenuta all'acqua

Classe 3A



Particolare : quadro elettrico. Nel box della boiserie può essere ospitato un quadro elettrico da 6-12-24-36 posti.





Modello : **CS Boiserie** una anta, una boiserie apribile da 360 + una boiserie fissa da 125
Rivestimento : Impiallacciato, Rovere sbiancato orizzontale

Porte blindate	1
Rivestimenti Massello	2
Rivestimenti Pantografati	3
Rivestimenti PVC	4
Rivestimenti Alluminio	5
Grate	6
Rivestimenti Lisci	7
Rivestimenti Ecopelle	8
Rivestimenti Particolari	9
Rifiniture	10
Chiusure ed accessori	11
Maniglierie	12
Vetri	13

Porte blindate **Modello CS Boiserie** una anta

CERTIFICAZIONE PRODOTTO

Antieffrazione

Classe 3

Trasmittanza termica

1,13 W/m²k

0,99 W/m²k

Isolamento acustico

Rw 45 dB

Tenuta all'acqua

Classe 3A



Modello : **CS Boiserie una anta, una boiserie apribile da 250 + una boiserie fissa da 250**
Rivestimento : Laminatino, Rovere grigio orizzontale (SIT 3N5)



Particolare : portachiavi e presa elettrica.

13	Vetri	12	Maniglie	11	Chiusure ed accessori	10	Rifiniture	9	Rivestimenti Particolari	8	Rivestimenti Ecopelle	7	Rivestimenti Lisci	6	Grate	5	Rivestimenti Alluminio	4	Rivestimenti PVC	3	Rivestimenti Pantografati	2	Rivestimenti Massello	1	Porte blindate	0	Certificazione prodotto
----	-------	----	----------	----	-----------------------	----	------------	---	--------------------------	---	-----------------------	---	--------------------	---	-------	---	------------------------	---	------------------	---	---------------------------	---	-----------------------	---	----------------	---	-------------------------

Porte blindate **Modello CS Boiserie** una anta

CERTIFICAZIONE PRODOTTO

Antieffrazione

Classe 3

Trasmittanza termica

1,13 W/m²k

0,99 W/m²k

Isolamento acustico

Rw 45 dB

Tenuta all'acqua

Classe 3A



Modello : **CS Boiserie una anta, due boiserie apribili da 250**
Rivestimento : Impiallacciato, Ciliegio naturale legg. tinto orizzontale



Particolare : porta fucile. Nel box della boiserie può essere ospitato un portafucile: un fucile in un box 250-360 mm ed altezza porta 210, due fucili in un box da 450 mm.

Porte blindate	1
Rivestimenti Massello	2
Rivestimenti Pantografati	3
Rivestimenti PVC	4
Rivestimenti Alluminio	5
Grate	6
Rivestimenti Lisci	7
Rivestimenti Ecopelle	8
Rivestimenti Particolari	9
Rifiniture	10
Chiusure ed accessori	11
Maniglie	12
Vetri	13

CERTIFICAZIONE PRODOTTO

Antieffrazione

Classe 3

Trasmittanza termica

1,13 W/m²k

0,99 W/m²k

Isolamento acustico

Rw 45 dB

Tenuta all'acqua

Classe 3A





Modello : **CS Boiserie** una anta, due boiserie apribili da 250, quattro boiserie fisse da 125, due armadi da 500x330
 Rivestimento : Laminatino, Tranchè cenere (Cleaf LM69)

Porte blindate	1
Rivestimenti Massello	2
Rivestimenti Pantografati	3
Rivestimenti PVC	4
Rivestimenti Alluminio	5
Grate	6
Rivestimenti Lisci	7
Rivestimenti Ecopelle	8
Rivestimenti Particolari	9
Rifiniture	10
Chiusure ed accessori	11
Maniglierie	12
Vetri	13

Porte blindate **Modello CS Boiserie** una anta

CERTIFICAZIONE PRODOTTO

Antieffrazione

Classe 3

Trasmittanza termica

1,13 W/m²k

0,99 W/m²k

Isolamento acustico

Rw 45 dB

Tenuta all'acqua

Classe 3A

Modello : **CS Boiserie** una anta, una boiserie apribile da 250, armadio 500x330 (sx),
angolo due armadi 500x330 (sx/dx), cinque boiserie fisse da 125-125-500-125-125
Rivestimento : Laminatino, Tranchè sabbia (Cleaf LM12)

Porte blindate **Modello CS Boiserie** una anta



Particolare : tesoretto svuotatasche.

Porte blindate	1
Rivestimenti Massello	2
Rivestimenti Pantografati	3
Rivestimenti PVC	4
Rivestimenti Alluminio	5
Grate	6
Rivestimenti Lisci	7
Rivestimenti Ecopelle	8
Rivestimenti Particolari	9
Rifiniture	10
Chiusure ed accessori	11
Maniglie	12
Vetri	13

Porte blindate **Modello CS Boiserie** una anta

CERTIFICAZIONE PRODOTTO

Antieffrazione

Classe 3

Trasmittanza termica

1,13 W/m²k

0,99 W/m²k

Isolamento acustico

Rw 45 dB

Tenuta all'acqua

Classe 3A

Modello : **CS Boiserie una anta, due boiserie fisse da 1046**

Rivestimento : Massello, Rovere tinto noce medio, pannello porta, boiserie e controsoffitto a campione



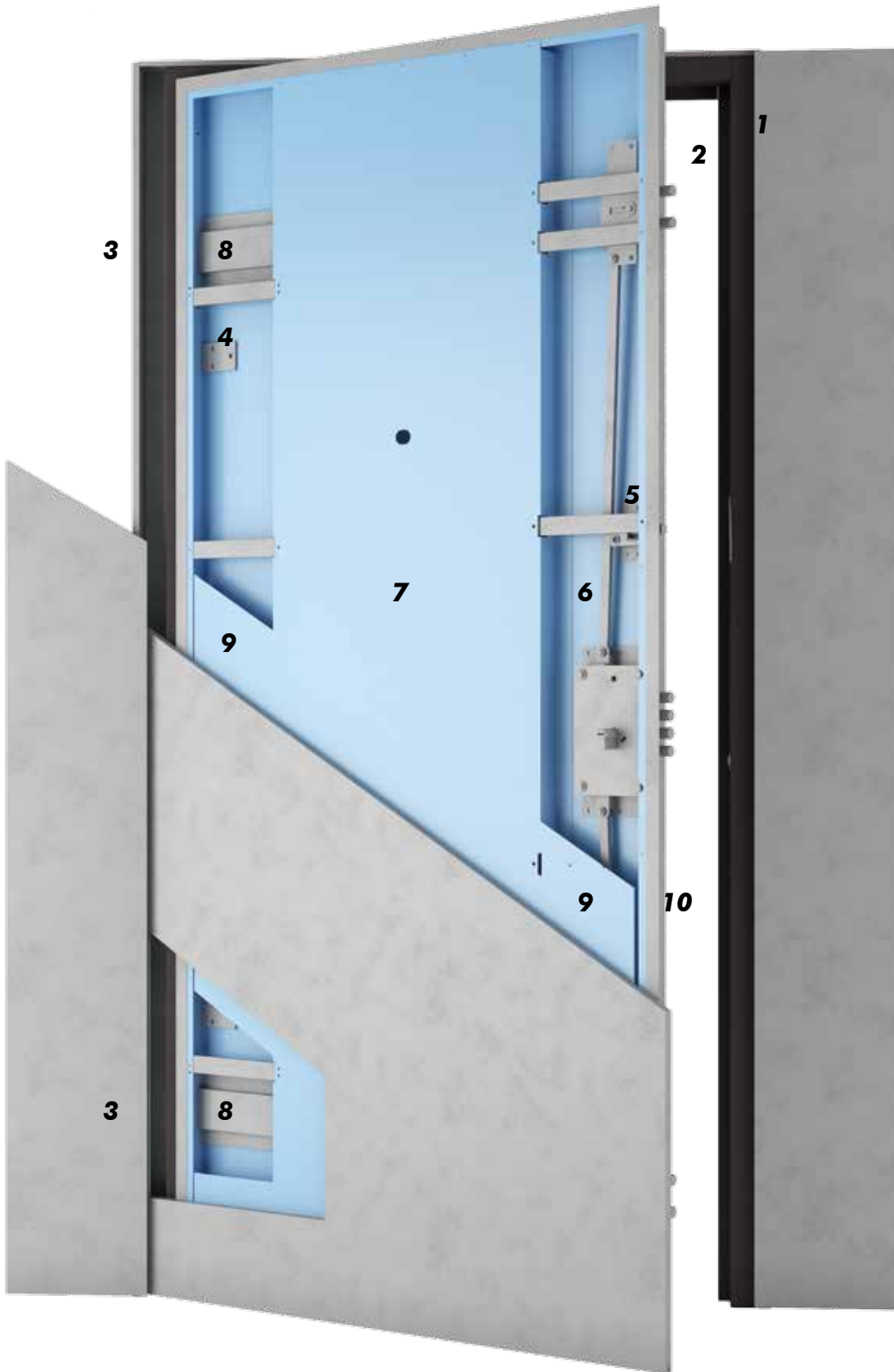

Caratteristiche principali

- 1** Cassamatta in acciaio zincato spessore 2 mm
- 2** Telaio in acciaio zincato spessore 2 mm, verniciato di serie testa di moro Ral 8019, a scelta* con tutti i colori tinta unica della cartella colori alluminio
- 3** Cerniera a sfera con registrazione orizzontale, verticale e a planare
- 4** N° 3 rostri parastrappo 50x5
- 5** Apertura parziale con rinforzo da 2 mm
- 6** Scocca della porta blindata in acciaio zincato spessore 1 mm
- 7** Omega interno in acciaio zincato spessore 1 mm
- 8** Omega di rinforzo orizzontale in acciaio zincato
- 9** Doppia lamiera laterale in acciaio zincato 1 mm di serie
- 10** Braghettone di rifinitura porta spessore 1 mm, verniciato di serie testa di moro Ral 8019, a scelta* con tutti i colori tinta unica della cartella colori alluminio
- 11** Box boiserie apribile in lamiera da 1 mm, si può avere in tre misure 250, 360, 450 mm ed è già corredata di impronta per ospitare tutti gli accessori al suo interno
- 12** Tasca di alloggiamento pannello in apertura

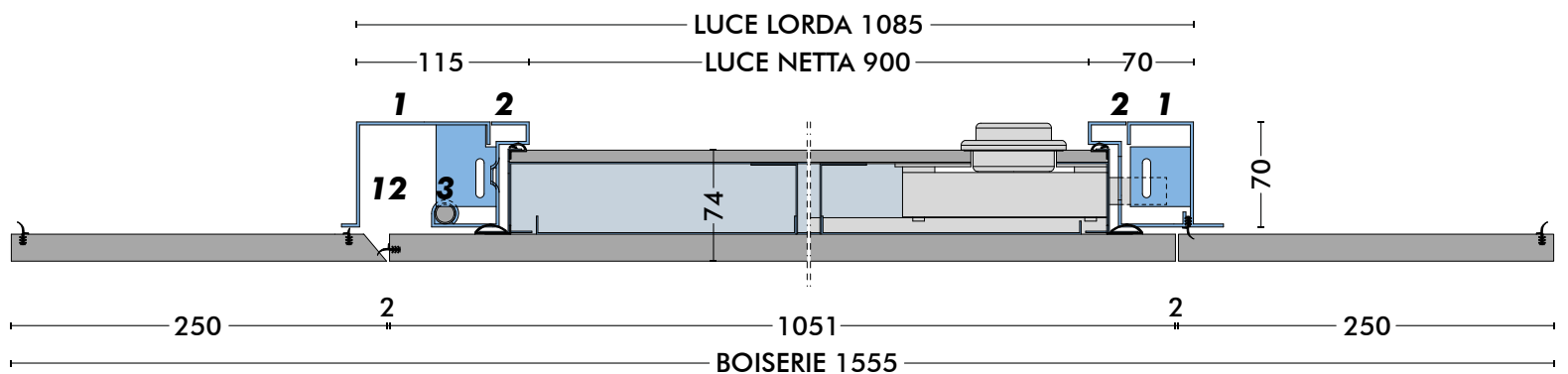
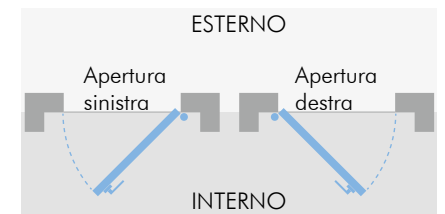

NOTA: * Senza aumento di costo, un solo colore per telaio e braghettone.

Porte blindate **Modello CS Boiserie** una anta **struttura in acciaio**, due boiserie **apribili** da 250

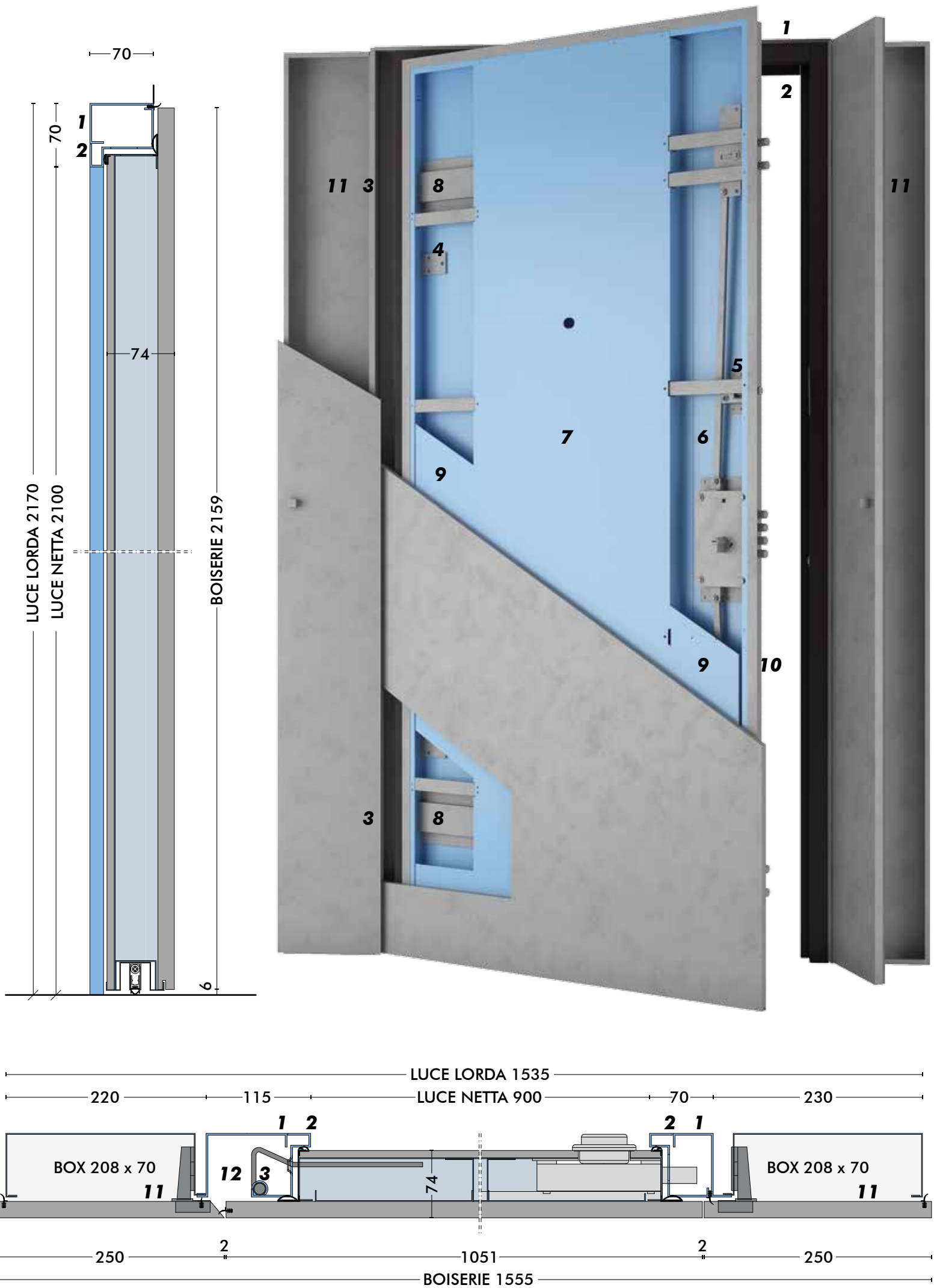

Porte blindate	0
Certificazione prodotto	1
Rivestimenti Massello	2
Rivestimenti Pantografati	3
Rivestimenti PVC	4
Rivestimenti Alluminio	5
Grate	6
Rivestimenti Lisci	7
Rivestimenti Ecopelle	8
Rivestimenti Particolari	9
Rifiniture	10
Chiusure ed accessori	11
Maniglie	12
Vetri	13



Caratteristiche principali

- 1** Cassamatta in acciaio zincato spessore 2 mm
- 2** Telaio in acciaio zincato spessore 2 mm, verniciato di serie testa di moro Ral 8019, a scelta* con tutti i colori tinta unica della cartella colori alluminio
- 3** Cerniera a sfera con registrazione orizzontale, verticale e a planare
- 4** N° 3 rostri parastrappo 50x5 mm
- 5** Apertura parziale con rinforzo da 2 mm
- 6** Scocca della porta blindata in acciaio zincato spessore 1 mm
- 7** Omega interno in acciaio zincato spessore 1 mm
- 8** Omega di rinforzo orizzontale in acciaio zincato 2 mm
- 9** Doppia lamiera laterale in acciaio zincato 1 mm di serie
- 10** Braghettone di rifinitura porta spessore 1 mm, verniciato di serie testa di moro Ral 8019, a scelta* con tutti i colori tinta unica della cartella colori alluminio
- 11** Box boiserie apribile in lamiera da mm 1, si può avere in tre misure 250, 360, 450 mm ed è già corredata di impronta per ospitare tutti gli accessori al suo interno
- 12** Struttura armadio bianco completo di due ripiani, accessori disponibili, ripiano inclinato portascarpe, gancio appendiabito
- 13** Tasca di alloggiamento pannello in apertura

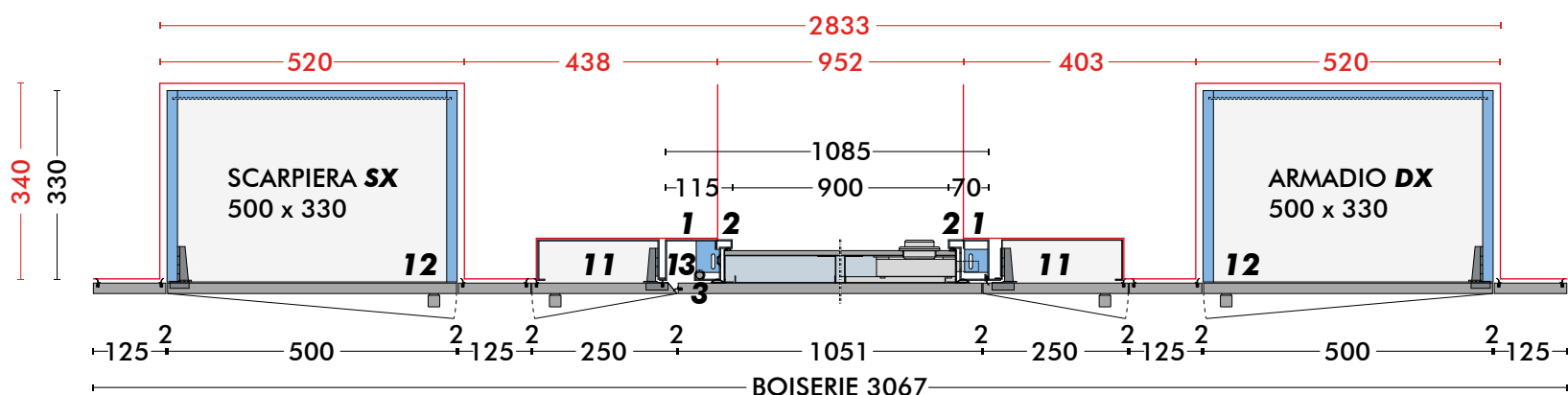

NOTA: * Senza aumento di costo, un solo colore per telaio e braghettone.

due boiserie **apribili** da 250, quattro boiserie **fisse** da 125, due **armadi** 500x330

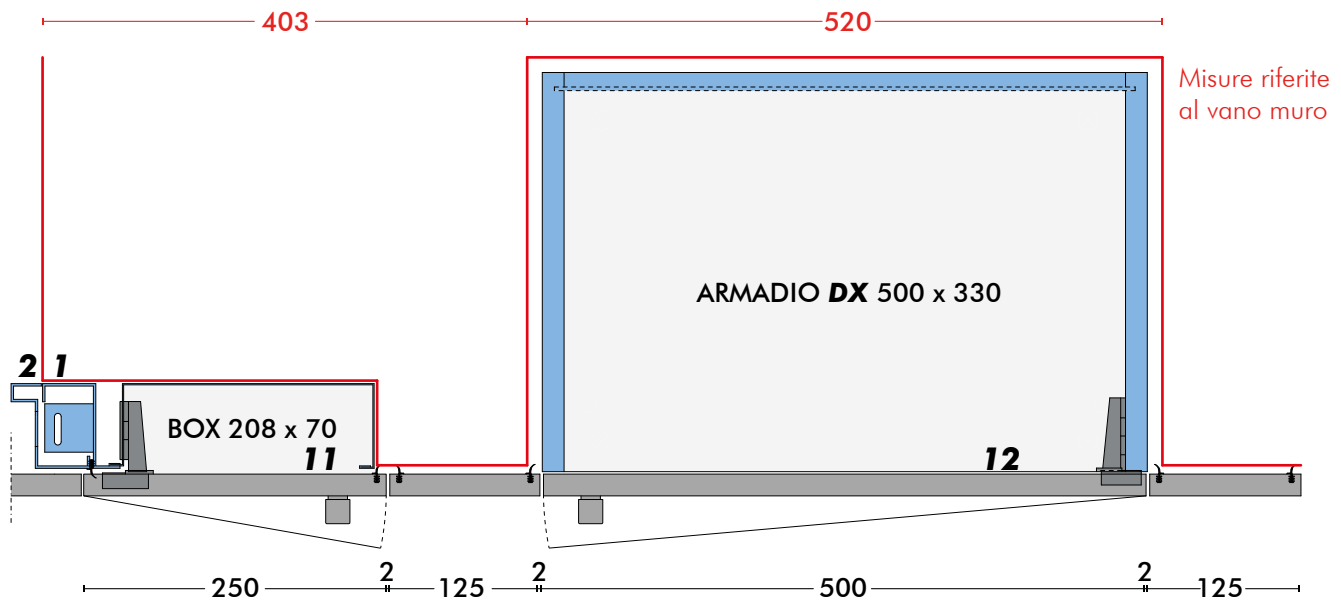
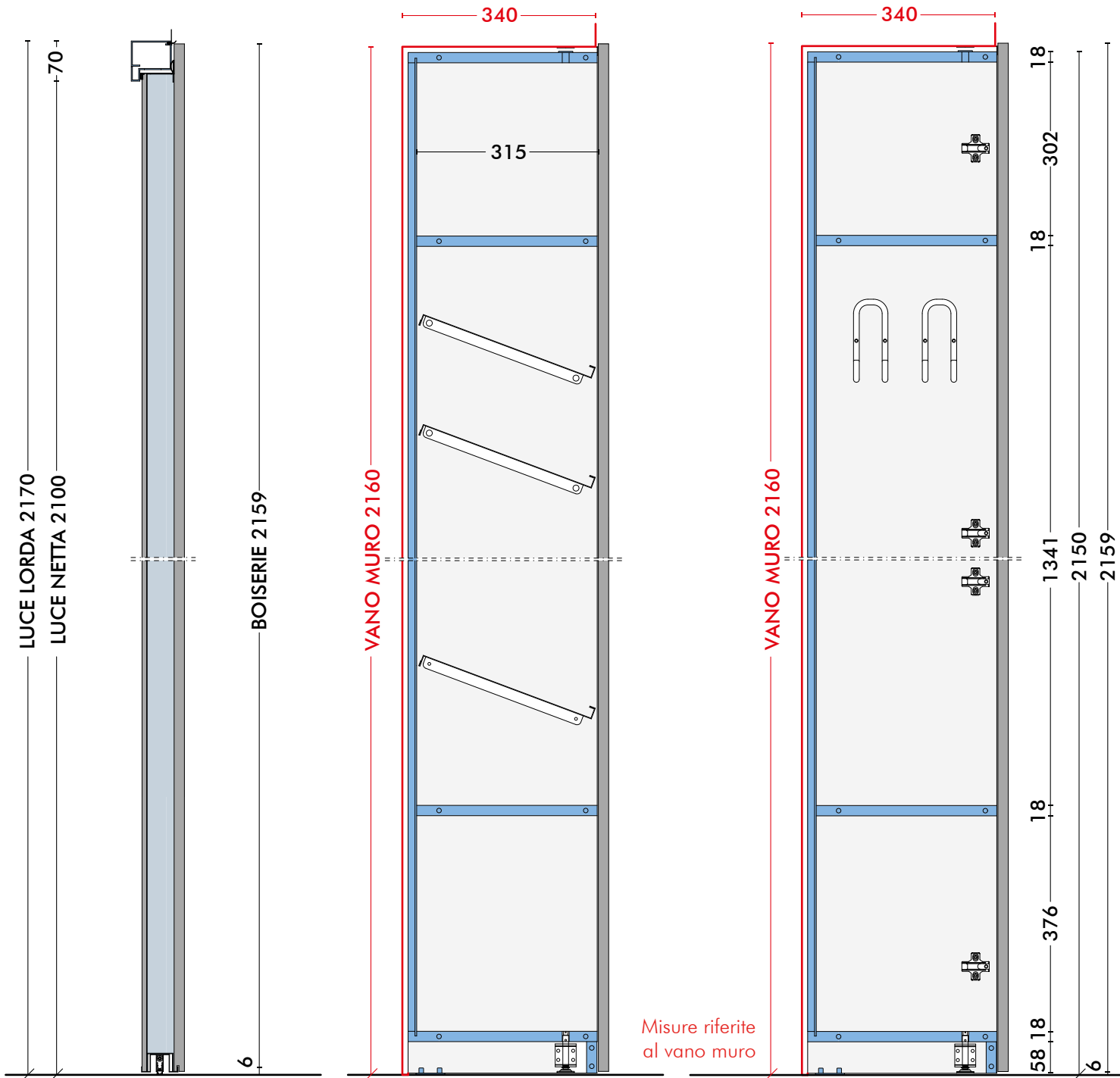

Porte	Certificazione	0
blindate	0	prodotto
Rivestimenti	Massello	1
Rivestimenti	Pantografati	2
Rivestimenti	PVC	3
Rivestimenti	Alluminio	4
Grate		5
Rivestimenti	Lisci	6
Rivestimenti	Ecopelle	7
Rivestimenti	Particolari	8
Rifiniture		9
Chiusure ed	accessori	10
Maniglie		11
Vetri		12
		13

Porte blindate **Modello CS Boiserie** cassamatta **A boiserie***

POSA FILO INTERNO

Rifinitura muro: coprimazzetta in legno

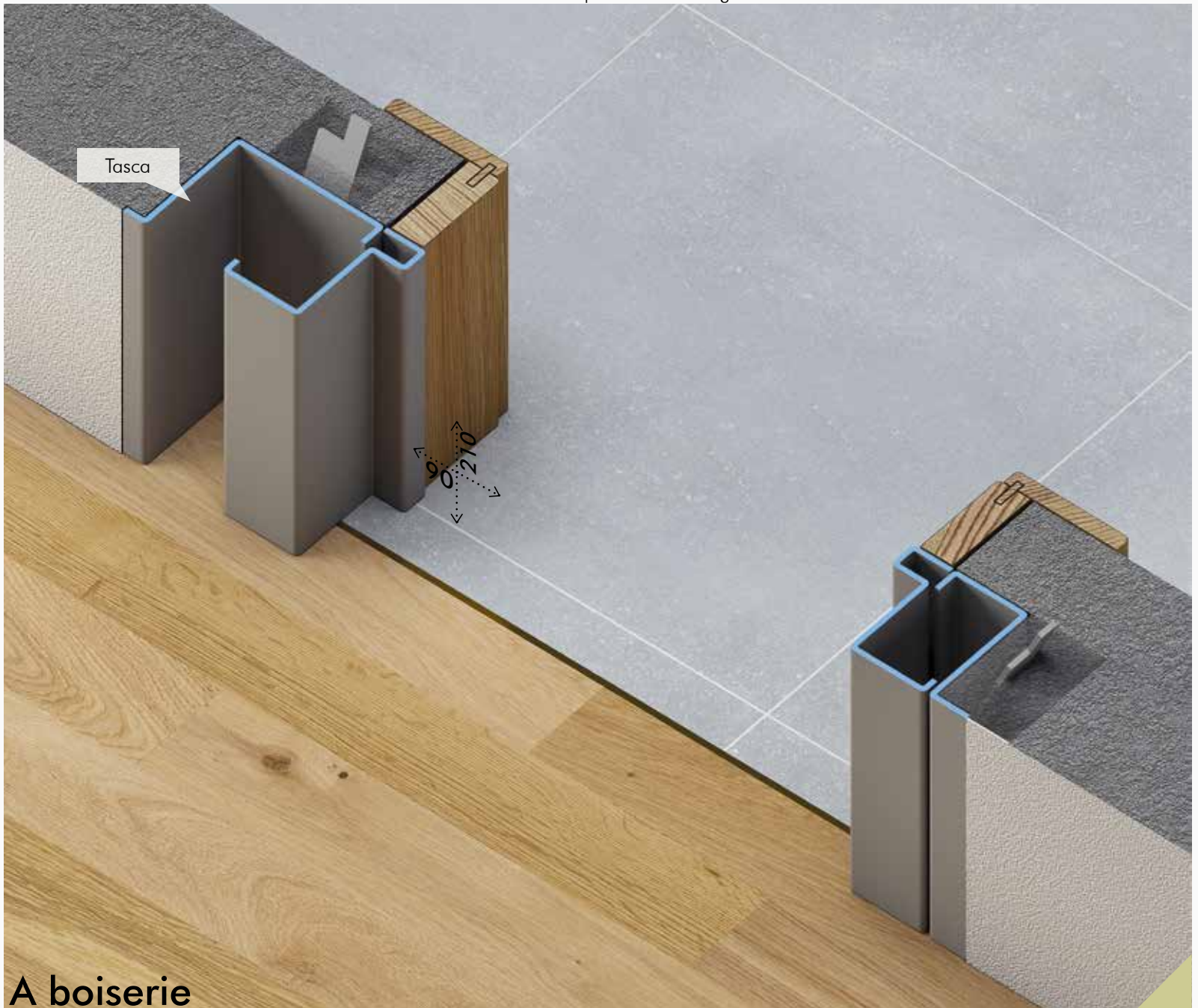

A boiserie

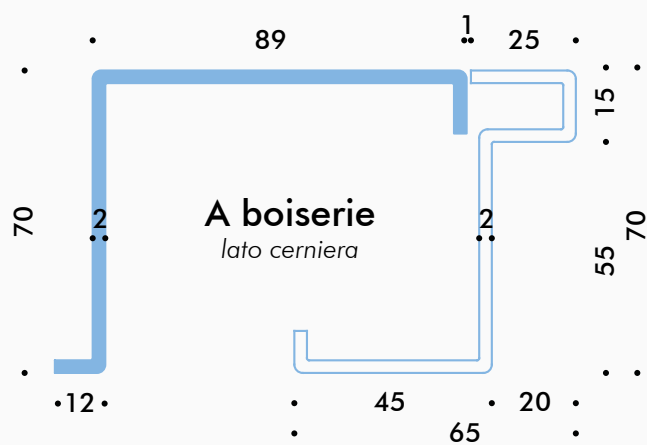

CERTIFICAZIONE PRODOTTO

A boiserie

Antieffrazione
Classe 3

Trasmittanza termica
1,13 W/m²k
0,99 W/m²k

Isolamento acustico
Rw 45 dB

Tenuta all'acqua
Classe 3A

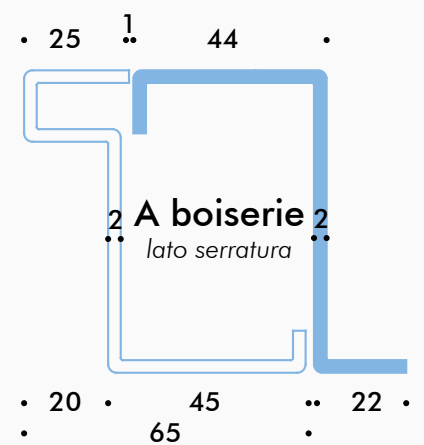

cassamatta

A boiserie

è progettata per armonizzare la porta blindata con la boiserie dell'ingresso.

NOTA: * Già dalla cassamatta bisogna specificare il senso di apertura.

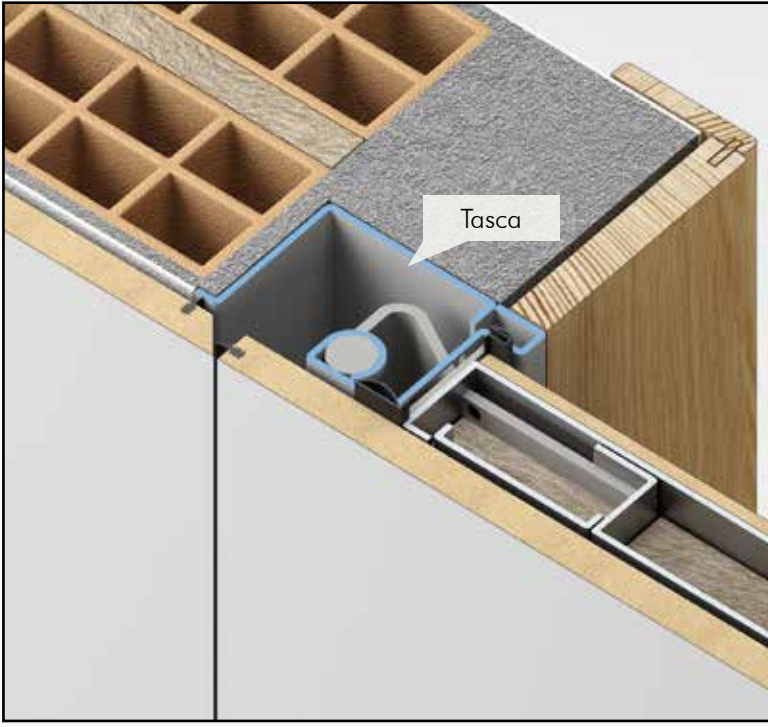

La continuità della porta blindata con la boiserie dell'ingresso è ottenuta con un sistema basculante che permette di alloggiare il pannello porta in apertura, dentro una tasca nella cassamatta.

13	Vetri	12	Maniglie	11	Chiusure ed accessori	10	Rifiniture	9	Rivestimenti Particolari	8	Rivestimenti Ecopelle	7	Rivestimenti Lisci	6	Grate	5	Rivestimenti Alluminio	4	Rivestimenti PVC	3	Rivestimenti Pantografati	2	Rivestimenti Massello	1	Porte blindate	0	Certificazione prodotto
----	-------	----	----------	----	-----------------------	----	------------	---	--------------------------	---	-----------------------	---	--------------------	---	-------	---	------------------------	---	------------------	---	---------------------------	---	-----------------------	---	----------------	---	-------------------------

1 PORTE BLINDATE

Modello DOLMEN pag. 26

Modello DOLMEN CS pag. 66

Modello *CS Boiserie* pag. 82

Modello **CS FILO MURO** pag. 104

ANTI EFFRAZIONE



Classe



Classe

TRASMITTANZA TERMICA



1,13 W/m²k
0,99 W/m²k

ISOLAMENTO ACUSTICO

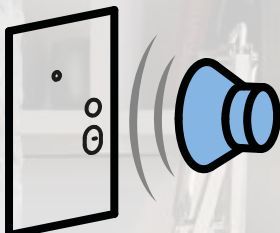

Rw 45 dB

TENUTA ALL'ACQUA

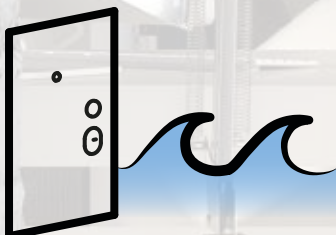

CLASSE 3A



*Il modello **CS FILO MURD** è una porta blindata con cerniera a scomparsa, pannello interno di 19 mm che rimane a filo del muro e copre completamente il telaio e non c'è bisogno di mostre.*

Modello : **CS FILO MURD** una anta
Rivestimento : Impiallacciato, Rovere tinto wengè

Porte blindate **Modello CS FILO MURO** una anta

CERTIFICAZIONE PRODOTTO

Antieffrazione

Classe 3

Classe 4

Trasmittanza termica

1,13 W/m²k

0,99 W/m²k

Isolamento acustico

Rw 45 dB

Tenuta all'acqua

Classe 3A

Modello : **CS FILO MURO una anta**

Rivestimento : MDF, fondo predisposto per accogliere qualsiasi finitura muraria

*La porta blindata
scompare nel muro.*

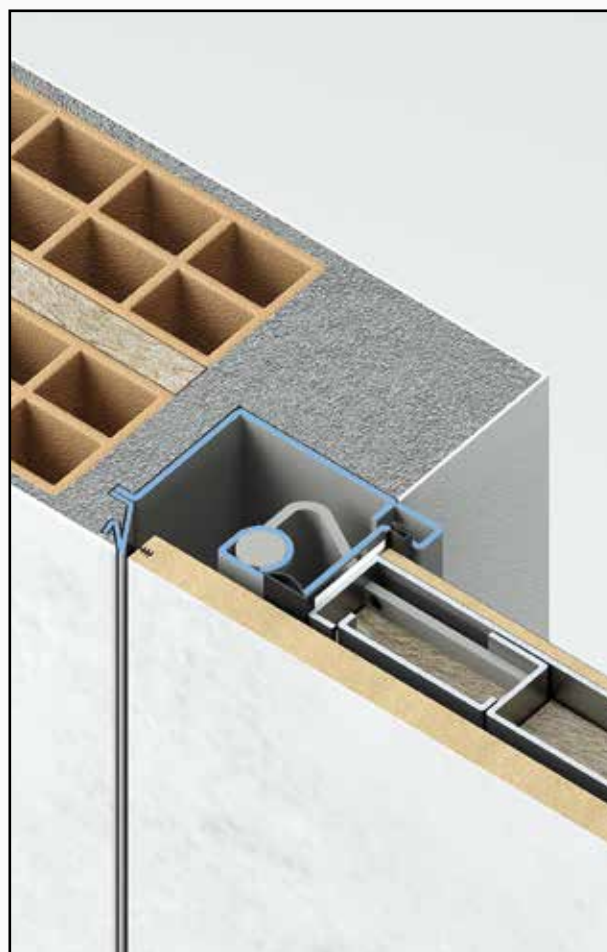

Cassamatta : A Filo muro, rifinitura muro ad intonaco.

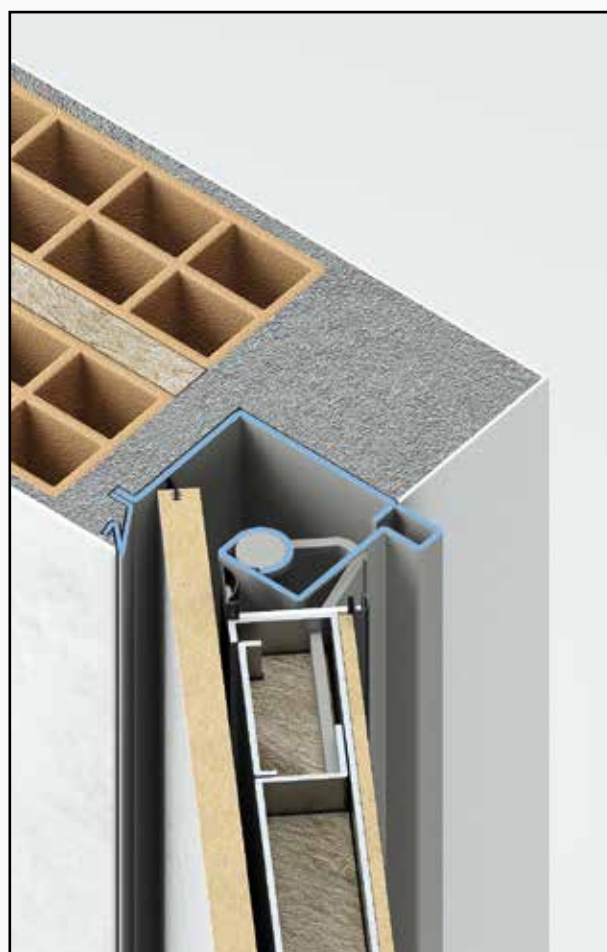

Particolare : porta blindata in apertura.

Porte blindate	1
Rivestimenti Massello	2
Rivestimenti Pantografati	3
Rivestimenti PVC	4
Rivestimenti Alluminio	5
Grate	6
Rivestimenti Lisci	7
Rivestimenti Ecopelle	8
Rivestimenti Particolari	9
Rifiniture	10
Chiusure ed accessori	11
Maniglie	12
Vetri	13

Porte blindate **Modello CS FILO MURO** una anta

CERTIFICAZIONE PRODOTTO

Antieffrazione

Classe 3

Classe 4

Trasmittanza termica

1,13 W/m²k

0,99 W/m²k

Isolamento acustico

Rw 45 dB

Tenuta all'acqua

Classe 3A



Particolare : serratura meccanica automatica Mottura.



"Sta senza pensieri" serratura Automatica, si chiude da sola ogni volta che uscite.



Modello : **CS FILO MURO** una anta
Rivestimento : MDF, bianco Ral 9016

13	Vetri
12	Maniglie
11	Chiusure ed accessori
10	Rifiniture
9	Rivestimenti Particolari
8	Rivestimenti Ecopelle
7	Rivestimenti Lisci
6	Grate
5	Rivestimenti Alluminio
4	Rivestimenti PVC
3	Rivestimenti Pantografati
2	Rivestimenti Massello
1	Porte blindate
0	Certificazione prodotto

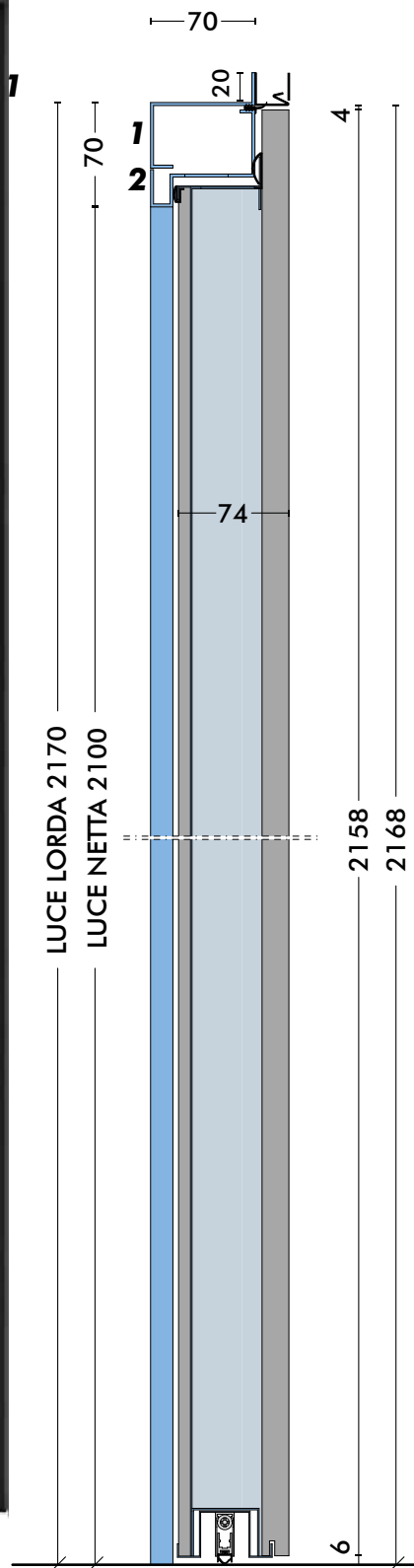
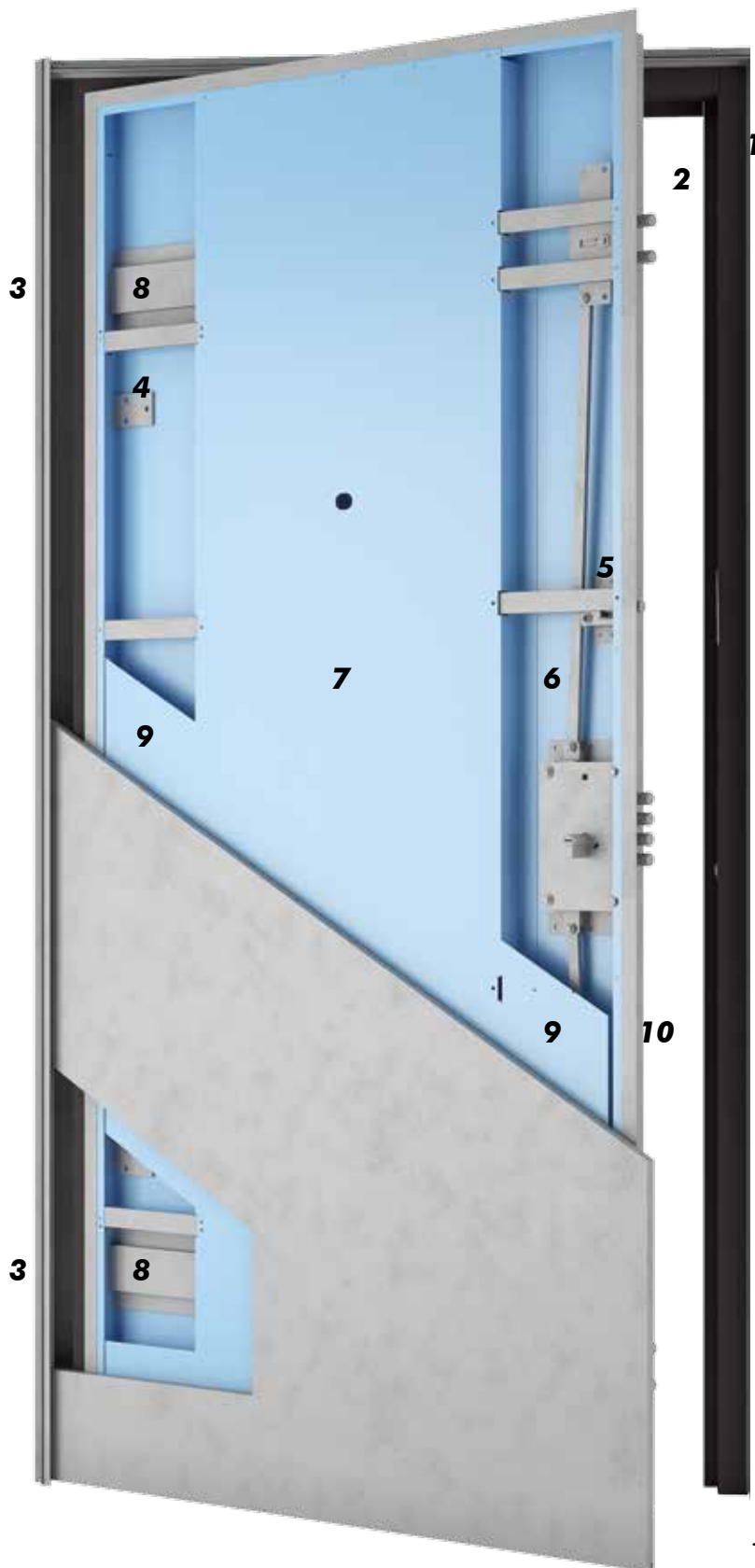

Caratteristiche principali

- 1** Cassamatta in acciaio zincato spessore 2 mm
- 2** Telaio in acciaio zincato spessore 2 mm, verniciato di serie testa di moro Ral 8019, a scelta* con tutti i colori tinta unica della cartella colori alluminio
- 3** Cerniera a sfera con registrazione orizzontale, verticale e planare
- 4** N° 3 rostri parastrappo 50x5 mm
- 5** Apertura parziale con rinforzo da 2 mm
- 6** Scocca della porta blindata in acciaio zincato spessore 1 mm
- 7** Omega interno in acciaio zincato spessore 1 mm
- 8** Omega di rinforzo orizzontale in acciaio zincato 2 mm
- 9** Doppia lamiera laterale in acciaio zincato 1 mm di serie
- 10** Braghettone di rifinitura porta spessore 1 mm, verniciato di serie testa di moro Ral 8019, a scelta* con tutti i colori tinta unica della cartella colori alluminio
- 11** Tasca di alloggiamento pannello in apertura

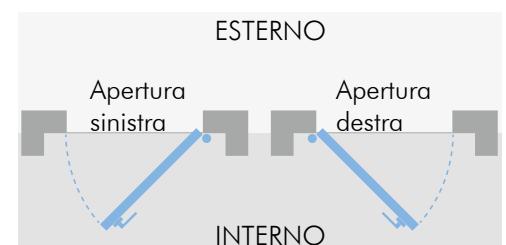
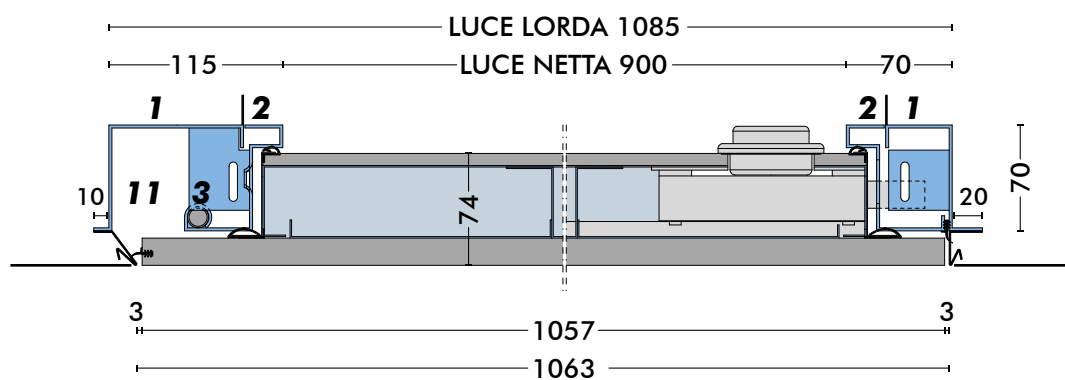

NOTA: * Senza aumento di costo, un solo colore per telaio e braghettone.

POSA FILO INTERNO
Rifinitura muro: marmo

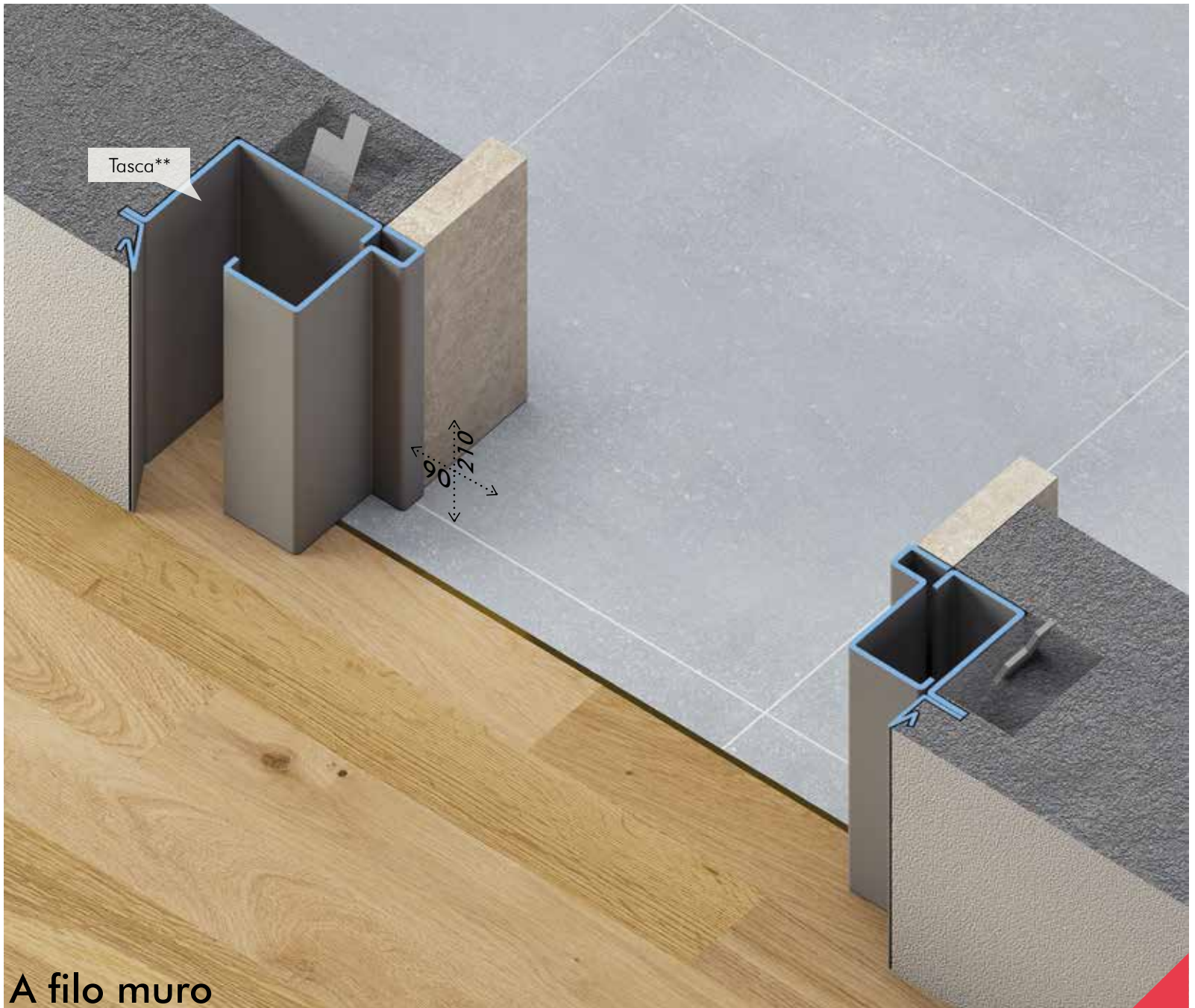

A filo muro

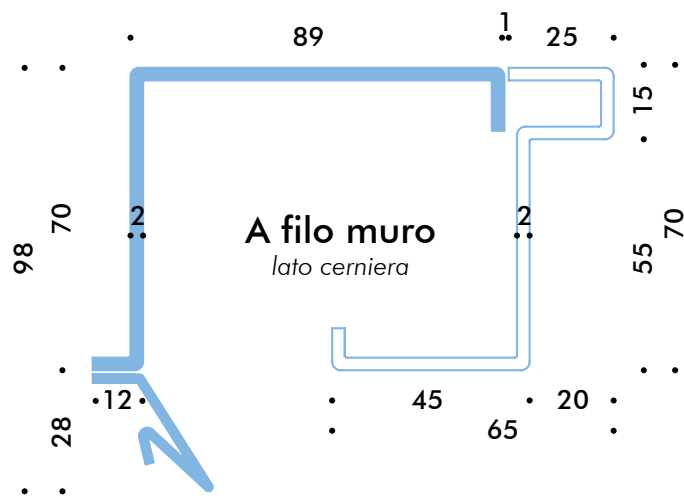

A filo muro
lato cerniera

CERTIFICAZIONE PRODOTTO

A filo muro

Antieffrazione
Classe 3
Classe 4
Trasmittanza termica
1,13 W/m²k
0,99 W/m²k
Isolamento acustico
Rw 45 dB
Tenuta all'acqua
Classe 3A

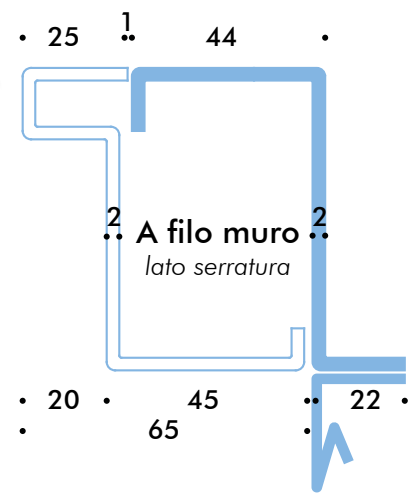

A filo muro
lato serratura

cassamatta

A filo muro

é una cassamatta progettata per la vera posa filo muro, il muratore finisce la posa con l'intonaco e poi si monta la porta blindata.

NOTE: * Già dalla cassamatta bisogna specificare il senso di apertura.
** Prima della posa verniciare di bianco il vano tasca.

Porte blindate **1**

Rivestimenti Massello **2**

Rivestimenti Pantografati **3**

Rivestimenti PVC **4**

Rivestimenti Alluminio **5**

Grate **6**

Rivestimenti Lisci **7**

Rivestimenti Ecopelle **8**

Rivestimenti Particolari **9**

Rifiniture **10**

Chiusure ed accessori **11**

Maniglie **12**

Vetri **13**

Certificazione prodotto **0**



Impiallacciato Rovere sbiancato



Impiallacciato Rovere tinto wengè



Impiallacciato Rovere grigio



Impiallacciato Rovere naturale legg. tinto



Impiallacciato Noce Nazionale t. noce medio



Impiallacciato Ciliegio naturale legg. tinto



Impiallacciato Zebrano naturale legg. tinto



MDF colori Ral



Laminatino Tranchè cenere (Cleaf LM69)



Laminatino Tranchè sabbia (Cleaf LM12)



Laminatino Rovere grigio (SIT 3N5)



Laminatino Frassino bianco
(Frassino 421 P.A.)



MATERIALE:

Impiallacciato, listellare di pioppo bordato
Colori Ral, MDF
Laminatino, Truciolare bordato

NOTE: * Attenzione, la cartella colori è indicativa, nella realtà i pannelli possono presentare delle differenze.
Per i laminatini, oltre ai rivestimenti proposti, possiamo far riferimento ai rivestimenti laminatini particolari (escluso Sablè e Rovere naturale Cesaplast L27).

1	Porte blindate
2	Rivestimenti Massello
3	Rivestimenti Pantografati
4	Rivestimenti PVC
5	Rivestimenti Alluminio
6	Grate
7	Rivestimenti Lisci
8	Rivestimenti Ecopelle
9	Rivestimenti Particolari
10	Rifiniture
11	Chiusure ed accessori
12	Maniglie
13	Vetri

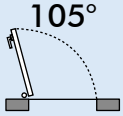
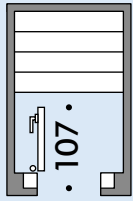
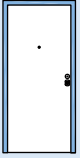
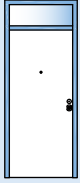
Porte blindate Schema riepilogativo

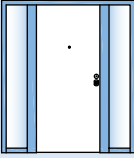
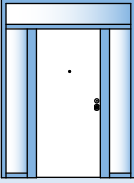
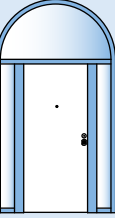
MODELLI			TIPOLOGIE DI TELAI							
		Misure massime luce netta realizzabili (cm)	Apertura porta	Ingombro porta compreso telaio Luce netta 90	Rettangolare	Lucernario	Un fianco luce	Due fianchi luce	Due fianchi luce e lucernario	Due fianchi luce e lucernario ad arco
										
Dolmen	una anta	119x292	180°/160°	107 cm	✓	✓	✓	✓	✓	✓
	due ante	180x292	180°/160°	luce anta+17 cm	✓	✓	✓	✓	✓	✓
Dolmen CS	una anta	119x244	105°	105 cm	✓	✓	✓	✓	✓	
	due ante	180x244	105°	luce anta+15 cm	✓	✓	✓	✓	✓	
CS Boiserie	una anta	119x244	95°	108 cm	✓					
CS FILO MURO	una anta	119x244	95°	108 cm	✓					
SICUREZZA - classe antieffrazione acquisibile rispetto alle tipologie										
Classe 3		143x246			✓	✓	✓	✓	✓	✓
Classe 4		105x230			✓	✓				
TERMICO	ACUSTICO		AMBIENTE - certificazioni acquisibili rispetto alle tipologie							
2,44 W/m²K	Rw 31	143x246			✓	✓	✓	✓	✓	✓
1,49 W/m²K	Rw 45	115x230			✓	✓				
1,29 W/m²K	Rw 45	115x230			✓	✓				
1,13 W/m²K	Rw 45	109x239			✓					
0,99 W/m²K	Rw 45	109x239			✓					
acqua	Classe 3A*				✓	✓	✓	✓	✓	✓
CASSAMATTE - utilizzabili rispetto alle tipologie										
ANCORAGGIO***										
Dolmen	B B1	zanca a murare	180°	107 cm	✓	✓	✓	✓	✓	
	Br B1r	zanca a murare	180°	105,5 cm	✓	✓				
	BM B1M	zanca a murare	160°	107 cm	✓	✓	✓	✓	✓	
	BMr B1Mr	zanca a murare	160°	105,5 cm	✓	✓				
	C	zanca a murare	160°	107 cm	✓	✓	✓	✓	✓	✓
	Cr	vite a pressione pemi a saldare	160°	105,5 cm	✓	✓				
	Cz*****	vite a pressione	180°	107 cm	✓	✓	✓	✓	✓	✓
	Czr*****	vite a pressione	180°	105,5 cm	✓	✓				
	Cz48	vite a pressione	180°	107,5 cm	✓	✓	✓	✓	✓	✓
Dolmen CS	A A1	zanca a murare	105°	105 cm	✓	✓	✓	✓	✓	
	Ar A1r	zanca a murare	105°	103,5 cm	✓	✓				
CS Boiserie	A boiserie	zanca a murare	95°	108 cm	✓					
CS FILO MURO	A filo muro	zanca a murare	95°	108 cm	✓					
INGOMBRO			DOLMEN		DOLMEN CS		CS Boiserie		CS FILO MURO	
			Una anta	Due ante	Una anta	Due ante	Una anta		Una anta	
Luce netta (cm)			90x210	110x210	90x210	110x210	90x210		90x210	
Luce lorda (cm)			103x216,5	123x216,5	104x217	124x217	108,5x217		108,5x217	
Mostra da 7 (cm)			116x223	136x223	110x220	130x220				
Boiserie da 25 (cm)							155,5x217			

Porte blindate Schema riepilogativo

TIPOLOGIE DI PORTE

Lucernario ad arco	Lucernario ad arco piatto	Lucernario con vasistas	Lucernario con porticina	Apertura a tirare	Porta obliqua	Porta ad arco variabile	Porta ad arco a tutto sesto	Porta ad arco ribassato	Tre ante** apribili	Due ante con cerniera su antina**
--------------------	---------------------------	-------------------------	--------------------------	-------------------	---------------	-------------------------	-----------------------------	-------------------------	---------------------	-----------------------------------

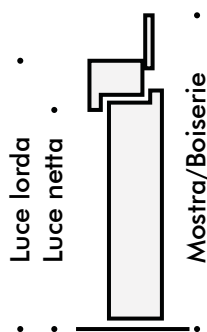
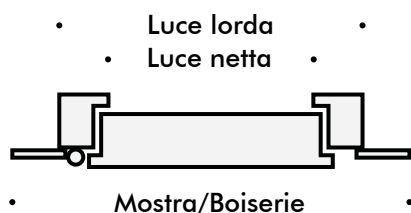
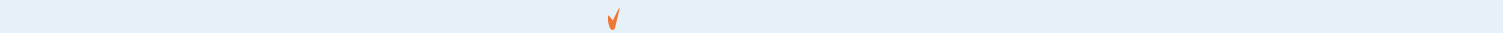
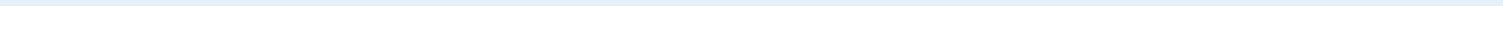
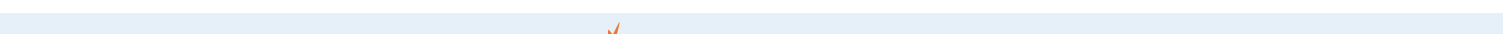
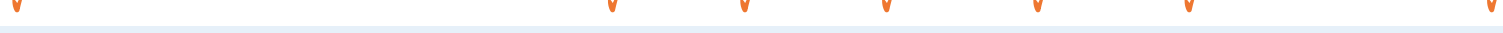
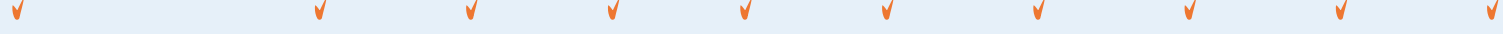
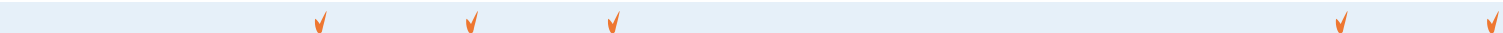
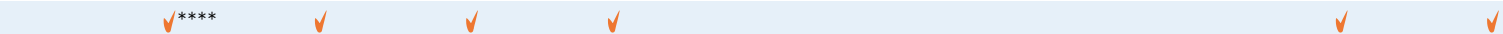
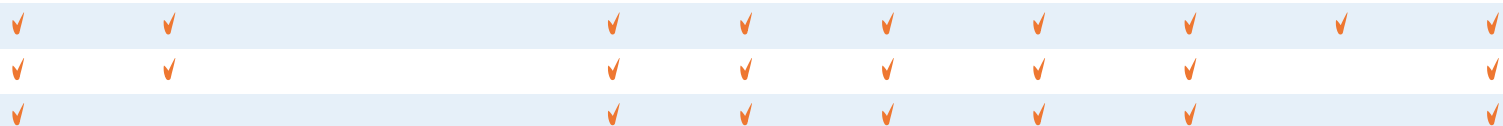
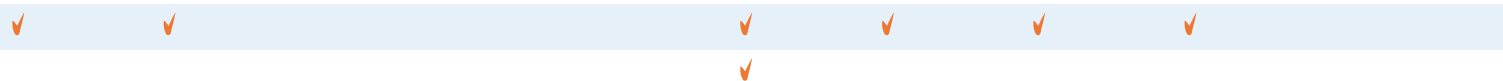
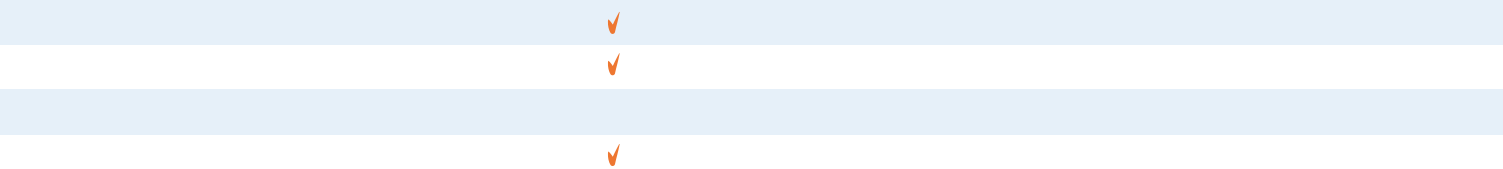
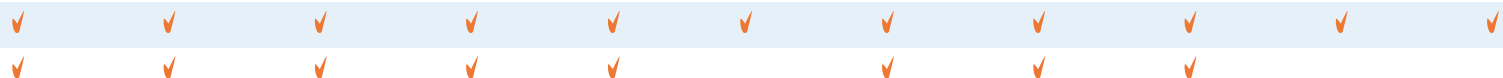
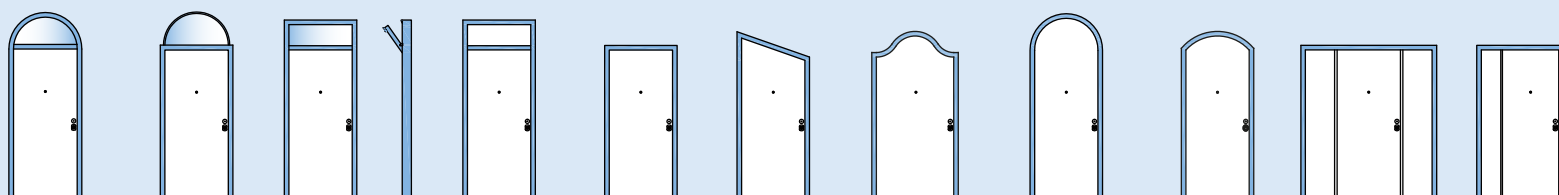

LEGENDA:

- ✓ - è possibile realizzare la tipologia di telai o di porte
- Spazio vuoto - non è possibile realizzare la tipologia di telai o di porte

NOTE: *

** Solo su porte blindate ad una anta.

** Porta cernierata su antina, apertura max 130°.

*** Di serie forniamo solo le zanche a murare.

**** Arco piatto solo con cassamatta B.

***** Cz, Czir possibilità di ancoraggio decentrato.

Porte blindate 0
 Rivestimenti Massello 1
 Rivestimenti Pantografati 2
 Rivestimenti PVC 3
 Rivestimenti Alluminio 4
 Rivestimenti Alluminio 5
 Grate 6
 Rivestimenti Lisci 6
 Rivestimenti Ecopelle 7
 Rivestimenti Particolari 8
 Rivestimenti Particolari 9
 Rivestimenti Particolari 9
 Rivestimenti Particolari 9
 Rivestimenti Particolari 9
 Rivestimenti Particolari 9
 Rivestimenti Particolari 9
 Rivestimenti Particolari 9
 Rivestimenti Particolari 9
 Rivestimenti Particolari 9
 Rivestimenti Particolari 9
 Chiusure ed accessori 10
 Maniglierie 11
 Vetri 12
 Certificazione prodotto 13

2 RIVESTIMENTI MASSELLO

Collezione PLAN

Collezione MIX

Collezione I MAESTRI

Collezione CLASSICA

Collezione ANTICATI

SPESSORE

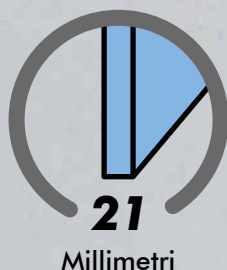

È l'interpretazione in chiave moderna della lavorazione del legno massello.

GARANZIA



ESPOSIZIONE

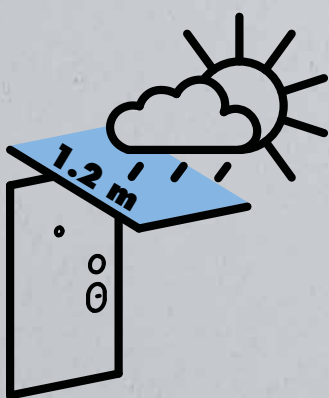

Posa esterna riparata
Tutti i modelli in essenza
legno massello*

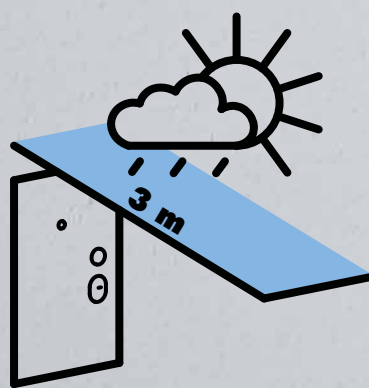

Posa esterna molto riparata
Tutti i modelli laccati MDF

NOTA: * Fanno eccezione alcuni modelli, controllare lo schema riepilogativo a pag. 140-141.

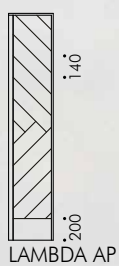

LAMBDA AP

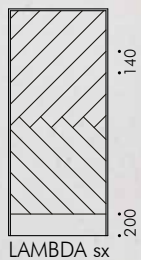

LAMBDA sx



Modello : **LAMBDA sx**
 Essenza : Rovere
 Colore : grigio tortora

13	Vetri
12	Maniglie
11	Chiusure ed accessori
10	Rifiniture
9	Rivestimenti Particolari
8	Rivestimenti Ecopelle
7	Rivestimenti Lisci
6	Grate
5	Rivestimenti Alluminio
4	Rivestimenti PVC
3	Rivestimenti Pantografati
2	Rivestimenti Massello
1	Porte blindate
0	Certificazione prodotto

Braghettone testa di moro Ral 8019 (di serie)



Modello : **STEP dx**
Essenza : Rovere
Colore : tinto noce chiaro

Braghettone testa di moro Ral 8019 (di serie)

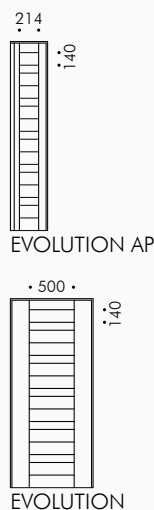

Modello : **EVOLUTION**
Essenza : Rovere
Colore : naturale legg. tinto

Braghettone testa di moro Ral 8019 (di serie)

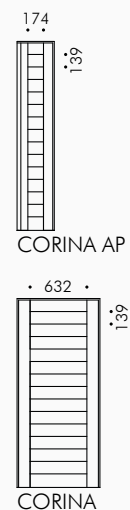

Modello : **CORINA**
Essenza : Rovere
Colore : tinto noce medio

Braghettone testa di moro Ral 8019 (di serie)

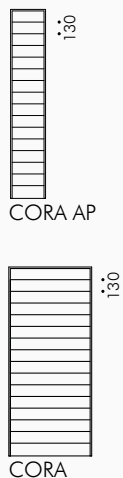

Modello : **CORA**
Essenza : Rovere
Colore : tinto wengè

Braghettone Ral 9006

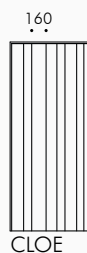

Modello : **CLOE**
Essenza : Rovere
Colore : grigio tortora

Braghettone Ral 9006

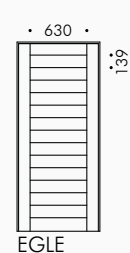

Modello : **EGLE**
Essenza : Rovere
Colore : grigio anice

Braghettone Ral 7035

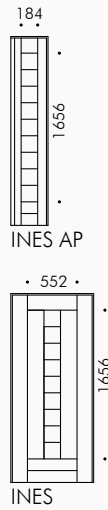

Modello : **INES***
 Essenza : MDF - Rovere**
 Colore : Ral 7035 - sbiancato

Braghettone Ral 6005

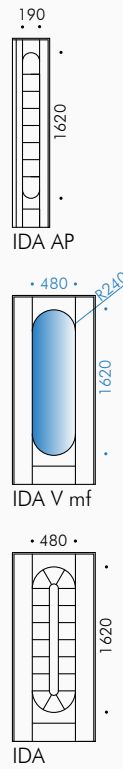

Modello : **IDA***
 Essenza : MDF - Ciliegio**
 Colore : Ral 6005 - naturale legg. tinto

Braghettone Ral 9006

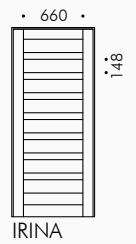

Modello : **IRINA**
 Essenza : Rovere
 Colore : sbiancato

Porte blindate	0
Rivestimenti Massello	1
Rivestimenti Pantografati	2
Rivestimenti PVC	3
Rivestimenti Alluminio	4
Grate	5
Rivestimenti Lisci	6
Rivestimenti Ecopelle	7
Rivestimenti Particolari	8
Rifiniture	9
Chiusure ed accessori	10
Maniglie	11
Vetri	12
	13

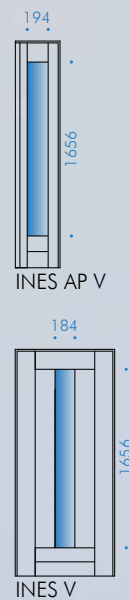

Modello : **INES V**
 Essenza : Rovere
 Colore : grigio anice

NOTE: * INES e IDA posa esterna molto riparata.
 ** Listellare di pioppo impiallacciato in essenza.

Braghettone testa di moro Ral 8019 (di serie)

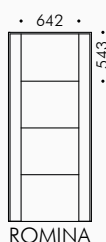

ROMINA

Modello : **ROMINA***
 Essenza : Noce Nazionale**
 Colore : tinto noce medio

Braghettone testa di moro Ral 8019 (di serie)

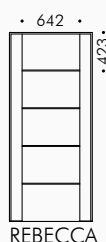

REBECCA

Modello : **REBECCA***
 Essenza : Noce Nazionale**
 Colore : tinto noce medio
 Inserto : Ottone lucido

Braghettone testa di moro Ral 8019 (di serie)

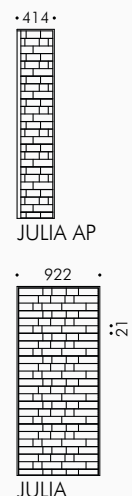

JULIA

Modello : **JULIA***
 Essenza : Rovere
 Colore : naturale legg. tinto
 Particolare : tassello sporgente con funzione di pomo

Rivestimenti Massello **Collezione PLAN** Particolare lavorazione



LAMBDA

Spessore pannello 21 mm. Canalino larghezza 8 mm e profondità 6 mm.



STEP

Pannello dalla caratteristica visiva di piani sfalsati, è composto da tavole di due spessori 15-21 mm.



EVOLUTION

Spessore pannello 21 mm. Fresa raggio 5 mm con fascia in depressione di 11 mm.

NOTE: * ROMINA, REBECCA, JULIA posa esterna molto riparata.
 ** Listellare di pioppo impiallacciato in essenza.



CORINA-CORA-CLOE
Spessore pannello 21 mm. Fresa raggio 9 mm.



EGLE
Spessore pannello 21 mm. Fresa raggio 9 mm con fascia in depressione di 7 mm.



INES-IDA-IRINA
Spessore pannello 21 mm. Fresa a "V" larghezza 7 mm e profondità 12 mm.



ROMINA-REBECCA
Spessore pannello 19 mm. Canalino larghezza e profondità 3,5 mm.



JULIA
Pannello composto da tasselli di diversa profondità 4-8-16-20-24 mm e diversa lunghezza.

13	Maniglie	12
11	Chiusure ed accessori	10
9	Rifiniture	9
8	Rivestimenti Particolari	8
7	Rivestimenti Ecopelle	7
6	Rivestimenti Lisci	6
5	Grate	5
4	Rivestimenti Alluminio	4
3	Rivestimenti PVC	3
2	Rivestimenti Pantografati	2
1	Rivestimenti Massello	1
0	Porte blindate	0
0	Certificazione prodotto	0

2 RIVESTIMENTI MASSELLO

*Nella Collezione Mix
proponiamo alcuni modelli
in legno massello arricchiti
con cornici riportate e bugne
in multistrato.*

Collezione PLAN

Collezione MIX

Collezione I MAESTRI

Collezione CLASSICA

Collezione ANTICATI



Modello : **DALÌ**
Essenza : Rovere
Colore : grigio anice



DALÌ

Braghettoni testa di moro Ral 8019 (di serie)

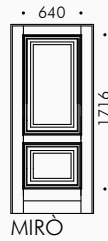

MIRÒ

Modello : **MIRÒ**
 Essenza : Iroko
 Colore : tinto mogano medio

Braghettoni testa di moro Ral 8019 (di serie)

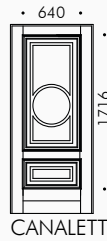

CANALETTO

Modello : **CANALETTO**
 Essenza : Iroko
 Colore : naturale legg. tinto

Braghettoni Ral 9006

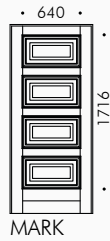

MARK

Modello : **MARK**
 Essenza : Rovere
 Colore : sbiancato

Rivestimenti Massello **Collezione MIX** Particolare lavorazione



DALÌ-MIRÒ-CANALETTO-MARK
 Spessore pannello 21 mm. Lavorazione larghezza 103 mm e profondità 10 mm. Cornice riportata.

Porte blindate	0
Rivestimenti Massello	1
Rivestimenti Pantografati	2
Rivestimenti PVC	3
Rivestimenti Alluminio	4
Grate	5
Rivestimenti Lisci	6
Rivestimenti Ecopelle	7
Rivestimenti Particolari	8
Rifiniture	9
Chiusure ed accessori	10
Maniglie	11
Vetri	12
Certificazione prodotto	13

2 RIVESTIMENTI MASSELLO

Collezione PLAN

Collezione MIX

Collezione I MAESTRI*

Collezione CLASSICA

Collezione ANTICATI



NOTA: * Per tutti i pannelli della Collezione I MAESTRI posa esterna molto riparata.

Sempre nel solco della lavorazione artigianale del legno, sono stati inseriti dei fregi lavorati al pantografo conferendo al pannello una estetica rinascimentale.



RAFFAELLO

Modello : **RAFFAELLO**
 Essenza : Ciliegio
 Colore : naturale legg. tinto

NOTA: * Per tutti i pannelli della Collezione I MAESTRI posa esterna molto riparata.

13	Vetri
12	Maniglierie
11	Chiusure ed accessori
10	Rifiniture
9	Rivestimenti Particolari
8	Rivestimenti Ecopelle
7	Rivestimenti Lisci
6	Grate
5	Rivestimenti Alluminio
4	Rivestimenti PVC
3	Rivestimenti Pantografati
2	Rivestimenti Massello
1	Porte blindate
0	Certificazione prodotto

Braghettoni testa di moro Ral 8019 (di serie)



PICASSO V

PICASSO

Modello : **PICASSO**
 Essenza : Iroko
 Colore : tinto noce medio

Braghettoni testa di moro Ral 8019 (di serie)

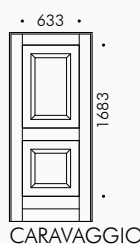

CARAVAGGIO

Modello : **CARAVAGGIO**
 Essenza : Rovere
 Colore : tinto noce scuro

Braghettoni testa di moro Ral 8019 (di serie)

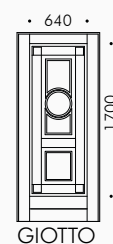

GIOTTO

Modello : **GIOTTO**
 Essenza : Iroko
 Colore : tinto noce chiaro

Braghettoni testa di moro Ral 8019 (di serie)

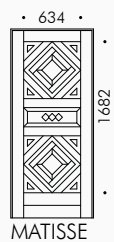

MATISSE

Modello : **MATISSE**
 Essenza : Iroko
 Colore : tinto noce chiaro

Braghettoni testa di moro Ral 8019 (di serie)

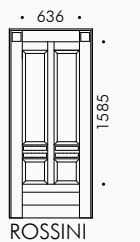

ROSSINI

Modello : **ROSSINI**
 Essenza : Rovere
 Colore : tinto noce chiaro

Braghettoni testa di moro Ral 8019 (di serie)

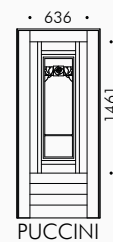

PUCCINI

Modello : **PUCCINI**
 Essenza : Iroko
 Colore : naturale legg. tinto

NOTA: * Per tutti i pannelli della Collezione I MAESTRI posa esterna molto riparata.

Braghettone testa di moro Ral 8019 (di serie)

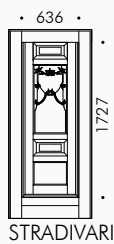

STRADIVARI

Modello : **STRADIVARI**
 Essenza : Iroko
 Colore : naturale legg. tinto

Braghettone testa di moro Ral 8019 (di serie)

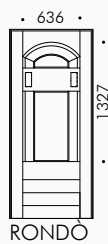

RONDÒ

Modello : **RONDÒ**
 Essenza : Iroko
 Colore : naturale legg. tinto

Braghettone testa di moro Ral 8019 (di serie)

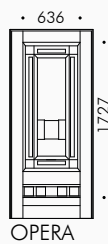

OPERA

Modello : **OPERA**
 Essenza : Iroko
 Colore : naturale legg. tinto

Braghettone testa di moro Ral 8019 (di serie)

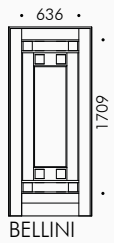

BELLINI

Modello : **BELLINI**
 Essenza : Ciliegio
 Colore : naturale legg. tinto

Braghettone testa di moro Ral 8019 (di serie)

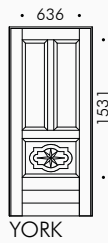

YORK

Modello : **YORK**
 Essenza : Ciliegio
 Colore : naturale legg. tinto

NOTA: * Per tutti i pannelli della Collezione I MAESTRI posa esterna molto riparata.

0	Certificazione prodotto
1	Porte blindate
2	Rivestimenti Massello
3	Rivestimenti Pantografati PVC
4	Rivestimenti Alluminio
5	Rivestimenti
6	Grate
7	Rivestimenti Lisci
8	Rivestimenti Ecopelle
9	Rivestimenti Particolari
10	Rifiniture
11	Chiusure ed accessori
12	Maniglie
13	Vetri

2 RIVESTIMENTI MASSELLO

Sono una selezione dei modelli piu' tradizionali realizzati con tavole di legno massiccio nell'intero spessore.

Collezione PLAN

Collezione MIX

Collezione I MAESTRI

Collezione **CLASSICA**

Collezione ANTICATI

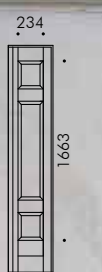

MARTA AP



MARTA

Modello : **MARTA**
Essenza : Rovere
Colore : tinto noce medio

Braghettone testa di moro Ral 8019 (di serie)



Misura vetro variabile
minimo mm 120



MATTA AP*

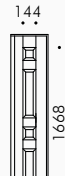

ADELAIDE AP



ADELAIDE

Modello : **ADELAIDE**
Essenza : Rovere
Colore : tinto noce chiaro

Braghettone testa di moro Ral 8019 (di serie)

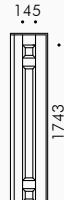

ANASTASIA AP



ANASTASIA V



ANASTASIA

Modello : **ANASTASIA V**
Essenza : Rovere
Colore : naturale legg. tinto

Braghettone testa di moro Ral 8019 (di serie)



Misura variabile
min vetro 100 mm

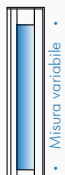

MATTA AP V*

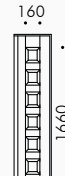

SABRINA AP

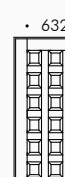

SABRINA

Modello : **SABRINA**
Essenza : Pino
Colore : tinto noce medio

Braghettone testa di moro Ral 8019 (di serie)

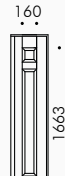

SARA AP

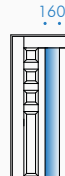

SARA V

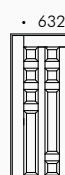

SARA

Modello : **SARA**
Essenza : Rovere
Colore : tinto noce medio

Braghettone testa di moro Ral 8019 (di serie)

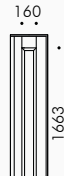

SERENA AP

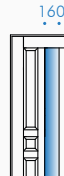

SERENA V

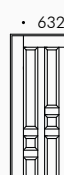

SERENA

Modello : **SERENA**
Essenza : Iroko
Colore : tinto noce medio

Braghettone testa di moro Ral 8019 (di serie)

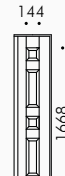

SILVANA AP

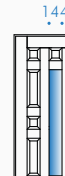

SILVANA V2

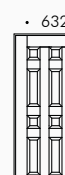

SILVANA

Modello : **SILVANA**
Essenza : Douglas
Colore : tinto noce medio

NOTA: * MATTA AP e MATTA AP V possono essere utilizzati su tutti i modelli.

Porte blindate	0
Rivestimenti Massello	1
Rivestimenti Pantografati PVC	2
Rivestimenti Alluminio	3
Grate	4
Rivestimenti Lisci	5
Rivestimenti Ecopelle	6
Rivestimenti Particolari	7
Rifiniture	8
Chiusure ed accessori	9
Maniglie	10
Vetri	11

Braghettone testa di moro Ral 8019 (di serie)



Misura vetro variabile
minimo mm 120



MATTA AP*

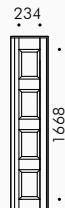

MARICA AP

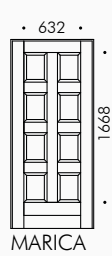

MARICA

Modello : **MARICA**
Essenza : Douglas
Colore : naturale legg. tinto

Braghettone testa di moro Ral 8019 (di serie)



Misura variabile
min vetro 100 mm



MATTA AP V*

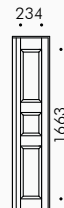

MILA AP

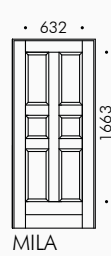

MILA

Modello : **MILA**
Essenza : Pino
Colore : naturale legg. tinto

Braghettone testa di moro Ral 8019 (di serie)

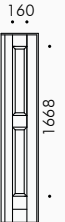

MONICA AP

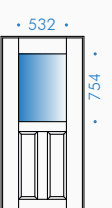

MONICA V

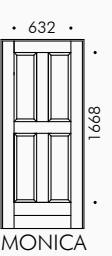

MONICA

Modello : **MONICA**
Essenza : Rovere
Colore : tinto noce medio

Braghettone Ral 9006

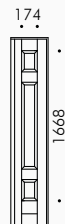

DALMA AP

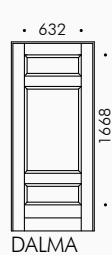

DALMA

Modello : **DALMA****
Essenza : Rovere
Colore : tinto grigio tortora

Braghettone Ral 1019

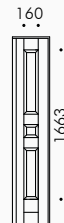

DORA AP

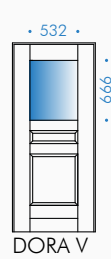

DORA V

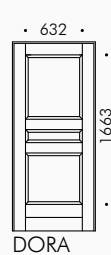

DORA

Modello : **DORA** V**
Essenza : MDF
Colore : Ral 1019

Braghettone Ral 7035

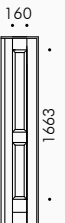

DOROTEA AP

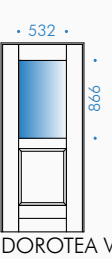

DOROTEA V

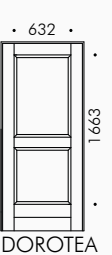

DOROTEA

Modello : **DOROTEA** V**
Essenza : MDF
Colore : Ral 7035

NOTE: * MATTA AP e MATTA AP V possono essere utilizzati su tutti i modelli.
** DALMA, DORA, DOROTEA posa esterna molto riparata.

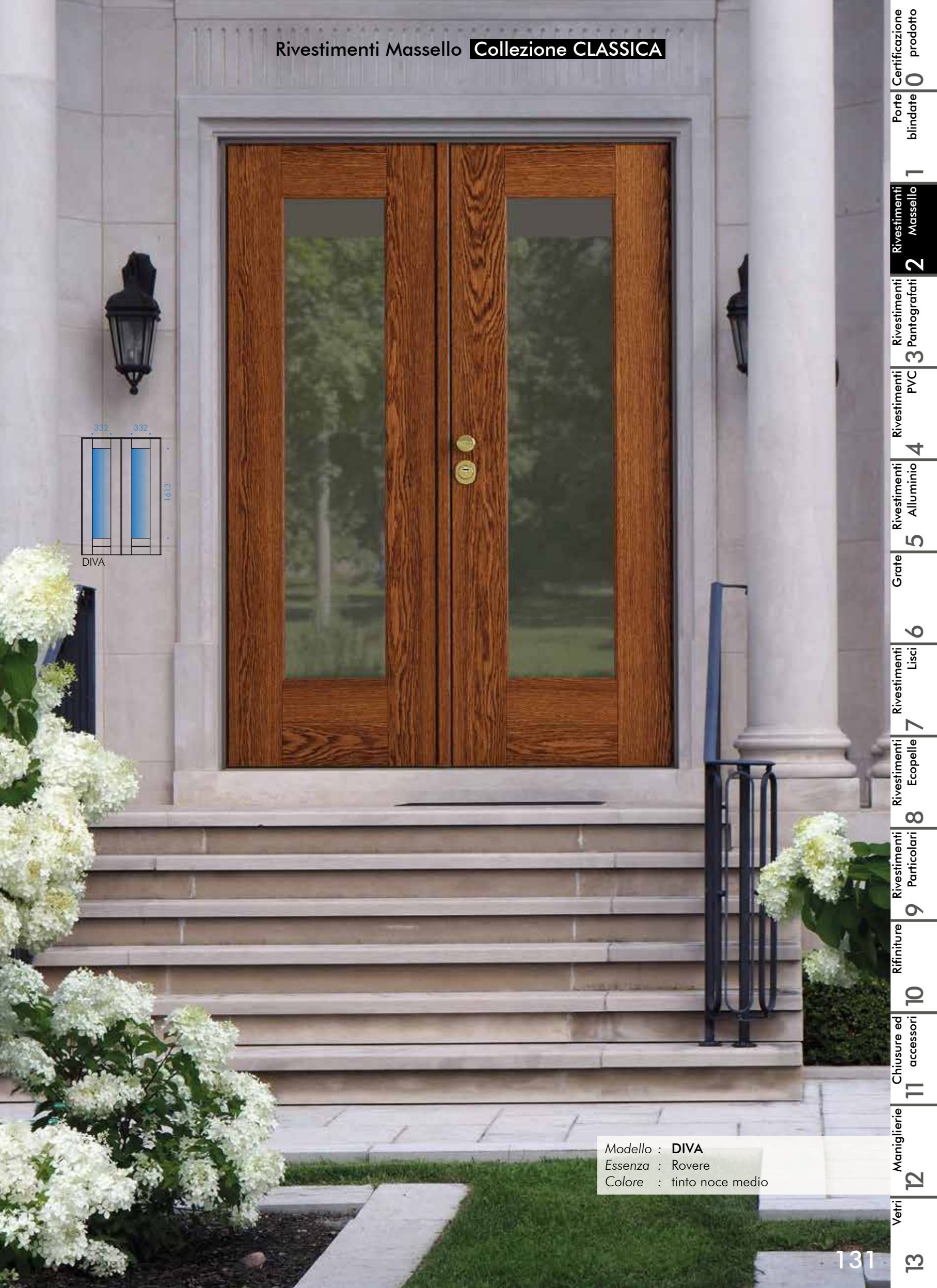
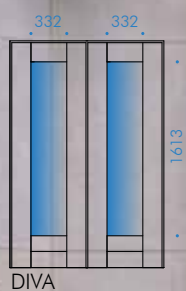

Modello : **DIVA**
 Essenza : Rovere
 Colore : tinto noce medio

13	Vetri
12	Maniglie
11	Chiusure ed accessori
10	Rifiniture
9	Rivestimenti Particolari
8	Rivestimenti Ecopelle
7	Rivestimenti Lisci
6	Grate
5	Rivestimenti Alluminio
4	Rivestimenti PVC
3	Rivestimenti Pantografati
2	Rivestimenti Massello
1	Porte blindate
0	Certificazione prodotto

Braghettone testa di moro Ral 8019 (di serie)

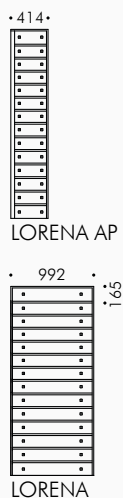

Modello : **LORENA**
 Essenza : Rovere
 Colore : tinto noce medio
 Particolare : chiodi

Braghettone testa di moro Ral 8019 (di serie)

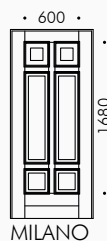

Modello : **MILANO CORNICI RIPORTATE**
 Essenza : Rovere
 Colore : tinto noce chiaro

Braghettone testa di moro Ral 8019 (di serie)



Modello : **ZEUS**
 Essenza : Castagno
 Colore : tinto noce chiaro



LORENA
Spessore pannello 21 mm.
Lavorazione larghezza 30 mm e
profondità 13,5 mm.



MILANO CORNICI RIPORTATE
Spessore pannello 21 mm.
Lavorazione larghezza 46 mm e
profondità 14 mm. Cornici riportate.



TUTTI I MODELLI TRANNE LORENA E MILANO
Spessore pannello 21 mm.
Lavorazione larghezza 40 mm e
profondità 13,5 mm.

13	Maniglierie	12
	Chiusure ed accessori	11
	Rifiniture	9
	Rivestimenti Particolari	8
	Rivestimenti Ecopelle	7
	Rivestimenti Lisci	6
	Grate	5
	Rivestimenti Alluminio	4
	Rivestimenti PVC	3
	Rivestimenti Pantografati	2
	Rivestimenti Massello	1
	Porte blindate	0
	Certificazione prodotto	0

2 RIVESTIMENTI MASSELLO

I modelli sono gli stessi delle altre collezioni, ma vengono sottoposti ad una lavorazione "asciati e spazzolati" in modo che acquisiscono il fascino del pannello antico.

Collezione PLAN
Collezione MIX
Collezione I MAESTRI
Collezione CLASSICA
Collezione ANTICATI

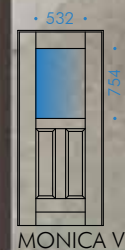
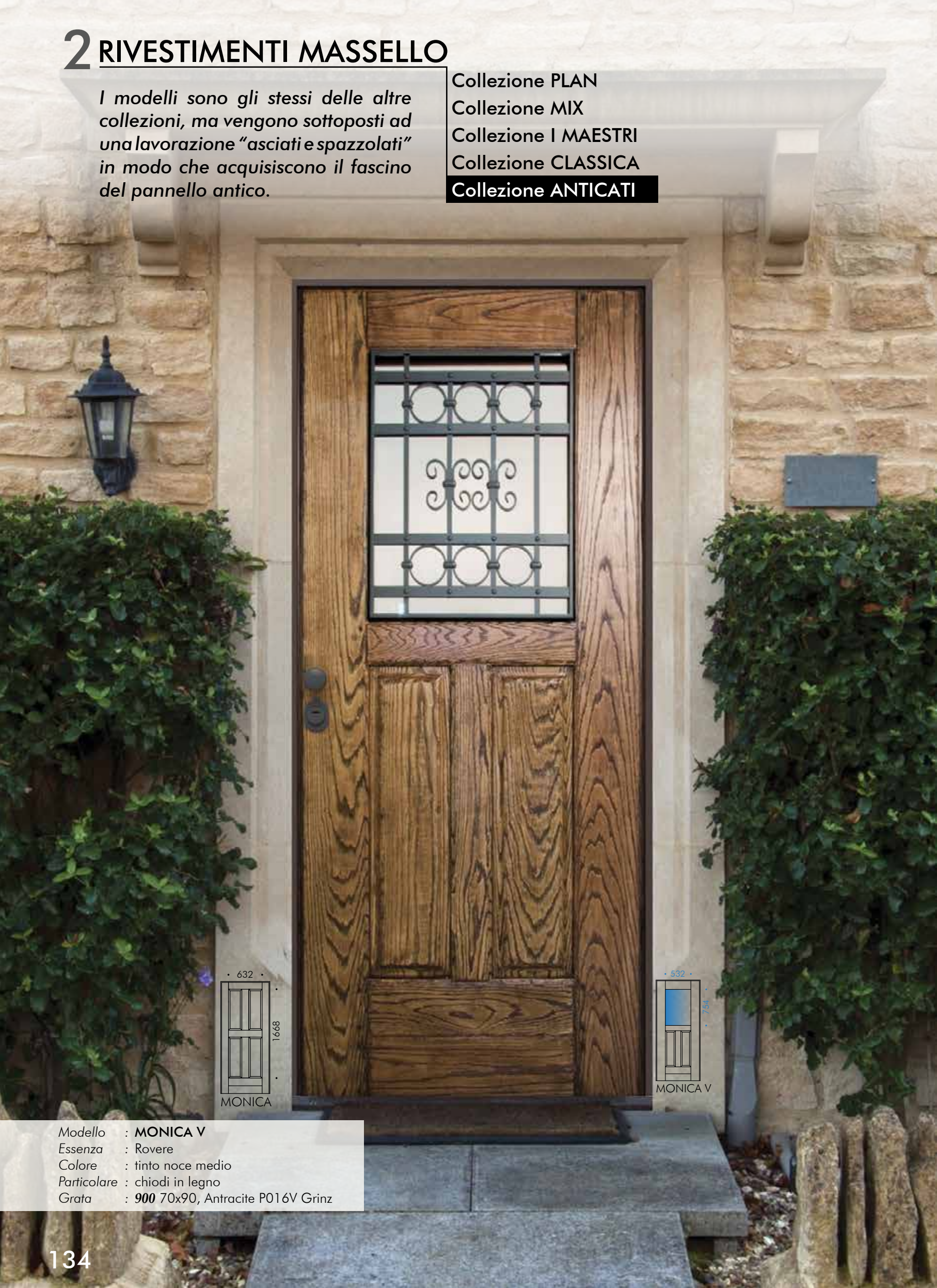

Modello : **MONICA V**
Essenza : Rovere
Colore : tinto noce medio
Particolare : chiodi in legno
Grata : **900** 70x90, Antracite P016V Grinz

Braghettoni testa di moro Ral 8019 (di serie)

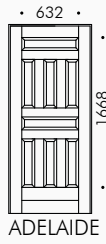

ADELAIDE

Modello : **ADELAIDE**
 Essenza : Rovere
 Colore : naturale legg. tinto

Braghettoni testa di moro Ral 8019 (di serie)

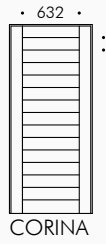

CORINA

Modello : **CORINA**
 Essenza : Rovere
 Colore : tinto noce chiaro

Braghettoni testa di moro Ral 8019 (di serie)

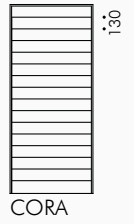

CORA

Modello : **CORA**
 Essenza : Rovere
 Colore : naturale legg. tinto

Braghettoni testa di moro Ral 8019 (di serie)

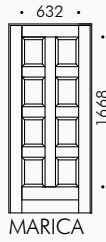

MARICA

Modello : **MARICA**
 Essenza : Rovere
 Colore : tinto noce chiaro

Braghettoni testa di moro Ral 8019 (di serie)

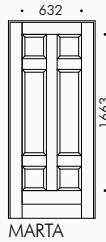

MARTA

Modello : **MARTA**
 Essenza : Rovere
 Colore : tinto noce medio

Braghettoni testa di moro Ral 8019 (di serie)

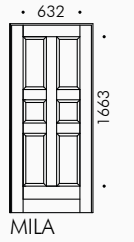

MILA

Modello : **MILA**
 Essenza : Rovere
 Colore : tinto noce medio

13	Maniglie	12	11	Chiusure ed accessori	10	Rifiniture	9	Rivestimenti Particolari	8	Rivestimenti Ecopelle	7	Rivestimenti Lisci	6	Grate	5	Rivestimenti Alluminio	4	Rivestimenti PVC	3	Rivestimenti Pantografati	2	Rivestimenti Massello	1	Porte blindate	0	Certificazione prodotto
----	----------	----	----	-----------------------	----	------------	---	--------------------------	---	-----------------------	---	--------------------	---	-------	---	------------------------	---	------------------	---	---------------------------	---	-----------------------	---	----------------	---	-------------------------

Braghettone testa di moro Ral 8019 (di serie)

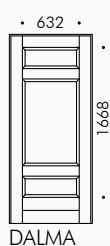

DALMA

Modello : **DALMA***
 Essenza : Rovere
 Colore : tinto noce chiaro

Braghettone testa di moro Ral 8019 (di serie)

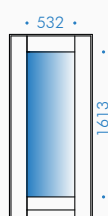

DIVA

Modello : **DIVA**
 Essenza : Rovere
 Colore : tinto noce medio

Braghettone testa di moro Ral 8019 (di serie)

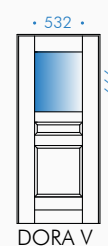

DORA V

Modello : **DORA* V**
 Essenza : Rovere
 Colore : tinto noce chiaro

Braghettone testa di moro Ral 8019 (di serie)

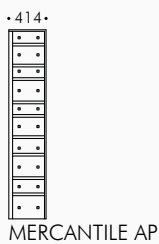

MERCANTILE AP

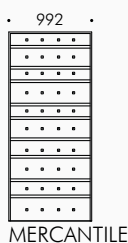

MERCANTILE

Modello : **MERCANTILE**
 Essenza : Castagno
 Colore : tinto noce medio
 Lavorazione : spazzolato a macchina
 Particolare : chiodi in ferro forgiato

NOTA: * DALMA e DORA posa esterna molto riparata.



Asciato e spazzolato a mano.

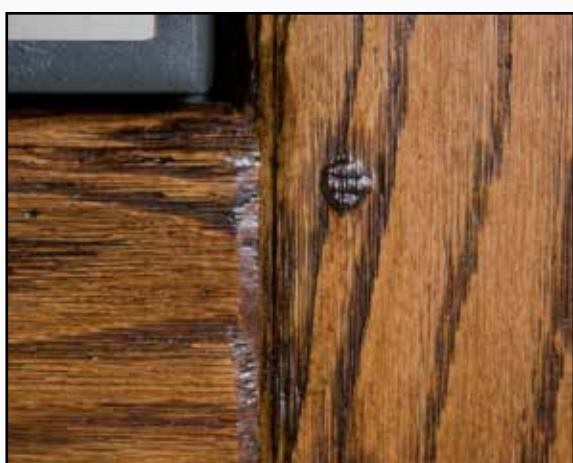

Asciato e spazzolato a mano. Chiodi in legno.



Spazzolato a macchina. Chiodi in ferro forgiato (solo modello Mercantile)

13	Maniglierie	12
	Chiusure ed accessori	11
	Rifiniture	10
	Rivestimenti Particolari	9
	Rivestimenti Ecopelle	8
	Rivestimenti Lisci	7
	Grate	6
	Rivestimenti Alluminio	5
	Rivestimenti PVC	4
	Rivestimenti Pantografati	3
	Rivestimenti Massello	2
	Porte blindate	1
	Certificazione prodotto	0



Rovere naturale leggermente tinto



Rovere tinto noce chiaro



Rovere tinto noce medio



Rovere tinto noce scuro



Rovere tinto wengè



Rovere sbiancato



Rovere grigio tortora



Rovere grigio anice



Iroko naturale leggermente tinto

NOTE: * Attenzione, la cartella colori è indicativa, nella realtà i pannelli possono presentare delle differenze. I rivestimenti con lavorazione tradizionale (topia-pialla) se richiesti laccati vengono realizzati in MDF.



Iroko tinto noce chiaro



Iroko tinto noce medio



Iroko tinto mogano medio



Ciliegio naturale leggermente tinto



Pino naturale leggermente tinto



Pino tinto noce medio



Douglas naturale leggermente tinto



Douglas tinto noce medio



Rovere mielato

NOTE: * Attenzione, la cartella colori è indicativa, nella realtà i pannelli possono presentare delle differenze. I rivestimenti con lavorazione tradizionale (topia-pialla) se richiesti laccati vengono realizzati in MDF.

Porte blindate	0
Certificazione prodotto	0
Rivestimenti Massello	2
Rivestimenti Pantografati	3
Rivestimenti PVC	4
Rivestimenti Alluminio	5
Grate	6
Rivestimenti Lisci	7
Rivestimenti Ecopelle	8
Rivestimenti Particolari	9
Rifiniture	10
Chiusure ed accessori	11
Maniglierie	12
Vetri	13

Rivestimenti Massello Schema riepilogativo

Garanzia  esposti come indicati

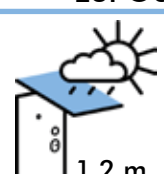
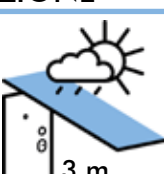
Misure minimo modelli anta grande/piccola	MODELLI	ESPOSIZIONE		ESSENZE					Naturale Legg. Tinto	Noce Chiaro	Noce Medio
		 1,2 m Riparata Tutti i modelli in essenza legno massello*	 3 m Molto riparata Tutti i modelli laccati MDF	Rovere	Iroko	Ciliegio	Pino	Douglas			

cm **Collezione PLAN** pag. 116

60/30	LAMBDA (dx-sx)	✓	✓	✓	✓	✓	✓	✓	✓	✓	✓	✓
60/30	STEP (dx-sx)	✓	✓	✓	✓	✓	✓	✓	✓	✓	✓	✓
50/30	EVOLUTION	✓	✓	✓	✓	✓	✓	✓	✓	✓	✓	✓
50/30	CORINA	✓	✓	✓	✓	✓	✓	✓	✓	✓	✓	✓
50/30	CORA	✓	✓	✓	✓	✓	✓	✓	✓	✓	✓	✓
50/30	CLOE	✓	✓	✓	✓	✓	✓	✓	✓	✓	✓	✓
50/30	EGLE	✓	✓	✓	✓	✓	✓	✓	✓	✓	✓	✓
77/30	INES**	✓	✓	✓	✓	✓	✓	✓	✓	✓	✓	✓
77/30	IDA**	✓	✓	✓	✓	✓	✓	✓	✓	✓	✓	✓
50/30	IRINA	✓	✓	✓	✓	✓	✓	✓	✓	✓	✓	✓
50/30	ROMINA***	✓	✓	✓	✓	✓	✓	✓	✓	✓	✓	✓
50/30	REBECCA***	✓	✓	✓	✓	✓	✓	✓	✓	✓	✓	✓
50/30	JULIA	✓	✓	✓	✓	✓	✓	✓	✓	✓	✓	✓

Collezione MIX pag. 122

80/40	DALÌ	✓	✓	✓	✓	✓	✓	✓	✓	✓	✓	✓
80/40	MIRÒ	✓	✓	✓	✓	✓	✓	✓	✓	✓	✓	✓
85/40	CANALETTO	✓	✓	✓	✓	✓	✓	✓	✓	✓	✓	✓
80/40	MARK	✓	✓	✓	✓	✓	✓	✓	✓	✓	✓	✓

Collezione I MAESTRI pag. 124

88/40	RAFFAELLO	✓	✓	✓	✓	✓	✓	✓	✓	✓	✓	✓
88/40	PICASSO	✓	✓	✓	✓	✓	✓	✓	✓	✓	✓	✓
80/40	CARAVAGGIO	✓	✓	✓	✓	✓	✓	✓	✓	✓	✓	✓
90/30	GIOTTO	✓	✓	✓	✓	✓	✓	✓	✓	✓	✓	✓
80/40	MATISSE	✓	✓	✓	✓	✓	✓	✓	✓	✓	✓	✓
90/40	ROSSINI	✓	✓	✓	✓	✓	✓	✓	✓	✓	✓	✓
90/40	PUCCINI	✓	✓	✓	✓	✓	✓	✓	✓	✓	✓	✓
88/40	STRADIVARI	✓	✓	✓	✓	✓	✓	✓	✓	✓	✓	✓
85/40	RONDÒ	✓	✓	✓	✓	✓	✓	✓	✓	✓	✓	✓
82/40	OPERA	✓	✓	✓	✓	✓	✓	✓	✓	✓	✓	✓
80/40	BELLINI	✓	✓	✓	✓	✓	✓	✓	✓	✓	✓	✓
86/40	YORK	✓	✓	✓	✓	✓	✓	✓	✓	✓	✓	✓

MATERIALE:

Legno massello, Rovere, Iroko (i più resistenti agli agenti atmosferici), Ciliegio, Pino, Douglas spessore 21 mm. Listellare di pioppo impiallacciato, Ciliegio, Rovere, Noce Nazionale spessore 19 mm. MDF idrorepellente per i laccati spessore 18 mm.

FINITURA:

Verniciatura trasparente per esterni all'acqua. Laccatura per esterni a solvente tutti i colori Ral, finitura opaca Grinz (a richiesta liscia).

ALTRE NOTIZIE:

Tutti i modelli in foto e disegnati, sono per porte misura 90x210 cm e anta piccola 40x210 cm.

Fasce di rispetto, anta grande cieca 110 mm, anta grande finestrata 195 mm, anta piccola cieca 70 mm, anta piccola finestrata 110 mm.

Nel caso di anta piccola finestrata misura minima 33 cm.

Possiamo realizzare modelli a campione, colori a campione e altre essenze, previa verifica fattibilità.

Rivestimenti Massello Schema riepilogativo

MORDENZATURE						LACCATI	FINISTRATI	MODELLI	
Noce Scuro	Mogano medio solo Iroko	Wengè solo Rovere	Sbiancato solo Rovere	Grigio Tortora solo Rovere	Grigio Anice solo Rovere	 Colori RAL solo MDF idrorepellenti	Il modello prevede una finestratura* Anta 90 cm Larghezza vetro (mm)	✓ riferito a modelli scritti in arancio	Misure minimo modelli anta grande/piccola
Collezione CLASSICA pag. 128									
✓	✓	✓	✓	✓	✓	✓		MARTA	60/30
✓	✓	✓	✓	✓	✓	✓		ADELAIDE	77/30
✓	✓	✓	✓	✓	✓	✓	✓ 192	ANASTASIA	77/30
✓	✓	✓	✓	✓	✓	✓	✓	SABRINA	77/30
✓	✓	✓	✓	✓	✓	✓	✓ 160	SARA	77/30
✓	✓	✓	✓	✓	✓	✓	✓ 160	SERENA	77/30
✓	✓	✓	✓	✓	✓	✓	✓ 144	SILVANA	77/30
✓	✓	✓	✓	✓	✓	✓	✓ 184	MARICA	60/30
✓	✓	✓	✓	✓	✓	✓	✓ 480	MILA	60/30
✓	✓	✓	✓	✓	✓	✓	✓ 532	MONICA	60/30
✓	✓	✓	✓	✓	✓	✓	✓	DALMA	50/30
✓	✓	✓	✓	✓	✓	✓	✓ 532	DIVA	60/33
✓	✓	✓	✓	✓	✓	✓	✓ 532	DORA	50/30
✓	✓	✓	✓	✓	✓	✓	✓ 532	DOROTEA	50/30
✓	✓	✓	✓	✓	✓	✓	✓	LORENA	50/30
✓	✓	✓	✓	✓	✓	✓		MILANO CORNICI RIPORTATE	60/40
✓	✓	✓	✓	✓	✓	✓	✓	ZEUS	88/40
✓	✓	✓	✓	✓	✓	✓		MATTA AP****	30
✓	✓	✓	✓	✓	✓	✓	✓ 100 min.	MATTA AP V****	33
Collezione ANTICATI pag. 134									
✓	✓	✓	✓	✓	✓	✓	✓ 532	MONICA	60/40
✓	✓	✓	✓	✓	✓	✓	✓ 380	ADELAIDE	77/40
✓	✓	✓	✓	✓	✓	✓	✓	CORINA	60/40
✓	✓	✓	✓	✓	✓	✓	✓	CORA	50/40
✓	✓	✓	✓	✓	✓	✓	✓	MARICA	60/40
✓	✓	✓	✓	✓	✓	✓	✓	MARTA	60/40
✓	✓	✓	✓	✓	✓	✓	✓	MILA	60/40
✓	✓	✓	✓	✓	✓	✓	✓	DALMA	50/40
✓	✓	✓	✓	✓	✓	✓	✓ 532	DIVA	60/40
✓	✓	✓	✓	✓	✓	✓	✓ 532	DORA	50/40
✓	✓	✓	✓	✓	✓	✓	✓	MERCANTILE (castagno)	50/40

LEGENDA:

✓ / ✓ - esposizione, finitura, finestratura possibile

Spazio vuoto - esposizione, finitura, finestratura non possibile

NOTE:

* Salvo alcune eccezioni: JULIA, DALMA, DORA, DOROTEA e tutta la Collezione I MAESTRI.

** INES e IDA in MDF laccato colori Ral hanno la bugna centrale in listellare di pioppo impiallacciato in Ciliegio o Rovere.

*** Listellare di pioppo impiallacciato in Noce Nazionale.

**** Sono comuni per tutta la Collezione Classica e acquisiscono le caratteristiche dei modelli anta grande a cui vengono abbinati.

3 RIVESTIMENTI PANTOGRAFATI

Collezione ACCIAIO

Collezione PIETRA-VETRO

Collezione TENDENZA

Collezione CLASSICO900

SPESORE



14
Millimetri

GARANZIA



ESPOSIZIONE

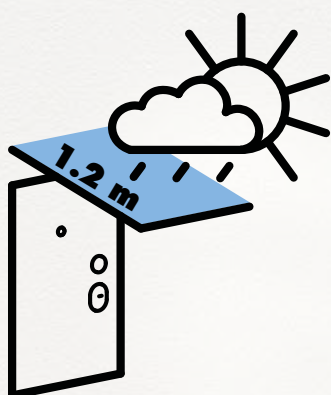

Posa esterna riparata
Tutti i modelli in essenza
Okumè

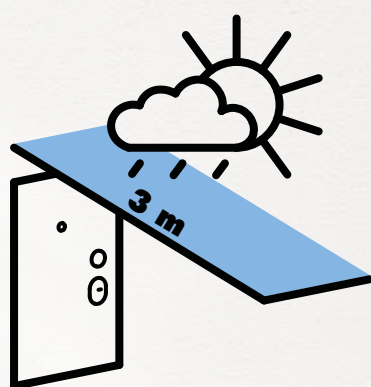

Posa esterna molto riparata
Tutti i modelli laccati MDF

La lavorazione al pantografo si fa soprattutto con il compensato marino Okumè, che si combina bene con l'acciaio, specialmente con le impiallaccature di Rovere e Ciliegio.

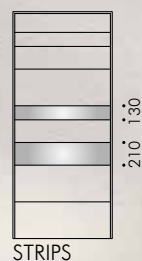

Modello : **STRIPS**
 Essenza : impiallacciato Rovere orizzontale
 Colore : tinto wengè
 Inserto : cromo satinato

13	Vetri
12	Maniglie
11	Chiusure ed accessori
10	Rifiniture
9	Rivestimenti Particolari
8	Rivestimenti Ecopelle
7	Rivestimenti Lisci
6	Grate
5	Rivestimenti Alluminio
4	Rivestimenti PVC
3	Rivestimenti Pantografati
2	Rivestimenti Massello
1	Porte blindate
0	Certificazione prodotto

Braghettone Ral 6009



Modello : **ESTREMO dx**
 Essenza : MDF
 Colore : Ral 6009
 Inserto : cromo satinato

Braghettone Ral 9006



Modello : **VANITY dx**
 Essenza : impiallacciato Rovere
 Colore : tinto noce scuro
 Inserto : cromo satinato

Braghettone Ral 9010

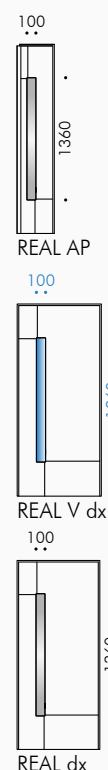

Modello : **REAL dx**
 Essenza : MDF
 Colore : Ral 9010
 Inserto : cromo satinato

Braghettone Ral 9006

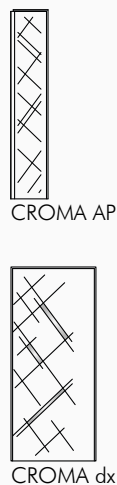

Modello : **CROMA dx**
 Essenza : impiallacciato Rovere
 Colore : tinto grigio anice
 Inserto : cromo satinato

Braghettone Ral 9006

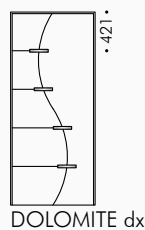

Modello : **DOLOMITE dx**
 Essenza : impiallacciato Rovere orizzontale
 Colore : tinto wengè
 Inserto : cromo satinato

Braghettone testa di moro Ral 8019 (di serie)

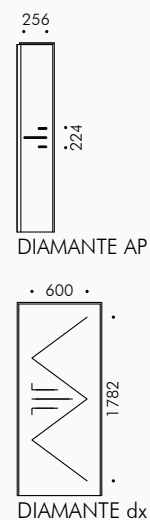
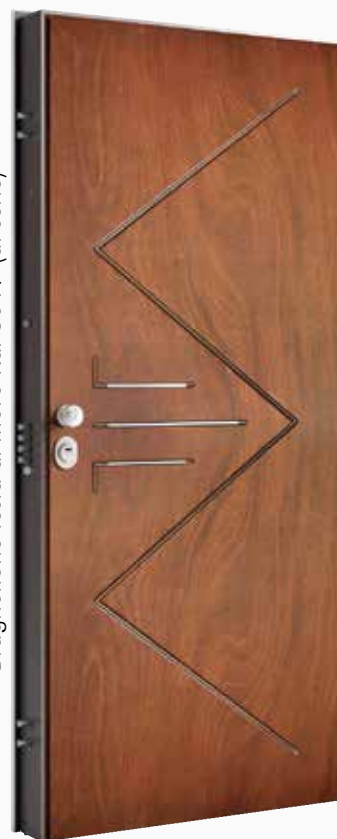

Modello : **DIAMANTE dx**
 Essenza : Okumè
 Colore : tinto noce medio
 Inserto : cromo satinato

Braghettone testa di moro Ral 8019 (di serie)

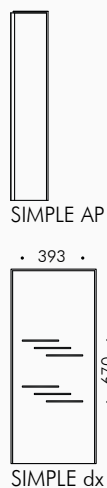

Modello : **SIMPLE dx**
Essenza : impiallacciato Rovere orizzontale
Colore : tinto noce chiaro
Inserto : cromo satinato

Braghettone Ral 6021



Modello : **SELENE dx**
Essenza : MDF
Colore : Ral 6021
Inserto : cromo satinato

Braghettone Ral 9006



Modello : **RIGO**
Essenza : impiallacciato Rovere orizzontale
Colore : tinto wengè
Inserto : cromo satinato

Braghettone testa di moro Ral 8019 (di serie)



Modello : **QUADRO**
Essenza : Okumè
Colore : tinto ciliegio
Inserto : cromo satinato

Braghettone testa di moro Ral 8019 (di serie)



Modello : **VERTICE**
Essenza : impiallacciato Ciliegio
Colore : naturale legg. tinto
Inserto : cromo satinato

Braghettone Ral 9006



Modello : **PUNTO**
Essenza : impiallacciato Rovere
Colore : sbiancato
Inserto : cromo satinato

13	Vetri	12	Maniglie	11	Chiusure ed accessori	10	Rifiniture	9	Rivestimenti Particolari	8	Rivestimenti Ecopelle	7	Rivestimenti Lisci	6	Grate	5	Rivestimenti Alluminio	4	Rivestimenti PVC	3	Rivestimenti Pantografati	2	Rivestimenti Massello	1	Porte blindate	0	Certificazione prodotto
----	-------	----	----------	----	-----------------------	----	------------	---	--------------------------	---	-----------------------	---	--------------------	---	-------	---	------------------------	---	------------------	---	---------------------------	---	-----------------------	---	----------------	---	-------------------------



Modello : **ZEN**
 Essenza : impiallacciato Rovere orizzontale
 Colore : tinto wengè
 Inserto : cromo satinato

Rivestimenti Pantografati **Collezione ACCIAIO** Particolare lavorazione



ESTREMO-REAL-DIAMANTE-SIMPLE-SELENE
 Spessore pannello 14 mm.
 Spessore inserto cromo satinato 1 mm,
 incassato di 6 mm.



STRIPS-VANITY-CROMA-DOLOMITE
 Spessore pannello 14 mm.
 Spessore inserto cromo satinato 1 mm,
 incassato di 1 mm.



RIGO
 Spessore pannello 14 mm.
 Lavorazione larghezza 14 mm.
 Spessore inserto cromo satinato 2 mm,
 incassato di 5 mm.

13	Vetri	12	Maniglierie	11	Chiusure ed accessori	10	Rifiniture	9	Rivestimenti Particolari	8	Rivestimenti Ecopelle	7	Rivestimenti Lisci	6	Grate	5	Rivestimenti Alluminio	4	Rivestimenti PVC	3	Rivestimenti Pantografati	2	Rivestimenti Massello	1	Porte blindate	0	Certificazione prodotto	0
----	-------	----	-------------	----	-----------------------	----	------------	---	--------------------------	---	-----------------------	---	--------------------	---	-------	---	------------------------	---	------------------	---	---------------------------	---	-----------------------	---	----------------	---	-------------------------	---

3 RIVESTIMENTI PANTOGRAFATI

L'accostamento di materiali base come: legno, pietra, vetro; danno un risultato suggestivo, armonioso e moderno.

Collezione ACCIAIO

Collezione PIETRA-VETRO

Collezione TENDENZA

Collezione CLASSICO900



Modello : **METEORA sx**
Essenza : impiallacciato Rovere
Colore : tinto grigio anice
Inserto : quarzite pietra naturale

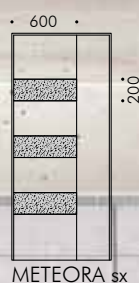

Braghettone testa di moro Ral 8019 (di serie)

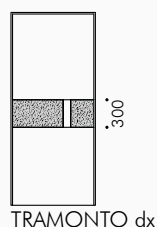

TRAMONTO dx

Modello : **TRAMONTO dx**
 Essenza : impiallacciato Rovere orizzontale
 Colore : tinto noce chiaro
 ardesia pietra naturale

Braghettone testa di moro Ral 8019 (di serie)

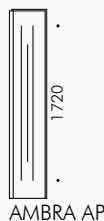

AMBRA AP



AMBRA

Modello : **AMBRA**
 Essenza : Okumè
 Colore : tinto ciliegio
 vetro fuso dipinto a mano

Braghettone Ral 9006

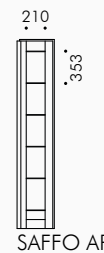

SAFFO AP

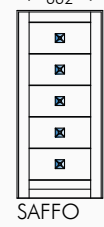

SAFFO

Modello : **SAFFO**
 Essenza : impiallacciato Ciliegio
 Colore : naturale legg. tinto
 vetro cattedrale-inox

Rivestimenti Pantografati **Collezione PIETRA-VETRO** Particolare lavorazione



METEORA-TRAMONTO

Spessore pannello 14 mm. Spessore ardesia
 pietra naturale 2 mm, incassata di 1 mm.

Certificazione prodotto	0
Porte blindate	1
Rivestimenti Massello	2
Rivestimenti Pantografati	3
Rivestimenti PVC	4
Rivestimenti Alluminio	5
Grate	6
Rivestimenti Lisci	7
Rivestimenti Ecopelle	8
Rivestimenti Particolari	9
Rifiniture	10
Chiusure ed accessori	11
Maniglierie	12
Vetri	13

3 RIVESTIMENTI PANTOGRAFATI

Collezione ACCIAIO

Collezione PIETRA-VETRO

Collezione TENDENZA

Collezione CLASSICO900

Il materiale più usato è MDF idrorepellente, che si presta alla lavorazione tridimensionale caratteristica di questa collezione.

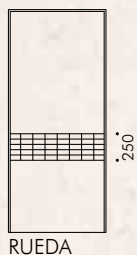



Modello : **RUEDA**
Essenza : MDF
Colore : Ral 3003

13	Vetri
12	Maniglierie
11	Chiusure ed accessori
10	Rifiniture
9	Rivestimenti Particolari
8	Rivestimenti Ecopelle
7	Rivestimenti Lisci
6	Grate
5	Rivestimenti Alluminio
4	Rivestimenti PVC
3	Rivestimenti Pantografati
2	Rivestimenti Massello
1	Porte blindate
0	Certificazione prodotto

Braghettone Ral 2001

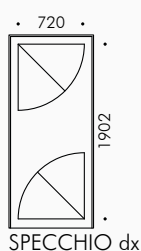

Modello : **SPECCHIO dx**
 Essenza : MDF
 Colore : Ral 2001

Braghettone Ral 9010

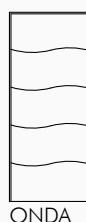

Modello : **ONDA**
 Essenza : MDF
 Colore : Ral 4003 e Ral 9010
 laccato lucido

Braghettone testa di moro Ral 8019 (di serie)

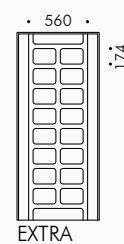

Modello : **EXTRA**
 Essenza : impiallacciato Rovere
 Colore : tinto grigio anice

Braghettone Ral 3005

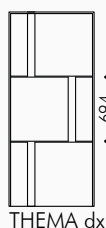

Modello : **THEMA dx**
 Essenza : MDF
 Colore : Ral 3005

Braghettone Ral 1013

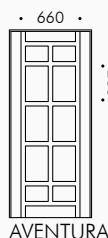

Modello : **AVENTURA**
 Essenza : MDF
 Colore : Ral 1013 laccato



SPECCHIO
 Spessore pannello 14 mm.
 Depressione massima lavorazione
 tridimensionale 9 mm.



EXTRA
 Spessore pannello 14 mm. Spessore
 lavorazioni tridimensionali 8 mm.

13	Maniglierie	12
11	Chiusure ed accessori	10
9	Rivestimenti Particolari	9
8	Rivestimenti Ecopelle	8
7	Rivestimenti Lisci	7
6	Grate	6
5	Rivestimenti Alluminio	5
4	Rivestimenti PVC	4
3	Rivestimenti Pantografati	3
2	Rivestimenti Massello	2
1	Porte blindate	1
0	Certificazione prodotto	0

3 RIVESTIMENTI PANTOGRAFATI

Collezione ACCIAIO

Collezione PIETRA-VETRO

Collezione TENDENZA

Collezione **CLASSICO900**

In questa collezione sono raggruppati i modelli tradizionali della lavorazione al pantografo, infatti quasi tutti i pannelli hanno forme curve con angoli raggiati.



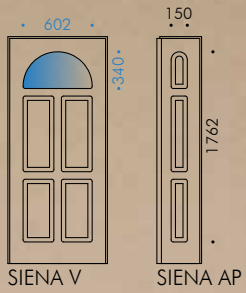

Modello : **SIENA V + SIENA AP**
 Essenza : Okumè
 Colore : tinto noce medio

13	Vetri	0
12	Maniglie	12
11	Chiusure ed accessori	11
10	Rifiniture	10
9	Rivestimenti Particolari	9
8	Rivestimenti Ecopelle	8
7	Rivestimenti Lisci	7
6	Grate	6
5	Rivestimenti Alluminio	5
4	Rivestimenti PVC	4
3	Rivestimenti Pantografati	3
2	Rivestimenti Massello	2
1	Porte blindate	1
0	Certificazione prodotto	0

Braghettone testa di moro Ral 8019 (di serie)

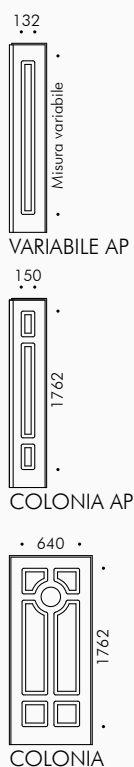

Modello : **COLONIA**
 Essenza : Okumè
 Colore : naturale legg. tinto

Braghettone testa di moro Ral 8019 (di serie)

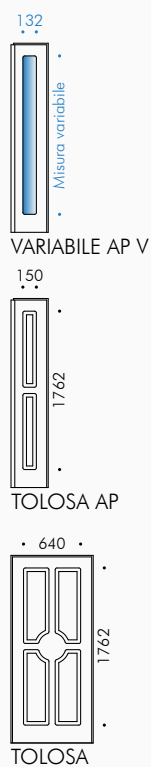

Modello : **TOLOSA**
 Essenza : Okumè
 Colore : tinto noce medio

Braghettone Ral 5010



Modello : **VARSAVIA**
 Essenza : MDF
 Colore : Ral 5010

Braghettone Ral 9016



Modello : **VENEZIA**
 Essenza : MDF
 Colore : Ral 9016

Braghettone testa di moro Ral 8019 (di serie)



Modello : **LISBONA**
 Essenza : Okumè
 Colore : tinto noce medio

Braghettone Ral 4010

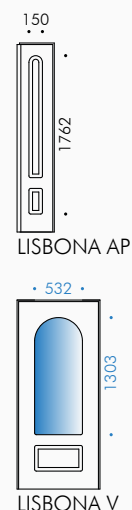

Modello : **LISBONA V**
 Essenza : MDF
 Colore : Ral 4010

Braghettone testa di moro Ral 8019 (di serie)



Modello : **SIENA**
Essenza : Okumè
Colore : tinto noce medio

Braghettone testa di moro Ral 8019 (di serie)



Modello : **PERUGIA**
Essenza : Okumè
Colore : tinto noce scuro
Accessori : battente anello

Braghettone testa di moro Ral 8019 (di serie)



Modello : **FIRENZE**
Essenza : Okumè
Colore : tinto noce chiaro

Braghettone testa di moro Ral 8019 (di serie)

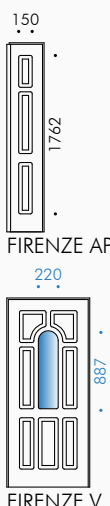

Modello : **FIRENZE V**
Essenza : Okumè
Colore : tinto noce medio

Braghettone Ral 1013

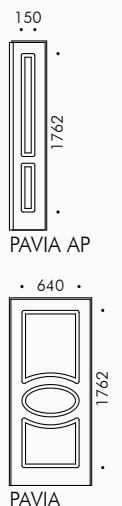

Modello : **PAVIA**
Essenza : MDF
Colore : Ral 1013 laccato
Lavorazione : tipo Massello

Braghettone Ral 3003

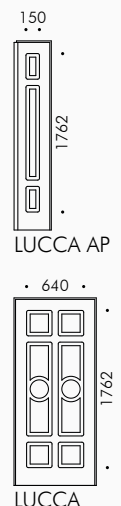

Modello : **LUCCA**
Essenza : Okumè
Colore : tinto simil Ral 3003

Porte blindate	0
Rivestimenti Massello	1
Rivestimenti PVC	2
Rivestimenti Pantografati	3
Rivestimenti Alluminio	4
Grate	5
Rivestimenti Lisci	6
Rivestimenti Ecopelle	7
Rivestimenti Particolari	8
Rifiniture	9
Chiusure ed accessori	10
Maniglie	11
Vetri	12

Braghettone testa di moro Ral 8019 (di serie)

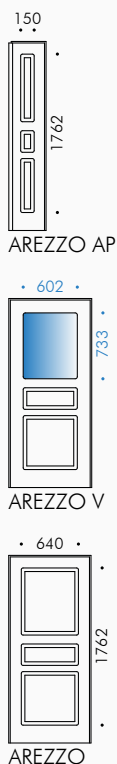

Modello : **AREZZO V**
 Essenza : Okumè
 Colore : tinto mogano medio

Braghettone Ral 6005

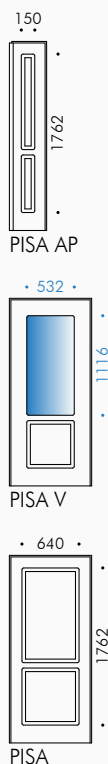

Modello : **PISA V**
 Essenza : MDF
 Colore : Ral 6005

Braghettone Ral 3005

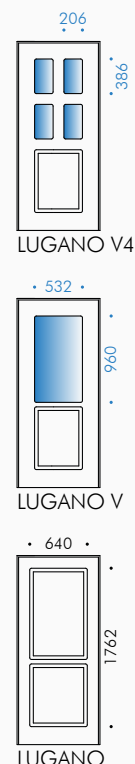

Modello : **LUGANO V4**
 Essenza : MDF
 Colore : Ral 3005

Braghettone Ral 6009



Modello : **LUGANO Vmf**
 Essenza : Okumè
 Colore : tinto simil Ral 6009

Braghettone testa di moro Ral 8019 (di serie)

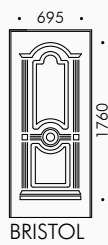

Modello : **BRISTOL**
 Essenza : Okumè
 Colore : tinto noce medio

Braghettone testa di moro Ral 8019 (di serie)

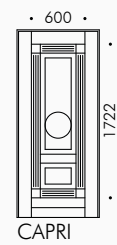

Modello : **CAPRI**
 Essenza : Okumè
 Colore : tinto ciliegio

NOTA: * L'ancoraggio del chiodo presenta due fori parzialmente visibili.

Braghettone Ral 3005

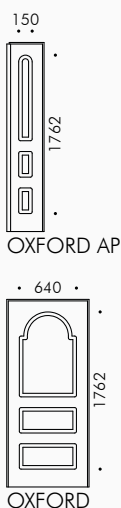

Modello : **OXFORD**
 Essenza : MDF
 Colore : Ral 3005 laccato
 Accessori : battente Inghilterra

Braghettone testa di moro Ral 8019 (di serie)

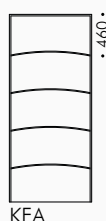

Modello : **KEA**
 Essenza : impiallacciato Ciliegio
 Colore : naturale legg. tinto

Braghettone testa di moro Ral 8019 (di serie)



Modello : **LORENA P***
 Essenza : Okumè
 Colore : tinto noce scuro

0	Certificazione prodotto
1	Porte blindate
2	Rivestimenti Massello
3	Rivestimenti Pantografati
4	Rivestimenti PVC
5	Rivestimenti Alluminio
6	Grate
7	Rivestimenti Lisci
8	Rivestimenti Ecopelle
9	Rivestimenti Particolari
10	Rifiniture
11	Chiusure ed accessori
12	Maniglie
13	Vetri

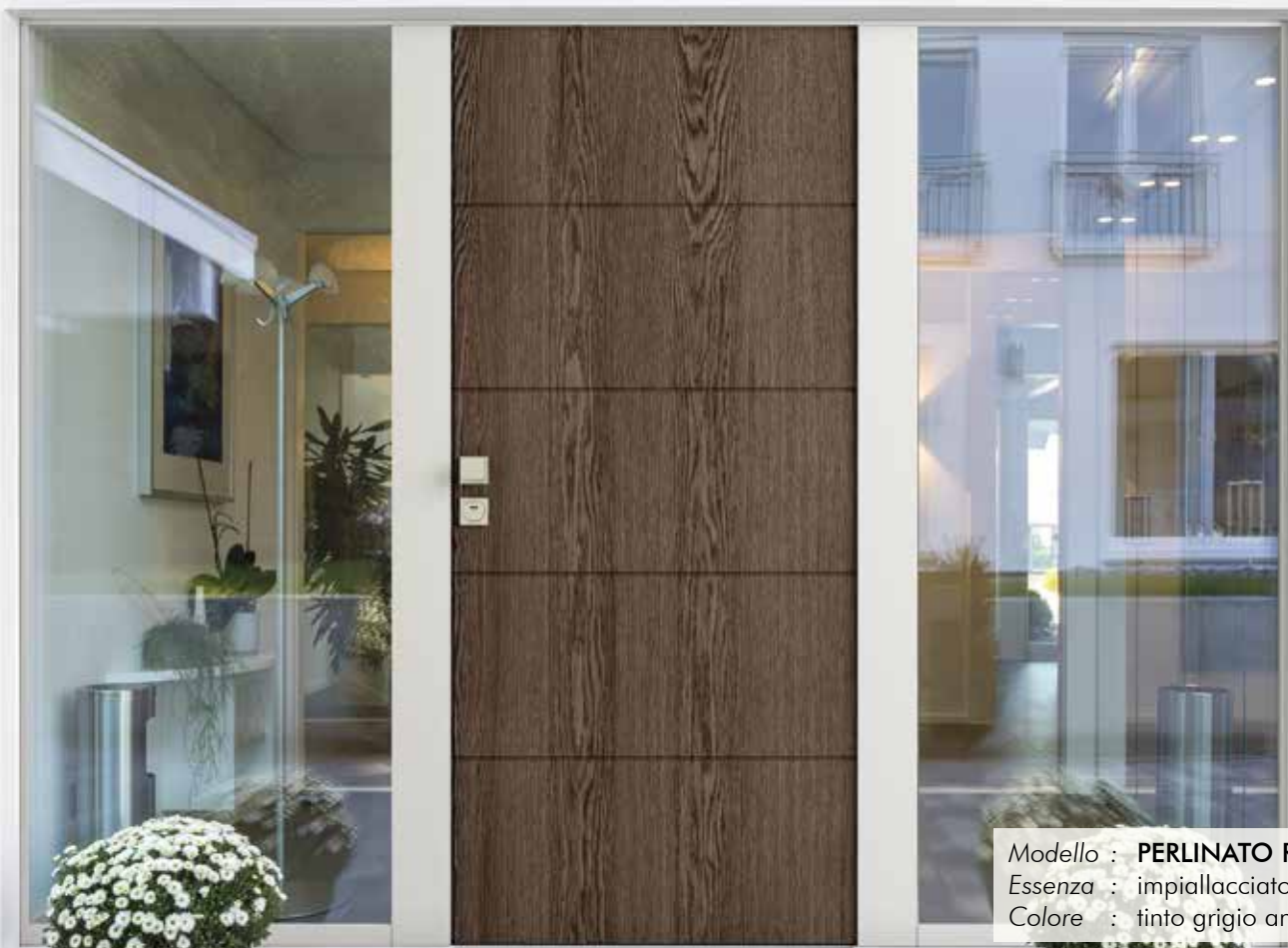

Modello : **PERLINATO RI**
 Essenza : impiallacciato Rovere
 Colore : tinto grigio anice

Braghettoni testa di moro Ral 8019 (di serie)

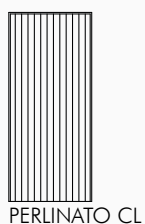

Modello : **PERLINATO CL**
 Essenza : Okumè
 Colore : naturale legg. tinto

Braghettoni Ral 9006

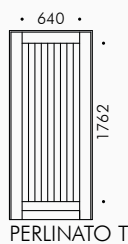

Modello : **PERLINATO T**
 Essenza : impiallacciato Rovere
 Colore : tinto grigio tortora

Braghettoni Ral 6009

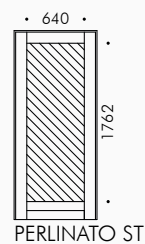

Modello : **PERLINATO ST**
 Essenza : Okumè
 Colore : tinto simil Ral 6009

Braghettoni testa di moro Ral 8019 (di serie)

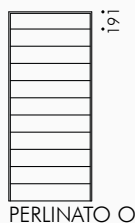

Modello : **PERLINATO O**
 Essenza : Okumè
 Colore : tinto noce medio

Braghettoni Ral 9006

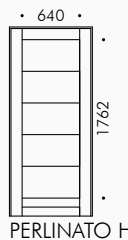

Modello : **PERLINATO H**
 Essenza : impiallacciato Rovere
 Colore : naturale legg. tinto

Braghettoni testa di moro Ral 8019 (di serie)

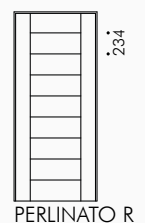

Modello : **PERLINATO R**
 Essenza : impiallacciato Rovere
 Colore : tinto noce medio



TUTTI I MODELLI TRANNE I PERLINATI

Spessore pannello 14 mm.
Lavorazione larghezza 46 mm
e profondità 9 mm.



LORENA P

Spessore pannello 14 mm.
Lavorazione larghezza 45 mm
e profondità 7 mm.



PERLINATO RI

Spessore pannello 14 mm.
Lavorazione larghezza 10 mm
e profondità 3 mm.



TUTTI I PERLINATI TRANNE PERLINATO RI

Spessore pannello 14 mm. Lavorazione
larghezza 5 mm e profondità 3 mm.

13	Maniglierie	12
11	Chiusure ed accessori	10
9	Rivestimenti Particolari	8
8	Rivestimenti Ecopelle	7
6	Rivestimenti Lisci	6
5	Grate	5
4	Rivestimenti Alluminio	4
3	Rivestimenti PVC	3
2	Rivestimenti Pantografati	2
1	Rivestimenti Massello	1
0	Porte blindate	0
0	Certificazione prodotto	0



Okumè naturale legg. tinto



Okumè tinto noce chiaro



Okumè tinto noce medio



Okumè tinto noce scuro



Okumè tinto mogano medio



Okumè tinto ciliegio



Okumè impiallacciato Ciliegio legg. t.



Okumè impiallacciato Rovere naturale legg. t.



Okumè impiallacciato Rovere t. noce chiaro

NOTA: Attenzione, la cartella colori è indicativa, nella realtà i pannelli possono presentare delle differenze.



Okumè impiallacciato Rovere t. noce medio



Okumè impiallacciato Rovere t. noce scuro



Okumè impiallacciato Rovere sbiancato



Okumè impiallacciato Rovere t. wengè



Okumè impiallacciato Rovere t. grigio tortora



Okumè impiallacciato Rovere t. grigio anice



Okumè tinto simil Ral 6009* (verde bosco)



Okumè tinto simil Ral 3003* (rosso rubino)



MDF laccato Ral 6021 testurizzato

* I Pantografati Okumè tinto simil Ral sono realizzabili solamente nei colori Ral 6009 e Ral 3003. Tutti i colori Ral scuri possono essere realizzati su pantografati Okumè impiallacciato Rovere. Tutti i colori Ral chiari possono essere realizzati su pantografati Okumè impiallacciato Rovere, ma non possiamo dare garanzie sul risultato del colore finale. I colori Ral 1013, 1015, 9001, 9002, 9003, 9010 e 9016 non possono essere realizzati in tinto simil Ral. In alternativa consigliamo l'Okumè impiallacciato Rovere sbiancato.

Certificazione prodotto	0
Porte blindate	1
Rivestimenti Massello	1
Rivestimenti Pantografati	2
Rivestimenti PVC	3
Rivestimenti Alluminio	4
Grate	5
Rivestimenti Lisci	6
Rivestimenti Ecopelle	7
Rivestimenti Particolari	8
Rifiniture	9
Chiusure ed accessori	10
Maniglie	11
Vetri	12

Rivestimenti Pantografati Schema riepilogativo

Garanzia  esposti come indicati

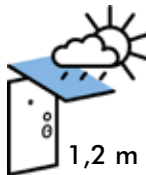
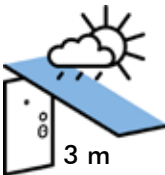
Misure minimo modelli anta grande/piccola	MODELLI	ESPOSIZIONE		ESSENZE				Naturale legg. tinto	Noce chiaro	Noce medio	Noce scuro
		 1,2 m Riparata Tutti i modelli in essenza Okumè	 3 m Molto riparata Tutti i modelli laccati MDF	Okumè verticale Okumè	Okumè verticale Rovere	Okumè orizzontale Rovere	Okumè verticale Ciliegio				

cm	Collezione ACCIAIO pag. 142										
60/30	STRIPS	✓	✓	✓	✓	✓	✓	✓	✓	✓	✓
75/30	ESTREMO (dx-sx)	✓	✓	✓	✓	✓	✓	✓	✓	✓	✓
75/30	VANITY (dx-sx)	✓	✓	✓	✓	✓	✓	✓	✓	✓	✓
60/30	REAL (dx-sx)	✓	✓	✓	✓	✓	✓	✓	✓	✓	✓
75/30	CROMA (dx-sx)	✓	✓	✓	✓	✓	✓	✓	✓	✓	✓
70/40	DOLOMITE (dx-sx)	✓	✓	✓	✓	✓	✓	✓	✓	✓	✓
70/30	DIAMANTE (dx-sx)	✓	✓	✓	✓	✓	✓	✓	✓	✓	✓
65/30	SIMPLE (dx-sx)	✓	✓	✓	✓	✓	✓	✓	✓	✓	✓
50/30	SELENE (dx-sx)	✓	✓	✓	✓	✓	✓	✓	✓	✓	✓
50/30	RIGO	✓	✓	✓	✓	✓	✓	✓	✓	✓	✓
50/30	QUADRO	✓	✓	✓	✓	✓	✓	✓	✓	✓	✓
70/30	VERTICE	✓	✓	✓	✓	✓	✓	✓	✓	✓	✓
50/30	PUNTO	✓	✓	✓	✓	✓	✓	✓	✓	✓	✓
50/40	ZEN	✓	✓	✓	✓	✓	✓	✓	✓	✓	✓
		✓	✓	✓	✓	✓	✓	✓	✓	✓	✓
	Collezione PIETRA-VETRO pag. 148	✓	✓	✓	✓	✓	✓	✓	✓	✓	✓
65/40	METEORA (dx-sx)	✓	✓	✓	✓	✓	✓	✓	✓	✓	✓
65/40	TRAMONTO (dx-sx)	✓	✓	✓	✓	✓	✓	✓	✓	✓	✓
60/30	AMBRA	✓	✓	✓	✓	✓	✓	✓	✓	✓	✓
50/30	SAFFO	✓	✓	✓	✓	✓	✓	✓	✓	✓	✓
		✓	✓	✓	✓	✓	✓	✓	✓	✓	✓
	Collezione TENDENZA pag. 150	✓	✓	✓	✓	✓	✓	✓	✓	✓	✓
50/40	RUEDA	✓	✓	✓	✓	✓	✓	✓	✓	✓	✓
75/40	SPECCHIO (dx-sx)	✓	✓	✓	✓	✓	✓	✓	✓	✓	✓
70/40	ONDA	✓	✓	✓	✓	✓	✓	✓	✓	✓	✓
80/40	EXTRA	✓	✓	✓	✓	✓	✓	✓	✓	✓	✓
75/40	THEMA (dx-sx)	✓	✓	✓	✓	✓	✓	✓	✓	✓	✓
80/40	AVENTURA	✓	✓	✓	✓	✓	✓	✓	✓	✓	✓

MATERIALE:

Stratificato marino a fibre parallele Okumè, spessore 14 mm (a facciavista e fondo misura pannello 125x250 cm).
 Stratificato marino a fibre parallele Okumè, impiallacciato Rovere, spessore 14 mm (a facciavista e fondo misura 125x250 cm).
 Stratificato marino a fibre parallele Okumè, impiallacciato Ciliegio, spessore 14 mm (a facciavista e fondo misura 125x250 cm).
 MDF idrorepellente per i laccati, spessore 14 mm. In alternativa si può sostituire il materiale MDF in POLIURETANO ESPANSO 600 (EFM TECH) per i laccati, spessore 12 mm e misure pannello 125x250 cm.

FINITURA:

Verniciatura trasparente per esterni all'acqua.
 Laccatura per esterni a solvente tutti i colori Ral, finitura opaca grinz (a richiesta liscia).

ALTRE NOTIZIE:

Tutti i modelli in foto e disegnati, sono per porte misura 90x210 cm e anta piccola 40x210 cm. Cambiando le misure si hanno delle variazioni nelle proporzioni.
 Fasce di rispetto, anta grande cieca 110 mm, anta grande finestrata 195 mm, anta piccola cieca 70 mm, anta piccola finestrata 110 mm.
 Nel caso di anta piccola finestrata misura minima 33 cm.
 Per la gestione di pannelli finestrati non presenti su questo Catalogo c'è una maggiorazione di costo.

Rivestimenti Pantografati Schema riepilogativo

MORDENZATURE							LACCATI*	INSERTI	FINISTRATI	MODELLI	
Ciliegio naturale legg. tinto solo Okumè	Mogano medio solo Okumè	Wengè solo Rovere	Sbiancato solo Rovere	Grigio Anice solo Rovere	Grigio Tortora solo Rovere	Simil RAL Okumè Ral 3003 Ral 6009		METALLO/PIETRA/VETRO	Il modello prevede una finestratura**	✓ riferito a modelli scritti in arancio	Misure minimo modelli anta grande/piccola
										Anta 90 cm Larghezza vetro (mm)	Collezione CLASSICO900 pag. 154
✓	✓	✓	✓	✓	✓	✓	✓	✓			COLONIA 60/30
✓	✓	✓	✓	✓	✓	✓	✓	✓			TOLOSA 60/30
✓	✓	✓	✓	✓	✓	✓	✓	✓			VARSAVIA 60/30
✓	✓	✓	✓	✓	✓	✓	✓	✓	✓	100	VENEZIA 50/30
✓	✓	✓	✓	✓	✓	✓	✓	✓	✓	532	LISBONA 60/30
✓	✓	✓	✓	✓	✓	✓	✓	✓	✓	602	SIENA 60/30
✓	✓	✓	✓	✓	✓	✓	✓	✓	✓		PERUGIA 60/30
✓	✓	✓	✓	✓	✓	✓	✓	✓	✓	220	FIRENZE 65/30
✓	✓	✓	✓	✓	✓	✓	✓	✓	✓		PAVIA 50/30
✓	✓	✓	✓	✓	✓	✓	✓	✓	✓		LUCCA 60/30
✓	✓	✓	✓	✓	✓	✓	✓	✓	✓	602	AREZZO 50/30
✓	✓	✓	✓	✓	✓	✓	✓	✓	✓	532	PISA 50/30
✓	✓	✓	✓	✓	✓	✓	✓	✓	✓	532	LUGANO 60/30
✓	✓	✓	✓	✓	✓	✓	✓	✓	✓		BRISTOL 70/30
✓	✓	✓	✓	✓	✓	✓	✓	✓	✓		CAPRI 70/30
✓	✓	✓	✓	✓	✓	✓	✓	✓	✓		OXFORD 50/30
✓	✓	✓	✓	✓	✓	✓	✓	✓	✓		KEA 50/30
✓	✓	✓	✓	✓	✓	✓	✓	✓	✓		LORENA P 50/30
✓	✓	✓	✓	✓	✓	✓	✓	✓	✓		PERLINATO CL 50/40
✓	✓	✓	✓	✓	✓	✓	✓	✓	✓		PERLINATO T 50/40
✓	✓	✓	✓	✓	✓	✓	✓	✓	✓		PERLINATO ST 50/40
✓	✓	✓	✓	✓	✓	✓	✓	✓	✓		PERLINATO O 50/40
✓	✓	✓	✓	✓	✓	✓	✓	✓	✓		PERLINATO H 50/40
✓	✓	✓	✓	✓	✓	✓	✓	✓	✓		PERLINATO R 50/40
✓	✓	✓	✓	✓	✓	✓	✓	✓	✓		PERLINATO RI 60/30
		✓	✓	✓	✓	✓	✓	✓	✓		VARIABILE AP*** 30
		✓	✓	✓	✓	✓	✓	✓	✓	✓	100 min. VARIABILE AP V*** 33

LEGENDA:

- ✓ / ✓ - esposizione, finitura, inserto, finestratura possibile
- Spazio vuoto - esposizione, finitura, inserto, finestratura non possibile

NOTE: * Finitura lucida liscia a richiesta. Richiedere preventivo.
 ** Possiamo realizzare finestrature a campione anche su modelli non previsti, previa verifica fattibilità.
 *** Ante piccole in comune a tutta la Collezione Classico900 e acquisiscono le caratteristiche dei modelli anta grande a cui vengono abbinati.

4 RIVESTIMENTI PVC

Collezione Z5

Collezione EM

SPESORE

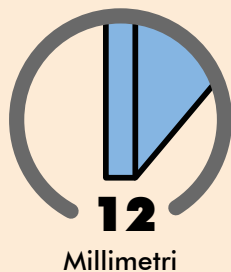

GARANZIA



ESPOSIZIONE

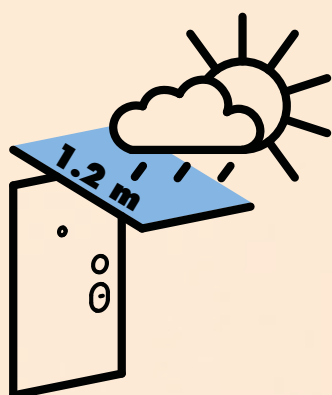

Posa esterna riparata
Tutti i modelli ciechi

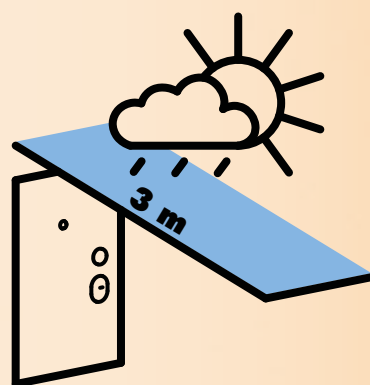

Posa esterna molto riparata
Tutti i modelli finestrati*

NOTA: * Tutti i pannelli in PVC finestrati sono controbilanciati con la pellicola in modo da essere più resistenti all'umidità e all'acqua.

Nella Collezione Z5 ci sono una serie di pannelli che vanno dallo stile classico allo stile moderno i più usati.

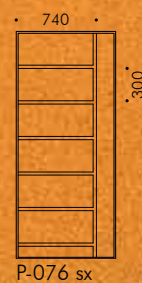

Modello : **P-O76 sx**
 Materiale : PVC
 Colore : 436-2007 Rovere scuro
 Accessori : maniglione Q100

13	Vetri
12	Maniglie
11	Chiusure ed accessori
10	Rifiniture
9	Rivestimenti Particolari
8	Rivestimenti Ecopelle
7	Rivestimenti Lisci
6	Grate
5	Rivestimenti Alluminio
4	Rivestimenti PVC
3	Rivestimenti Pantografati
2	Rivestimenti Massello
1	Porte blindate
0	Certificazione prodotto



Modello : **P-001**
 Materiale : PVC
 Colore : 2.0057 004-130300
 Desert Oak



Modello : **P-006**
 Materiale : PVC
 Colore : 436-3041 Noce sorrento
 naturale

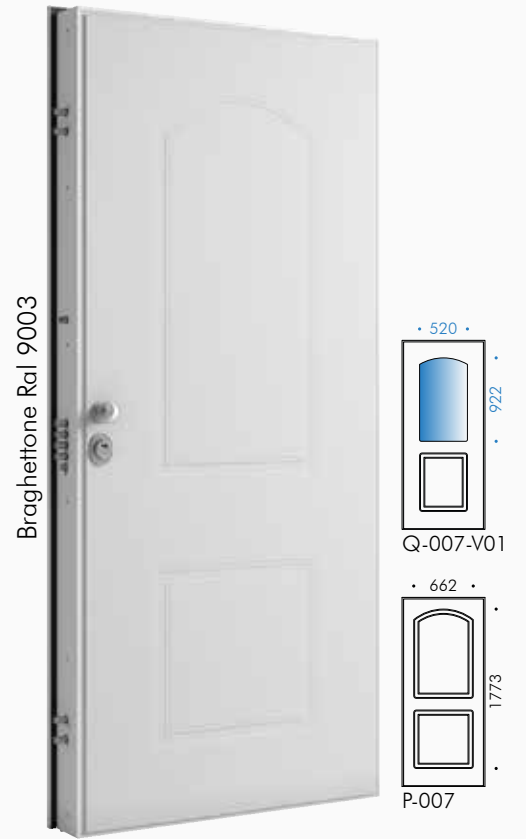

Modello : **P-007**
 Materiale : PVC
 Colore : 456-5057 Bianco brillante



Modello : **P-010**
 Materiale : PVC
 Colore : 470-3003 Rovere cemento



Modello : **P-012**
 Materiale : PVC
 Colore : 436-2075 Rovere mocca



Modello : **P-014**
 Materiale : PVC
 Colore : 436-3077
 Newcastle oak khaki

Braghettone Ral 9006

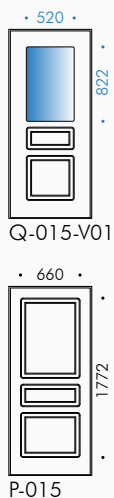

Modello : **P-015**
 Materiale : PVC
 Colore : 456-3081
 Sheffield oak light

Braghettone Ral 8003

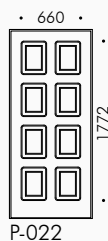

Modello : **P-022**
 Materiale : PVC
 Colore : 436-2036 Rovere Gold

Braghettone Ral 6005

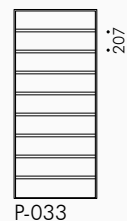

Modello : **P-033**
 Materiale : PVC
 Colore : 426-5014 Verde

Braghettone Ral 5007

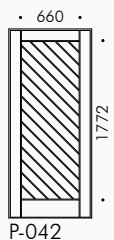

Modello : **P-042**
 Materiale : PVC
 Colore : 436-5026 Blu brillante

Braghettone testa di moro Ral 8019 (di serie)

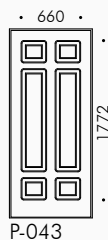

Modello : **P-043**
 Materiale : PVC
 Colore : 436-2048 Noce medio

Braghettone Ral 9001

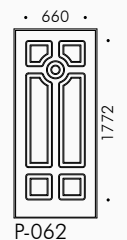

Modello : **P-062**
 Materiale : PVC
 Colore : 456-5015 Beige
 Accessori : battente anello

13	Vetri
12	Maniglie
11	Chiusure ed accessori
10	Rifiniture
9	Rivestimenti Particolari
8	Rivestimenti Ecopelle
7	Rivestimenti Lisci
6	Grate
5	Rivestimenti Alluminio
4	Rivestimenti PVC
3	Rivestimenti Pantografati
2	Rivestimenti Massello
1	Porte blindate
0	Certificazione prodotto

Braghettone Ral 8003

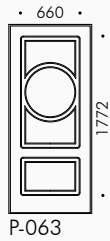

P-063

Modello : **P-063**
 Materiale : PVC
 Colore : 436-2036 Rovere Gold

Braghettone Ral 7016

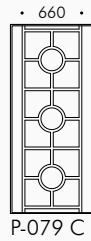

P-079 C

Modello : **P-079-C**
 Materiale : PVC
 Colore : 436-6003
 Gale grey finesse

Braghettone Ral 8003

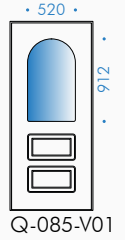

Q-085-V01

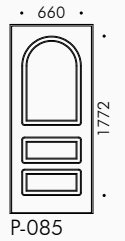

P-085

Modello : **P-085**
 Materiale : PVC
 Colore : 436-2036 Rovere Gold

Braghettone Ral 8003

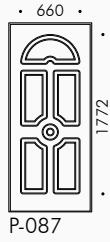

P-087

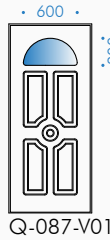

Q-087-V01

Modello : **Q-087-V01**
 Materiale : PVC
 Colore : 436-2036 Rovere Gold

Braghettone Ral 9003

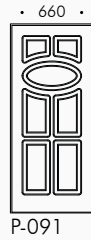

P-091

Modello : **P-091**
 Materiale : PVC
 Colore : 456-7030 Bianco semilucido

Braghettone Ral 7001

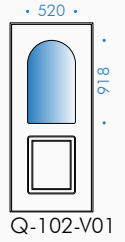

Q-102-V01

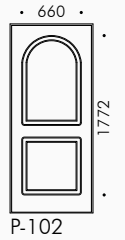

P-102

Modello : **P-102**
 Materiale : PVC
 Colore : 436-5049 Grigio chiaro

Braghettone Ral 8003

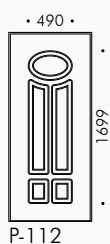

Modello : **P-112**
 Materiale : PVC
 Colore : 436-5013 Rosso

Braghettone Ral 9016

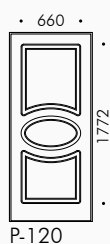

Modello : **P-120**
 Materiale : PVC
 Colore : 470-6030 Bianco opaco

Braghettone Ral 9016

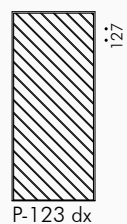

Modello : **P-123 dx**
 Materiale : PVC
 Colore : 456-7030 Bianco semilucido

Braghettone testa di moro Ral 8019 (di serie)

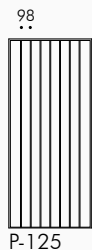

Modello : **P-125**
 Materiale : PVC
 Colore : 436-2048 Noce medio

Braghettone Ral 8003

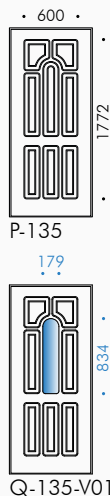

Modello : **Q-135-V01**
 Materiale : PVC
 Colore : 436-2036 Rovere Gold

Braghettone testa di moro Ral 8019 (di serie)

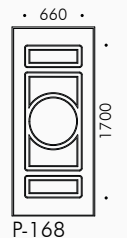

Modello : **P-168**
 Materiale : PVC
 Colore : 9.0049 195-101100 Shogun AD

13	Vetri	12	Maniglie	11	Chiusure ed accessori	10	Rifiniture	9	Rivestimenti Particolari	8	Rivestimenti Ecopelle	7	Rivestimenti Lisci	6	Grate	5	Rivestimenti Alluminio	4	Rivestimenti PVC	3	Rivestimenti Pantografati	2	Rivestimenti Massello	1	Porte blindate	0	Certificazione prodotto
----	-------	----	----------	----	-----------------------	----	------------	---	--------------------------	---	-----------------------	---	--------------------	---	-------	---	------------------------	---	------------------	---	---------------------------	---	-----------------------	---	----------------	---	-------------------------

Braghettone Ral 6009

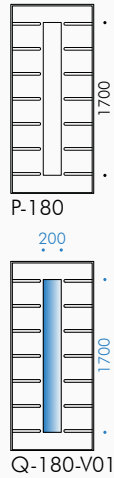

Modello : **Q-180-V01**
 Materiale : PVC
 Colore : 436-6021 Verde scuro

Braghettone testa di moro Ral 8019 (di serie)

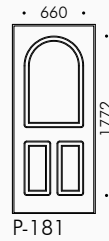

Modello : **P-181**
 Materiale : PVC
 Colore : 9.0049 240-114800
 Winchester XA

Braghettone Ral 9006

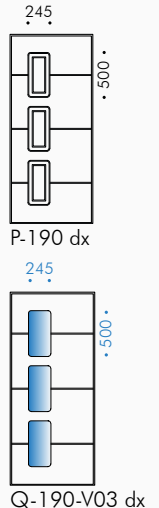

Modello : **Q-190-V03 dx**
 Materiale : PVC
 Colore : 436-6010 Marrone nerastro

Braghettone Ral 5003

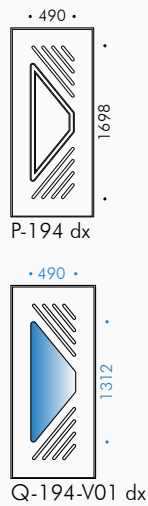

Modello : **Q-194-V01 dx**
 Materiale : PVC
 Colore : 436-5006 Blu acciaio

Braghettone Ral 9016

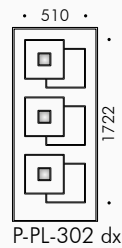

Modello : **P-PL-302 dx**
 Materiale : PVC
 Colore : 436-1011 Legno mocca
 Inserto : 9.1293 010-119500
 Earl platinum

Braghettone Ral 7016

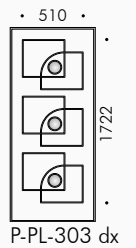

Modello : **P-PL-303 dx**
 Materiale : PVC
 Colore : 436-6003 Gale grey finesse
 Inserto : 456-7030 Bianco semilucido



P-363 dx



Modello : **P-363 dx**
 Materiale : PVC
 Colore : 02.12.76.000014-119501 Silver V
 Accessori : maniglione STEEL 101 INOX

13	Vetri
12	Maniglie
11	Chiusure ed accessori
10	Rifiniture
9	Rivestimenti Particolari
8	Rivestimenti Ecopelle
7	Rivestimenti Lisci
6	Grate
5	Rivestimenti Alluminio
4	Rivestimenti PVC
3	Rivestimenti Pantografati
2	Rivestimenti Massello
1	Porte blindate
0	Certificazione prodotto



Modello : **P-315 dx**
 Materiale : PVC
 Colore : 9.1293 001-119500
 Crown Platin



Modello : **P-351 dx**
 Materiale : PVC
 Colore : 470-6047 simil Ral 7039



Modello : **P-357 dx**
 Materiale : PVC
 Colore : 436-6003
 Gale grey finesse



Modello : **P-391 dx**
 Materiale : PVC
 Colore : 470-3003 Rovere cemento



P-006, P-007, P-010, ...
Spessore pannello 12 mm. Fresa barocca larghezza 58 mm e profondità 5 mm.



P-033, P-076 DX, P-079 C, ...
Spessore pannello 12 mm. Fresa V con fondo piatto larghezza 30 mm e profondità 2 mm.



P-042, P-PL-302 DX, P-PL-303 DX, ...
Spessore pannello 12 mm. Canalino tondo larghezza 10 mm e profondità 1,5 mm.



P-315 DX
Spessore pannello 12 mm. Effetto 3D in altorilievo larghezza 15 mm e profondità 3 mm.



P-363 DX
Spessore pannello 12 mm. Effetto 3D in bassorilievo larghezza 15 mm e profondità 3 mm.

Certificazione prodotto	0
Porte blindate	1
Rivestimenti Massello	2
Rivestimenti Pantografati	3
Rivestimenti PVC	4
Rivestimenti Alluminio	5
Grate	6
Rivestimenti Lisci	7
Rivestimenti Ecopelle	8
Rivestimenti Particolari	9
Rifiniture	10
Chiusure ed accessori	11
Maniglie	12
Vetri	13

4 RIVESTIMENTI PVC

Collezione Z5

Collezione EM



Nella Collezione EM, ad eccezione del modello Milano che è un classico, tutti gli altri sono pannelli di tendenza.

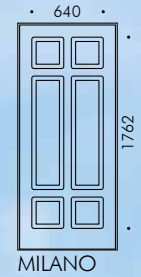

Modello : **MILANO**
 Materiale : PVC
 Colore : 6125 05-116700 Verde scuro

13	Vetri
12	Maniglie
11	Chiusure ed accessori
10	Rifiniture
9	Rivestimenti Particolari
8	Rivestimenti Ecopelle
7	Rivestimenti Lisci
6	Grate
5	Rivestimenti Alluminio
4	Rivestimenti PVC
3	Rivestimenti Pantografati
2	Rivestimenti Massello
1	Porte blindate
0	Certificazione prodotto

Braghettone Ral 8003

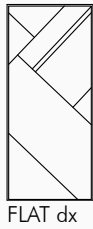

FLAT dx

Modello : **FLAT dx**
 Materiale : PVC
 Colore : 9.2178 001-116700
 Rovere Gold

Braghettone Ral 1019

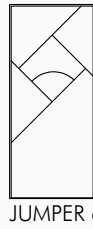

JUMPER dx

Modello : **JUMPER dx**
 Materiale : PVC
 Colore : 2.0057 005-130300
 Mountain Oak

Braghettone Ral 7004

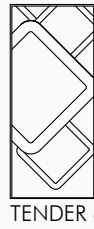

TENDER dx

Modello : **TENDER dx**
 Materiale : PVC
 Colore : 7155 05-116700
 Grigio chiaro

Braghettone Ral 7006

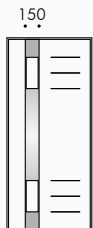

CICLONE dx

Modello : **CICLONE dx**
 Materiale : PVC
 Colore : 9.3241 002-119500 AnTEAK
 Inserto : acciaio inox

Braghettone Ral 1019

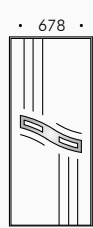

EVOC dx

Modello : **EVOC dx**
 Materiale : PVC
 Colore : 2.0057 005-130300
 Mountain Oak
 Inserto : acciaio inox

Braghettone Ral 9005

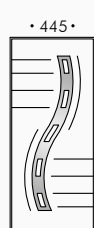

MAGNUM dx

Modello : **MAGNUM dx**
 Materiale : PVC
 Colore : 02.11.71.000042-809700
 Nero grigio
 Inserto : acciaio inox

Braghettone Ral 1001

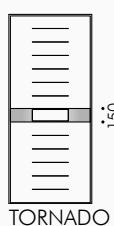

Modello : **TORNADO**
 Materiale : PVC
 Colore : 2.0057 004-130300 Desert Oak
 Inserto : acciaio inox

Rivestimenti PVC **Collezione EM** Particolare lavorazione



FLAT dx
 Spessore pannello 12 mm. Fresa a V larghezza 6 mm e profondità 3 mm.



JUMPER dx
 Spessore pannello 12 mm. Fresa a V con fondo piatto larghezza 10 mm e profondità 3 mm.



CICLONE dx
 Spessore pannello 12 mm.
 Spessore inserto cromo satinato 2 mm, incassato di 1 mm.

13	12	Maniglie	11	Chiusure ed accessori	10	Rifiniture	9	Rivestimenti Particolari	8	Rivestimenti Ecopelle	7	Rivestimenti Lisci	6	Grate	5	Rivestimenti Alluminio	4	Rivestimenti PVC	3	Rivestimenti Pantografati	2	Rivestimenti Massello	1	Porte blindate	0	Certificazione prodotto
----	----	----------	----	-----------------------	----	------------	---	--------------------------	---	-----------------------	---	--------------------	---	-------	---	------------------------	---	------------------	---	---------------------------	---	-----------------------	---	----------------	---	-------------------------



2.0057 004-130300 Desert Oak



436-2036 Rovere Gold



436-2048 Noce medio



436-2075 Rovere mocca



456-7030 Bianco semilucido



436-5049 Grigio chiaro



02.12.76.000014-119501 Silver V



9.1293 001-119500 Crown platin

NOTA: Attenzione, la cartella colori è indicativa, nella realtà i pannelli possono presentare delle differenze.

Rivestimenti PVC Schema riepilogativo

Garanzia  esposti come indicati

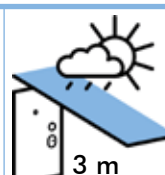
MODELLI		ESPOSIZIONE		INSERTI	FINISTRATI*	MODELLI	
Misure minimo modelli anta grande/piccola	✓ verificato a modelli scritti in verde	 1,2 m	 3 m	PVC/ METALLO/ PIETRA	Il modello prevede finestrate** Anta 90 cm Larghezza vetro (mm)	✓ verificato a modelli scritti in arancio	Misure minimo modelli anta grande/piccola
		Riparata Tutti i modelli ciechi	Molto riparata Tutti i modelli finestrati				
cm	Collezione Z5 pag. 166					Collezione Z5	cm
50/26	P-001	✓ ✓				P-168	65
70/30	P-006	✓ ✓				P-180	65
90/30	Q-006-V01		✓ ✓		✓ ✓ 522 200	Q-180-V01	65
70/30	P-007	✓ ✓				P-181	65/30
90/30	Q-007-V01	✓	✓		✓ 522	P-190 (dx-sx)	75/30
70/30	P-010	✓	✓		✓ 245	Q-190-V03 (dx-sx)	75/30
90/30	Q-010-V01	✓	✓		✓ 522	P-194 (dx-sx)	80/30
65/30	P-012	✓	✓		✓ 490	Q-194-V01 (dx-sx)	90/30
65/30	P-014	✓ ✓		✓		P-PL 302 (dx-sx)	90/30
65/30	P-015	✓ ✓		✓		P-PL 303 (dx-sx)	65/30
90/30	Q-015-V01	✓	✓		✓ 522	P-315 (dx-sx)	65/30
70/30	P-022	✓ ✓				P-351 (dx-sx)	65/30
50	P-033	✓ ✓				P-357 (dx-sx)	90/30
55/30	P-042	✓ ✓				P-363 (dx-sx)	70/30
65/30	P-043	✓ ✓				P-391 (dx-sx)	50
70/30	P-062	✓ ✓				P-201***	30
55/30	P-063	✓	✓		100 min.	Q-201-V01***	32
60/26	P-076 (dx-sx)	✓ ✓				P-202***	30
70/26	P-079-C	✓ ✓				P-206***	30
70/30	P-085	✓ ✓				P-207***	30
90/30	Q-085-V01	✓	✓		✓ 522	P-208***	30
70/30	P-087	✓ ✓				P-213***	30
90/30	Q-087-V01		✓ ✓		✓ 602 100 min.	Q-213-V03***	32
70/30	P-091	✓				Collezione EM pag. 176	cm
65/30	P-102	✓ ✓				MILANO	70/30
90/30	Q-102-V01	✓	✓		✓ 522	FLAT (dx-sx)	75/30
70/30	P-112	✓ ✓				JUMPER (dx-sx)	75/30
65/30	P-120	✓ ✓				TENDER (dx-sx)	75/30
55	P-123 (dx-sx)	✓ ✓		✓		CICLONE (dx-sx)	75/26
50	P-125	✓ ✓		✓		EVOC (dx-sx)	75
75/30	P-135	✓ ✓		✓		MAGNUM (dx-sx)	75/26
75/30	Q-135-V01	✓	✓	✓	✓ 179	TORNADO	75/26

LEGENDA:

✓ / ✓ - esposizione, inserto, finestratura possibile

Spazio vuoto - esposizione, inserto, finestratura non possibile

NOTE: * Sui pannelli finestrati la pellicola PVC è su entrambi i lati.
 ** Possiamo realizzare finestrate a campione anche su modelli non previsti, previa verifica fattibilità.
 *** Ante piccole comuni ad uno o più modelli della collezione.

Certificazione prodotto 0
 Porte blindate 1
 Rivestimenti Massello 2
 Rivestimenti Pantografati 3
 Rivestimenti PVC 4
 Rivestimenti Alluminio 5
 Grate 6
 Rivestimenti Lisci 7
 Rivestimenti Ecopelle 8
 Rivestimenti Particolari 9
 Rifiniture 10
 Chiusure ed accessori 11
 Maniglie 12
 Vetri 13

Rivestimenti PVC **Tabella comparativa** colori rivestimenti in PVC

Codice Hornschuch-Skay	Equivalente Renolit	Descrizione	Effetto/Tipo	Ral indicativo	Impiego*
Not available	9.0049 158-101100	Sherwood G	Legno		
Not available	9.0049 201-101100	Sherwood W	Legno		
436-2007	9.2052 089-116700	Rovere scuro	Legno		
436-2001	9.2065 021-116700	Mogano largo	Legno		
436-2002	9.2097 013-116700	Mogano stretto	Legno		
436-2036	9.2178 001-116700	Rovere Gold	Legno		1
436-2075	9.2178 007-116700	Rovere mocca	Legno		3
436-2035	9.2178 008-116700	Noce terra	Legno		6
436-2022	9.3152 009-116700	Douglas	Legno		
436-2060	9.3162 002-116700	Macorè	Legno		
436-2032	9.3202 001-116700	Ciliegio Piemonte	Legno		
436-2048	Not available	Noce medio	Legno		5
Not available	9.0049 233-114800	Siena PR	Legno liscio		
Not available	9.0049 240-114800	Winchester XA	Legno liscio		
Not available	9.3241 002-119500	AnTEAK	Legno liscio		
436-3078	9.3211 005-114800	Irish oak (quercia)	Legno liscio		
436-3077	Not available	Newcastle oak khaki	Legno liscio		10
436-3059	9.0049 237-114800	Noce terra liscio	Legno liscio		
436-3031	Not available	Betulla rossa	Legno liscio		
436-3041	Not available	Noce sorrento naturale	Legno liscio		
436-3042	Not available	Noce sorrento balsamico	Legno liscio		
436-3043	Not available	Cherry amaretto	Legno liscio		
436-3058	Not available	Noce amaretto	Legno liscio		
436-3062	Not available	Noce kolonial	Legno liscio		
436-3086	Not available	Sheffield oak grey	Legno liscio		
456-3081	Not available	Sheffield oak light	Legno liscio		7
436-1011	Not available	Legno mocca	Legno liscio metallizzato		
436-1001	Not available	Alluminio	Metallizzati	9022	
436-1004	Not available	Platino	Metallizzati	7030	
436-1005	Not available	Quarzo	Metallizzati	7037	
436-1007	Not available	Bronzo	Metallizzati	1036	
436-1008	Not available	Titanio	Metallizzati	7002	
456-5015	49113-101100	Beige	Ral effetto legno	9001	
456-5054	1379 05-167	Crema	Ral effetto legno	9001	
436-5008	3005 05-116700	Rosso borgogna	Ral effetto legno	3005	
436-5013	3081 05-116700	Rosso	Ral effetto legno	3011	
436-5026	5007	Blu brillante	Ral effetto legno	5007	
436-5006	5150 05-116700	Blu acciaio	Ral effetto legno	5011	
426-5014	6005 05-116700	Verde	Ral effetto legno	6005	
436-5021	6125 05-116700	Verde scuro	Ral effetto legno	6009	8
436-5003	7016 05-116700	Grigio scuro	Ral effetto legno	7016	
436-5049	7155 05-116700	Grigio chiaro	Ral effetto legno	7001	
436-5063	7251 05-116700	Light grey	Ral effetto legno	7035	
426-5011	8875 05-116700	Chocolate brown	Ral effetto legno	8019	
456-5053	9152 05-168	Bianco 9010	Ral effetto legno	9010	4
426-1809	Not available	Bianco frassino	Ral effetto legno	9003	9
456-5057	9294 05-179	Bianco brillante	Ral effetto legno	9003	
436-6003	49122	Gale grey finesse	Ral liscio	7016	
436-7049	7155 05-083	Titanium SFTN	Ral liscio	7001	
456-7030	02.12.91.000018-809700	Bianco semilucido	Ral liscio	9016	2
436-6010	Not available	Marrone nerastro	Ral liscio opaco	8022	

NOTA: * Verificare i codici ed i colori in maniera autonoma, non ci assumiamo responsabilità per eventuali errori. I numeri indicano le prime 10 pellicole in PVC più utilizzate.

Rivestimenti PVC **Tabella comparativa** colori rivestimenti in PVC

Codice Hornschuch-Skay	Equivalente Renolit	Descrizione	Effetto/Tipo	Ral indicativo	Impiego*
436-6013	Not available	Rosso	Ral liscio opaco	3011	
436-6021	Not available	Verde scuro	Ral liscio opaco	6009	
Not available	2.0057 004-130300	Desert Oak	Effetto legno		
Not available	02.12.76.000014 - 119501	Silver V	Metallizzati	7040	
Not available	9.1293 001-119500	Crown Platin	Metallizzati	7043	
470-6030	Not available	Bianco opaco	Ral liscio	9016	
470-3003	Not available	Rovere cemento	Legno		
470-6047	Not available	Simil Ral 7039	Ral liscio opaco	7039	
Not available	9.0049 195-101100	Shogun AD	Legno liscio		
Not available	2.0057 005-130300	Mountain Oak	Legno		
Not available	02.11.71.000042-809700	Nero grigio	Ral liscio	7021	
Not available	9.12193 010-119500	Earl Platinum	Metallizzati		

MATERIALE:

MDF idrorepellente rivestita con pellicola PVC un solo lato (modelli finestrati su entrambi i lati). Misura pannello max 110x280 cm, spessore 12 mm.

ALTRE NOTIZIE:

Tutti i modelli in foto e disegnati, sono per porte misura 90x210 cm e anta piccola 40x210 cm. Cambiando le misure si hanno delle variazioni nelle proporzioni.

Fasce di rispetto, anta grande cieca 110 mm, anta grande finestrata 200 mm, anta piccola cieca 70 mm, anta piccola finestrata 110 mm.

Nel caso di anta piccola finestrata misura minima 33 cm.

Possiamo realizzare modelli a campione, pellicole PVC a richiesta, previa verifica fattibilità.

Per la gestione di pannelli finestrati non presenti su questo Catalogo c'è una maggiorazione di costo.

NOTA: Verificare i codici ed i colori in maniera autonoma, non ci assumiamo responsabilità per eventuali errori.

* I numeri indicano le prime 10 pellicole in PVC più utilizzate.

5 RIVESTIMENTI ALLUMINIO

Collezione INFINITY

Collezione STYLE

Collezione A FILO

Collezione EMOTION

Collezione NOVECENTO

Collezione INCYSO

Collezione SOLE

SPESORE

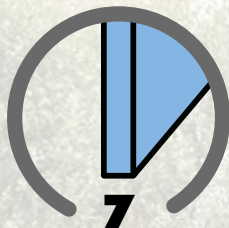

7
Millimetri

GARANZIA



ESPOSIZIONE

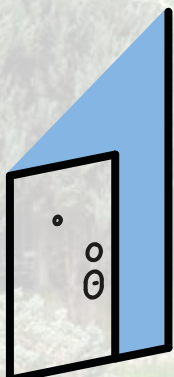

Posa esterna
Tutti i modelli ciechi

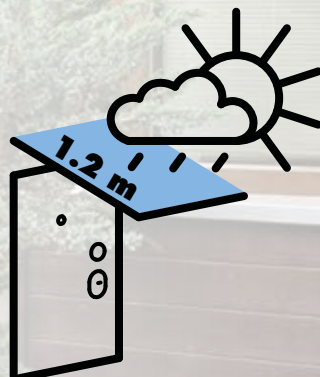

1.2 m
Posa esterna riparata
Tutti i modelli finestrati

Grazie alla sua tipica lavorazione ad increspature è, attualmente, la collezione più fashion.



Modello : SAHARA/H
 Colore : Ral 9005 Grinz
 Accessori : maniglione A955 LD 170

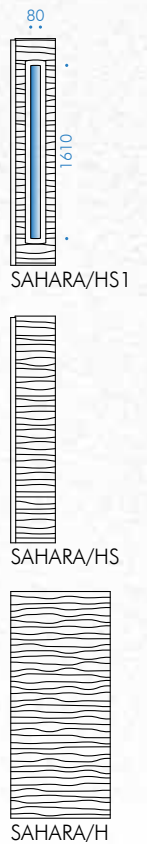

Porte blindate	0	Certificazione prodotto	0
Rivestimenti Massello	1		
Rivestimenti Pantografati	2		
Rivestimenti PVC	3		
Rivestimenti Alluminio	4		
Grate	5		
Rivestimenti Lisci	6		
Rivestimenti Ecopelle	7		
Rivestimenti Particolari	8		
Rifiniture	9		
Chiusure ed accessori	10		
Maniglierie	11		
Vetri	12		

Braghettone Ral 9002

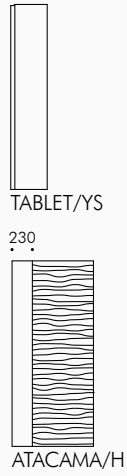

Modello : **ATACAMA/H**
 Colore : Abete bianco RP14L

Braghettone testa di moro Ral 8019 (di serie)

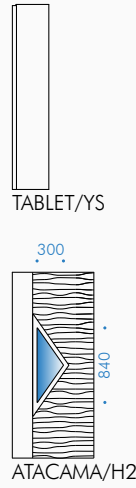

Modello : **ATACAMA/H2**
 Colore : Ral 8019 Grinz

Braghettone Antracite P016V Grinz

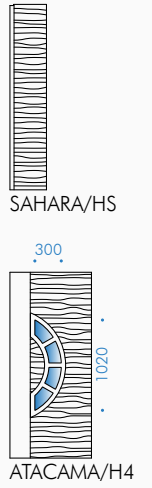

Modello : **ATACAMA/H4**
 Colore : Antracite P016V Grinz

Braghettone Ral 9001

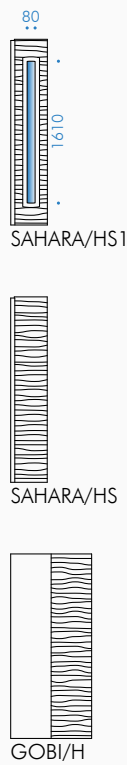

Modello : **GOBI/H**
 Colore : Ral 9001 opaco

Braghettone Ral 7044

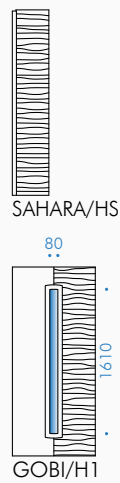

Modello : **GOBI/H1**
 Colore : Ral 7044 opaco

Braghettone Ral 9016

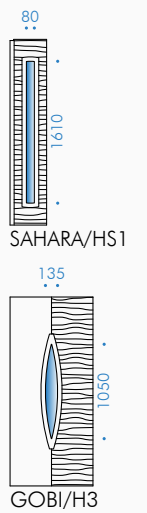

Modello : **GOBI/H3**
 Colore : Ral 7016 opaco

Braghettone Ral 7036

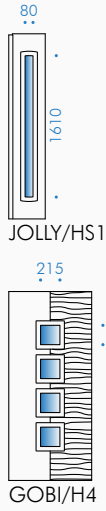

Modello : **GOBI/H4**
 Colore : Ral 7036 opaco

Braghettone Ral 7004

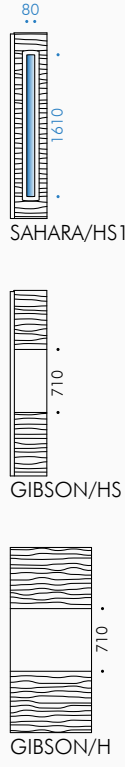

Modello : **GIBSON/H**
 Colore : Ral 7004 opaco

Braghettone Ral 9005

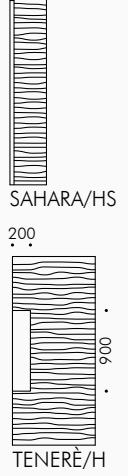

Modello : **TENERÈ/H**
 Colore : Ral 9005 opaco

Braghettone testa di moro Ral 8019 (di serie)

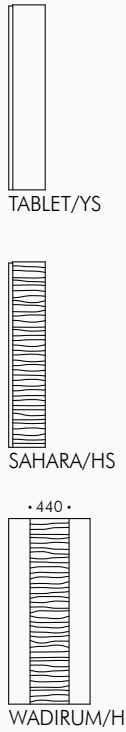

Modello : **WADIRUM/H**
 Colore : Ciliegio scuro RP02L

Braghettone Ral 6009

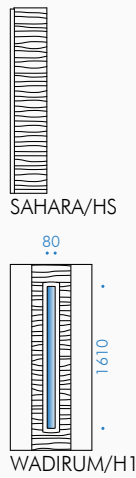

Modello : **WADIRUM/H1**
 Colore : Ral 6009 opaco

Braghettone Ral 9006

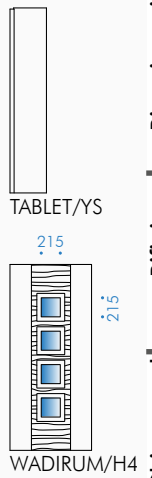

Modello : **WADIRUM/H4**
 Colore : Ghisa RP102M

0	Certificazione prodotto
1	Porte blindate
2	Rivestimenti Massello
3	Rivestimenti Pantografati PVC
4	Rivestimenti Alluminio
5	Grate
6	Rivestimenti Lisci
7	Rivestimenti Ecopelle
8	Rivestimenti Particolari
9	Rifiniture
10	Chiusure ed accessori
11	Maniglie
12	Vetri

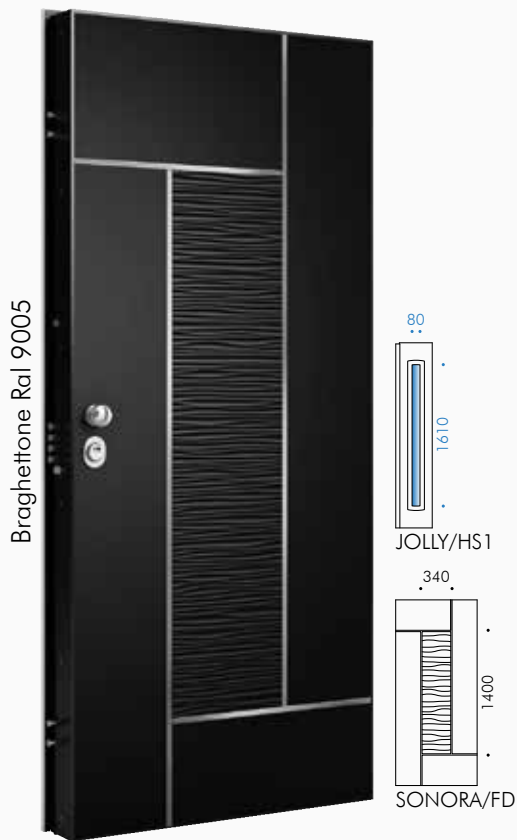

Modello : **SONORA/FD**
 Colore : Ral 9005 opaco



Modello : **SONORA/FD1**
 Colore : Ral 5003 opaco

Rivestimenti Alluminio **Collezione INFINITY** Particolare lavorazione



COLLEZIONE INFINITY

Spessore pannello 7 mm. Lavorazione ad increspature irregolari larghezza 5/10mm e profondità 1 mm. Cornice fermavetro in acciaio inox satinato 50x4 mm.

13	Vetri	12	Maniglierie	11	Chiusure ed accessori	10	Rifiniture	9	Rivestimenti Particolari	8	Rivestimenti Ecopelle	7	Rivestimenti Lisci	6	Grate	5	Rivestimenti Alluminio	4	Rivestimenti PVC	3	Rivestimenti Pantografati	2	Rivestimenti Massello	1	Porte blindate	0	Certificazione prodotto	0
----	-------	----	-------------	----	-----------------------	----	------------	---	--------------------------	---	-----------------------	---	--------------------	---	-------	---	------------------------	---	------------------	---	---------------------------	---	-----------------------	---	----------------	---	-------------------------	---

5 RIVESTIMENTI ALLUMINIO

È caratterizzato dall'uso integrato nel modello dell'inserito in acciaio inox, che funge anche da cornice per i modelli finestrati.

Collezione INFINITY

Collezione STYLE

Collezione A FILO

Collezione EMOTION

Collezione NOVECENTO

Collezione INCYSO

Collezione SOLE

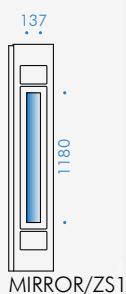

MIRROR/ZS1

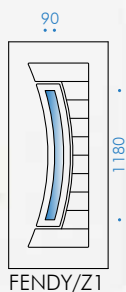

FENDY/Z1

Modello : **FENDY/Z1**
Colore : Ral 5010 Grinz
Accessori : maniglione STEEL 101 INOX

Braghettone Ral 3005

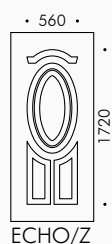
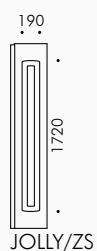

Modello : **ECHO/Z**
 Colore : Ral 3005 opaco
 Accessori : gocciolatoio

Braghettone Ral 1028

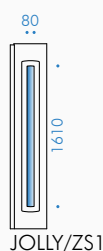

Modello : **ECHO/Z1**
 Colore : Melon AK37V Grinz

Braghettone Ral 4006

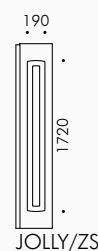

Modello : **FENDY/Z**
 Colore : Porpora AK39V Grinz

Braghettone Ral 1013

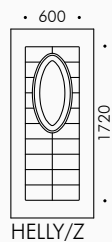
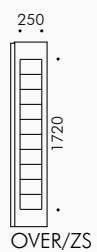

Modello : **HELLY/Z**
 Colore : Beige AK12V Grinz Mix

Braghettone testa di moro Ral 8019 (di serie)

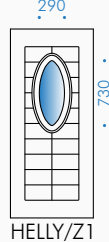
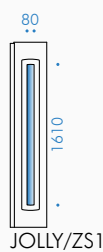

Modello : **HELLY/Z1**
 Colore : Corten RP101M

Braghettone Ral 7035

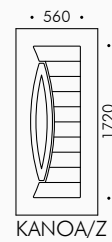
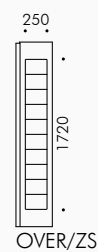

Modello : **KANOA/Z**
 Colore : Rovere grigio RP10L

NOTA: Nei modelli ciechi, aggiungendo la "X" al nome, si può avere l'inserito in acciaio inox come nei modelli finestrati (es. KANOA/ZX).

13	Vetri
12	Maniglie
11	Chiusure ed accessori
10	Rifiniture
9	Rivestimenti Particolari
8	Rivestimenti Ecopelle
7	Rivestimenti Lisci
6	Grate
5	Rivestimenti Alluminio
4	Rivestimenti PVC
3	Rivestimenti Pantografati
2	Rivestimenti Massello
1	Porte blindate
0	Certificazione prodotto

Braghettone Ral 9006



Modello : **KANOA/Z1**
 Colore : Ral 9005 Grinz

Braghettone Ral 9010

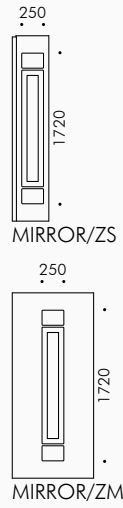

Modello : **MIRROR/ZM**
 Colore : Ral 9010 opaco

Braghettone Ral 2004



Modello : **MIRROR/ZM1**
 Colore : Orange AK38V Grinz

Braghettone Ral 8003

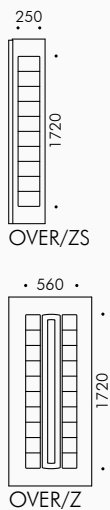

Modello : **OVER/Z**
 Colore : Ral 8003 Grinz

Braghettone testa di moro Ral 8019 (di serie)

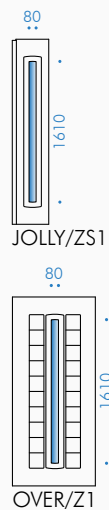

Modello : **OVER/Z1**
 Colore : Ral 8019 opaco

Braghettone Ral 7035



Modello : **OBLÒ/Z**
 Colore : Ral 7035 Grinz

NOTA: Nei modelli ciechi, aggiungendo la "X" al nome, si può avere l'inserto in acciaio inox come nei modelli finestrati.

Braghettone Ral 1028

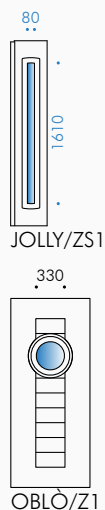

Modello : **OBLÒ/Z1**
Colore : Melon AK37V Grinz

Braghettone Ral 7030



Modello : **ROTARY/Z**
Colore : Ral 7030 Grinz

Braghettone testa di moro Ral 8019 (di serie)



Modello : **ROTARY/Z4**
Colore : Ral 8019 opaco

Braghettone Ral 6009

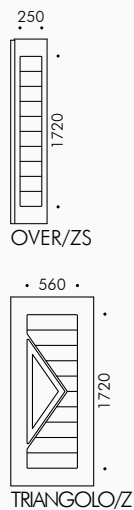

Modello : **TRIANGOLO/Z**
Colore : Ral 6009 Grinz

Braghettone Ral 6021



Modello : **TRIANGOLO/Z1**
Colore : Ral 6021 Grinz

Rivestimenti Alluminio **Collezione STYLE**

Particolare lavorazione



OVER/Z1
Spessore pannello 7 mm. Lavorazione larghezza da 13 a 62 mm e profondità da 2 a 3 mm. Cornice fermavetro in acciaio 50x4 mm.

NOTA: Nei modelli ciechi, aggiungendo la "X" al nome, si può avere l'inserto in acciaio inox come nei modelli finestrati.

0	Certificazione prodotto
1	Porte blindate
2	Rivestimenti Massello
3	Rivestimenti Pantografati
4	Rivestimenti PVC
5	Rivestimenti Alluminio
6	Grate
7	Rivestimenti Lisci
8	Rivestimenti Ecopelle
9	Rivestimenti Particolari
10	Rifiniture
11	Chiusure ed accessori
12	Maniglie
13	Vetri

5 RIVESTIMENTI ALLUMINIO

Questa collezione è la più vicina al concetto moderno minimalista. Da notare che è stata introdotta una cornice fermavetro rettangolare utilizzata anche nella collezione successiva Emotion.

Collezione INFINITY

Collezione STYLE

Collezione A FILO

Collezione EMOTION

Collezione NOVECENTO

Collezione INCYSO

Collezione SOLE

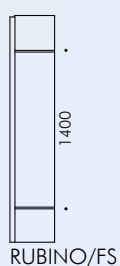

RUBINO/FS

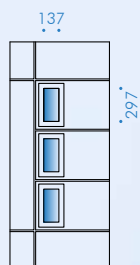

ZAFFIRO/FD3

Modello : **ZAFFIRO/FD3**
Colore : Bronzo TR03V Grinz
Accessori : maniglione A953

Braghettone testa di moro Ral 8019 (di serie)

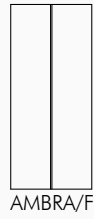

AMBRA/F

Modello : **AMBRA/F**
 Colore : Ciliegio scuro RP02L
 Accessori : maniglione A955

Braghettone Ral 9005

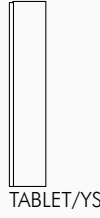

TABLET/YS

• 440 •

AMBRA/FB

Modello : **AMBRA/FB**
 Colore : Ral 9005 opaco
 Accessori : maniglione A955

Braghettone Ral 5003



TABLET/YS

80

AMBRA/FB1

Modello : **AMBRA/FB1**
 Colore : Ral 5003 Grinz

Braghettone Ral 7032

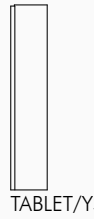

TABLET/YS

185

AMBRA/FB4

Modello : **AMBRA/FB4**
 Colore : Ral 7032 Grinz

Braghettone Ral 9003

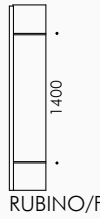

RUBINO/FS

1400

COBALTO/F

Modello : **COBALTO/F**
 Colore : Ral 9003 opaco

Braghettone Ral 8011

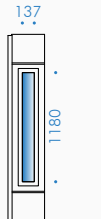

RUBINO/FS1

137

COBALTO/F1

Modello : **COBALTO/F1**
 Colore : Ral 8011 Grinz

0	Certificazione prodotto
1	Porte blindate
2	Rivestimenti Massello
3	Rivestimenti Pantografati
4	Rivestimenti PVC
5	Rivestimenti Alluminio
6	Grate
7	Rivestimenti Lisci
8	Rivestimenti Ecopelle
9	Rivestimenti Particolari
10	Rifiniture
11	Chiusure ed accessori
12	Maniglie
13	Vetri

Braghettone Ral 7005

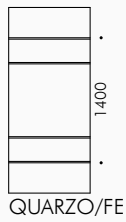
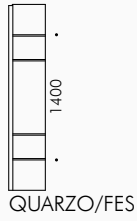

Modello : **QUARZO/FE**
 Colore : Ral 7005 Grinz

Braghettone Ral 7032

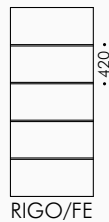

Modello : **RIGO/FE**
 Colore : Ral 7032 Grinz
 Accessori : gocciolatoio

Braghettone Ral 9006

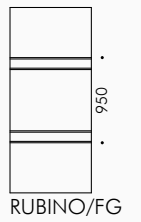
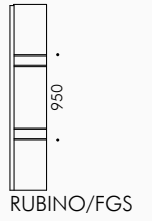

Modello : **RUBINO/FG**
 Colore : Rovere grigio RP10L

Braghettone Antracite P016V Grinz

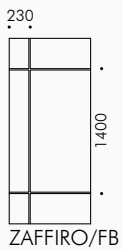
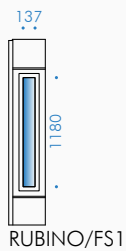

Modello : **ZAFFIRO/FB**
 Colore : Antracite P016V Grinz

Braghettone Ral 7016

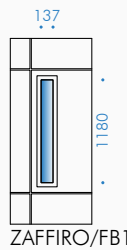
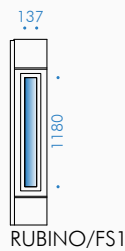

Modello : **ZAFFIRO/FB1**
 Colore : Ral 7016 Grinz

Braghettone Ral 7035

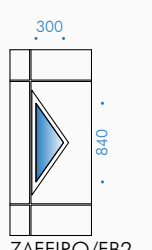
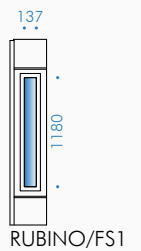

Modello : **ZAFFIRO/FB2**
 Colore : Ral 7035 opaco

Braghettone Ral 1013

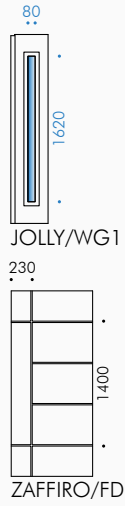

Modello : **ZAFFIRO/FD**
 Colore : Beige AK12V Grinz Mix

Rivestimenti Alluminio **Collezione A FILO** Particolare lavorazione



ZAFFIRO/FB1
 Spessore pannello 7 mm. Strisce di decoro incassate 17x2 mm. Cornice fermavetro rettangolare 50x12,5 mm.

0	Certificazione prodotto
1	Porte blindate
2	Rivestimenti Massello
3	Rivestimenti Pantografati
4	Rivestimenti PVC
5	Rivestimenti Alluminio
6	Grate
7	Rivestimenti Lisci
8	Rivestimenti Ecopelle
9	Rivestimenti Particolari
10	Rifiniture
11	Chiusure ed accessori
12	Maniglie
13	Vetri

5 RIVESTIMENTI ALLUMINIO

Anche questa collezione ha un carattere moderno ma con forme anche curve.

Collezione INFINITY

Collezione STYLE

Collezione A FILO

Collezione EMOTION

Collezione NOVECENTO

Collezione INCYSO

Collezione SOLE

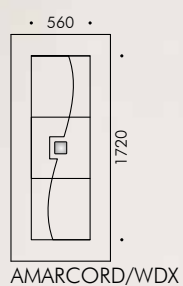

Modello : **AMARCORD/WDX**
Colore : Corten RP101M
Accessori : maniglione STEEL 102 INOX

Braghettone Ral 9006

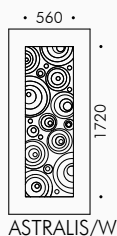
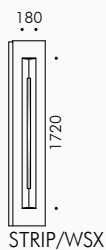

Modello : **ASTRALIS/W**
 Colore : Ral 9006 opaco
 Accessori : gocciolatoio

Braghettone Ral 6009

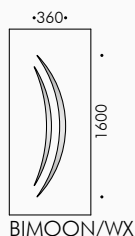
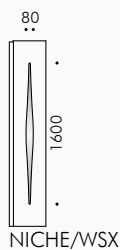

Modello : **BIMOON/WX**
 Colore : Ral 6009 Grinz

Braghettone Ral 7006

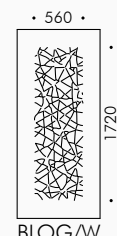
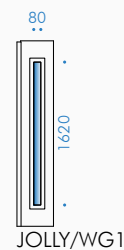

Modello : **BLOG/W**
 Colore : Ral 7006 Grinz

Braghettone Ral 2004

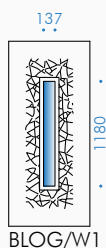

Modello : **BLOG/W1**
 Colore : Orange AK38V Grinz

Braghettone Ral 7003

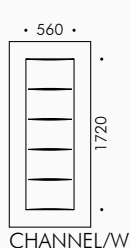
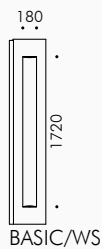

Modello : **CHANNEL/W**
 Colore : Ral 7003 Grinz

Braghettone Ral 9006

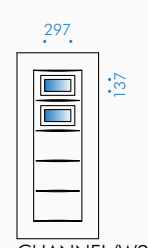
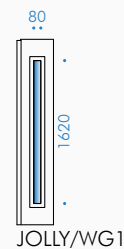

Modello : **CHANNEL/W2**
 Colore : Grigio P7000 Mix

Porte blindate	0
Certificazione prodotto	0
Rivestimenti Massello	1
Rivestimenti Pantografati	2
Rivestimenti PVC	3
Rivestimenti Alluminio	4
Grate	5
Rivestimenti Lisci	6
Rivestimenti Ecopelle	7
Rivestimenti Particolari	8
Rifiniture	9
Chiusure ed accessori	10
Maniglie	11
Vetri	12

Braghettone Ral 9006

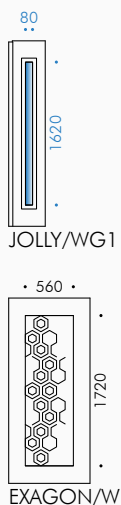

Modello : **EXAGON/W**
 Colore : Rosso P7300 Mix

Braghettone Ral 5014

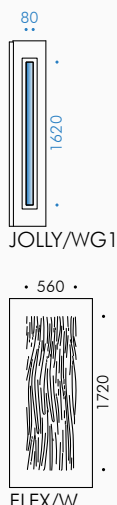

Modello : **FLEX/W**
 Colore : Ral 5014 Grinz

Braghettone Ral 8011

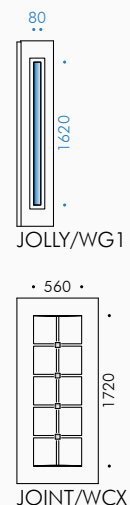

Modello : **JOINT/WCX**
 Colore : Ciliegio scuro RP02L

Braghettone Verde P7100 Mix

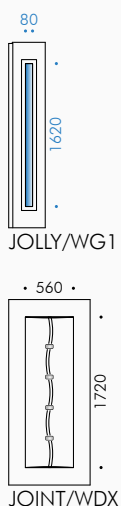

Modello : **JOINT/WDX**
 Colore : Verde P7100 Mix

Braghettone Ral 9006

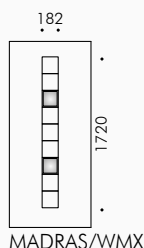

Modello : **MADRAS/WMX**
 Colore : Ambra AK40V Grinz

Braghettone Ral 9006

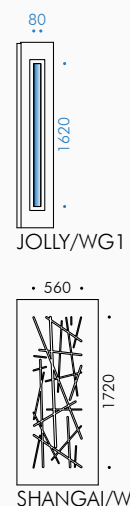

Modello : **SHANGAI/W**
 Colore : Bleu AK15V Grinz

Braghettone Ral 5010

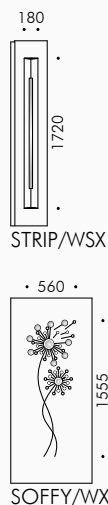

Modello : **SOFFY/WX**
Colore : Ral 5010 opaco

Braghettone Ral 6021

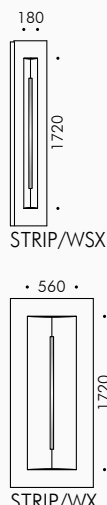

Modello : **STRIP/WX**
Colore : Ral 6021 Grinz

Braghettone Ral 3005

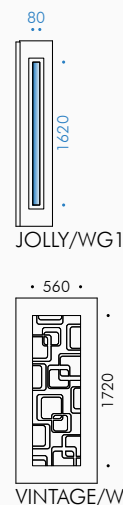

Modello : **VINTAGE/W**
Colore : Ral 3005 opaco

Rivestimenti Alluminio **Collezione EMOTION** Particolare lavorazione



BIMOON/WX
Spessore pannello 7 mm. Lavorazione decorativa profondità 2 mm. Decoro di varie forme, in acciaio inox, incassato a filo nella lamiera di alluminio.



BLOG/W1
Spessore pannello 7 mm. Lavorazione decorativa profondità 2 mm di varie forme regolari e irregolari. Cornice fermavetro in alluminio 50x12,5 mm.

0	Certificazione prodotto
1	Porte blindate
2	Rivestimenti Massello
3	Rivestimenti Pantografati
4	Rivestimenti PVC
5	Rivestimenti Alluminio
6	Grate
7	Rivestimenti Lisci
8	Rivestimenti Ecopelle
9	Rivestimenti Particolari
10	Rifiniture
11	Chiusure ed accessori
12	Maniglie
13	Vetri

5 RIVESTIMENTI ALLUMINIO

È la linea classica delle collezioni di pannelli in alluminio. Si armonizza anche con infissi in legno per il suo profilo in bassorilievo e cornice fermavetro barocca.

Collezione INFINITY

Collezione STYLE

Collezione A FILO

Collezione EMOTION

Collezione NOVECENTO

Collezione INCYSO

Collezione SOLE

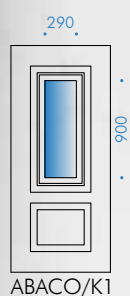
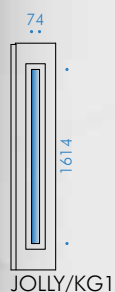

Modello : **ABACO/K1**
Colore : Ral 7005 Grinz
Accessori : maniglione Spagna
Grata : CLASSICA a campione, Antracite P016V Grinz

Braghettone Ral 6005



Modello : **ABACO/K**
 Colore : Ral 6005 Grinz
 Accessori : gocciolatoio

Braghettone testa di moro Ral 8019 (di serie)



Modello : **ABACO/KC**
 Colore : Noce chiaro RP08L

Braghettone Ral 8017

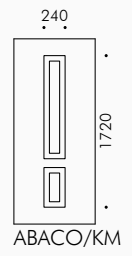

Modello : **ABACO/KM**
 Colore : Corten V001V Grinz Mix

Braghettone Ral 7011

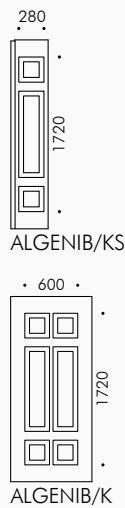

Modello : **ALGENIB/K**
 Colore : Ral 7011 Grinz

Braghettone Ral 7022

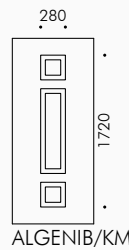

Modello : **ALGENIB/KM**
 Colore : Grigio P7003 Grinz Mix

Braghettone Antracite P016V Grinz

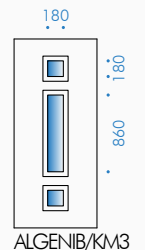

Modello : **ALGENIB/KM3**
 Colore : Antracite P016V Grinz

Porte blindate	0
Rivestimenti Massello	1
Rivestimenti Pantografati	2
Rivestimenti PVC	3
Rivestimenti Alluminio	4
Grate	5
Rivestimenti Lisci	6
Rivestimenti Ecopelle	7
Rivestimenti Particolari	8
Rifiniture	9
Chiusure ed accessori	10
Maniglie	11
Vetri	12

Braghettone Ral 3004

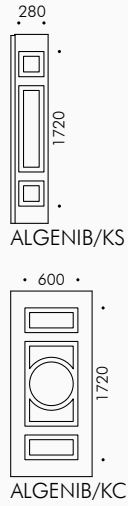

Modello : **ALGENIB/KC**
 Colore : Ral 3004 Grinz

Braghettone Ral 5003

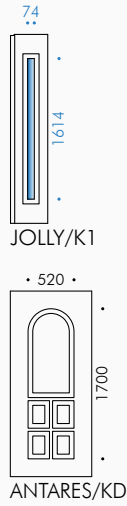

Modello : **ANTARES/KD**
 Colore : Ral 5003 Grinz

Braghettone Ral 5014



Modello : **ANTARES/KD1**
 Colore : Ral 5014 Grinz

Braghettone Ral 8017



Modello : **ARIES/KB**
 Colore : Corten V001V Grinz Mix

Braghettone Ral 1013

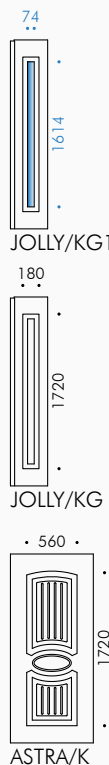

Modello : **ASTRA/K**
 Colore : Ral 1013 opaco

Braghettone Ral 7011

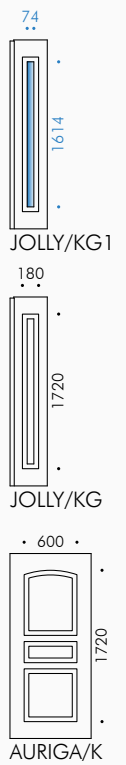

Modello : **AURIGA/K**
 Colore : Ral 7011 Grinz

Braghettone Ral 7038



Modello : **AURIGA/KB**
Colore : Ral 7038 Grinz

Braghettone Ral 7016

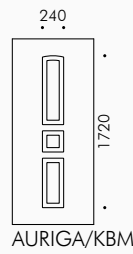

Modello : **AURIGA/KBM**
Colore : Ral 7016 opaco

Braghettone Ral 7032

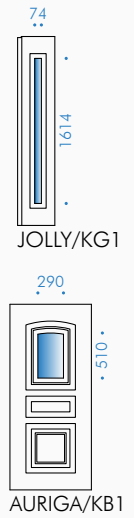

Modello : **AURIGA/KB1**
Colore : Ral 7032 Grinz

Braghettone testa di moro Ral 8019 (di serie)



Modello : **BELLATRIX/K**
Colore : Noce PVC-RP06L

Braghettone Ral 8017

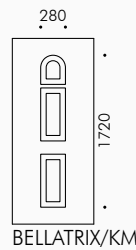

Modello : **BELLATRIX/KM**
Colore : Ral 8017 opaco

Braghettone Ral 9006



Modello : **BELLATRIX/K1**
Colore : Bronzo TR03V Grinz

Porte blindate	0
Rivestimenti Massello	1
Rivestimenti Pantografati	2
Rivestimenti PVC	3
Rivestimenti Alluminio	4
Grate	5
Rivestimenti Lisci	6
Rivestimenti Ecopelle	7
Rivestimenti Particolari	8
Rifiniture	9
Chiusure ed accessori	10
Maniglie	11
Vetri	12

Braghettone Ral 7006

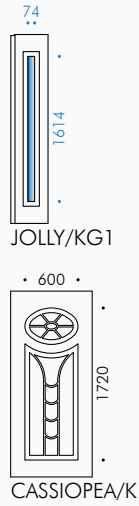

Modello : **CASSIOPEA/K**
 Colore : Ral 7006 Grinz

Braghettone Antracite P016V Grinz

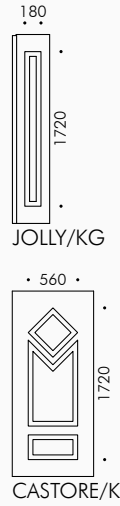

Modello : **CASTORE/K**
 Colore : Antracite P016V Grinz

Braghettone Ral 7004

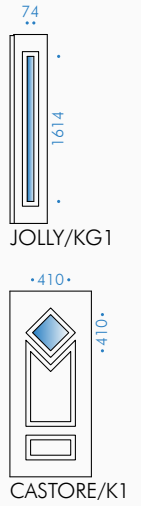

Modello : **CASTORE/K1**
 Colore : Ral 7004 Grinz

Braghettone Ral 5003

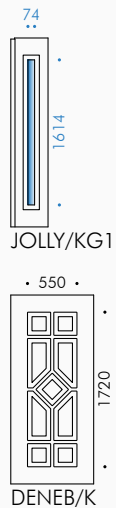

Modello : **DENEK/K**
 Colore : Ral 5003 Grinz

Braghettone testa di moro Ral 8019 (di serie)

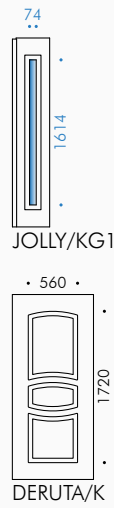

Modello : **DERUTA/K**
 Colore : Ral 8019 opaco

Braghettone Ral 9006

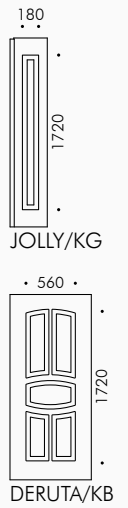

Modello : **DERUTA/KB**
 Colore : Bleu AK15V Grinz

Braghettone Ral 9006

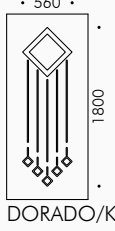
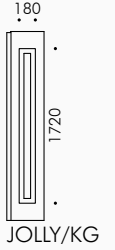

Modello : **DORADO/K**
 Colore : Bleu AK15V Grinz

Braghettone testa di moro Ral 8019 (di serie)

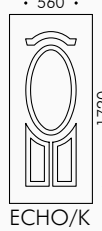
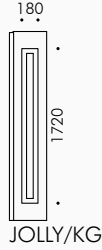

Modello : **ECHO/K**
 Colore : Noce scuro RP05L

Braghettone Ral 8003

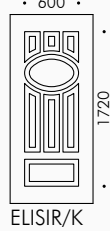
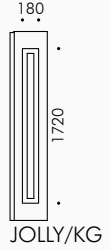

Modello : **ELISIR/K**
 Colore : Ciliegio chiaro RP03L

Braghettone Ral 9006

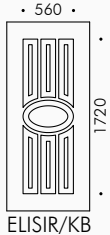
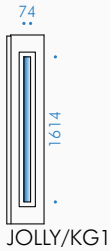

Modello : **ELISIR/KB**
 Colore : Bronzo TR03V Grinz

Braghettone Ral 7001

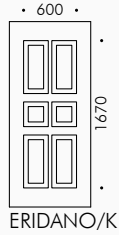
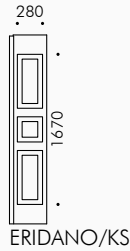

Modello : **ERIDANO/K**
 Colore : Ral 7001 opaco

Braghettone Marrone P7200 Mix

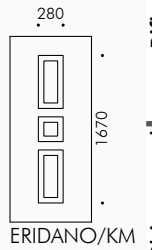

Modello : **ERIDANO/KM**
 Colore : Marrone P7200 Mix

Porte blindate	0
Rivestimenti Massello	1
Rivestimenti Pantografati	2
Rivestimenti PVC	3
Rivestimenti Alluminio	4
Grate	5
Rivestimenti Lisci	6
Rivestimenti Ecopelle	7
Rivestimenti Particolari	8
Rifiniture	9
Chiusure ed accessori	10
Maniglie	11
Vetri	12

Braghettone Ral 8014

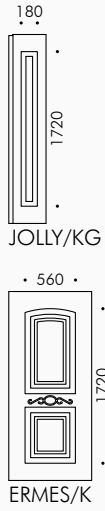

Modello : **ERMES/K**
Colore : Ral 8014 Grinz

Braghettone Ral 9006

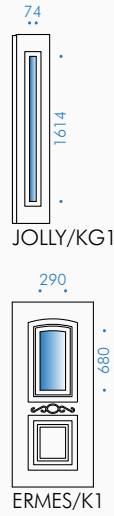

Modello : **ERMES/K1**
Colore : Ambra AK40V Grinz

Braghettone Ral 7038

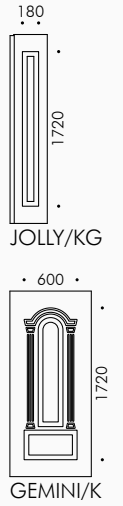

Modello : **GEMINI/K**
Colore : Ral 7038 Grinz

Braghettone testa di moro Ral 8019 (di serie)

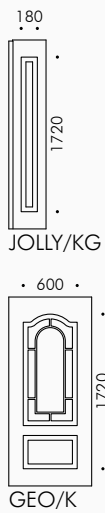
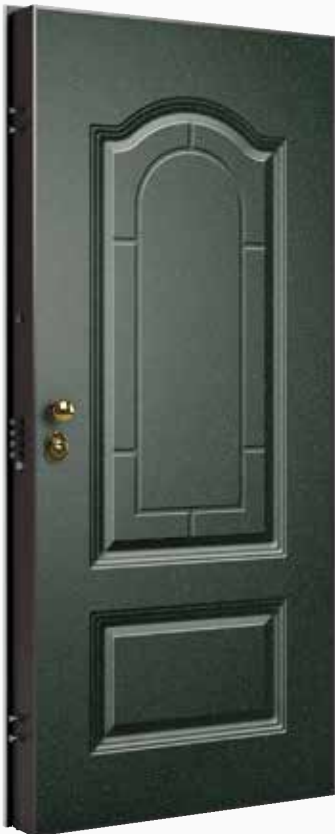

Modello : **GEO/K**
Colore : Verde P7103 Grinz Mix

Braghettone Ral 9006

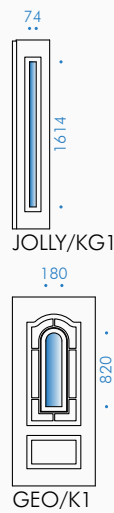

Modello : **GEO/K1**
Colore : Salvia AK11V Grinz Mix

Braghettone Ral 7005

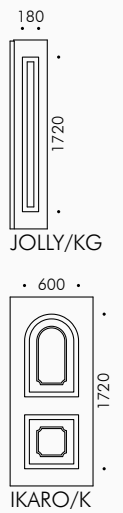

Modello : **IKARO/K**
Colore : Ral 7005 Grinz

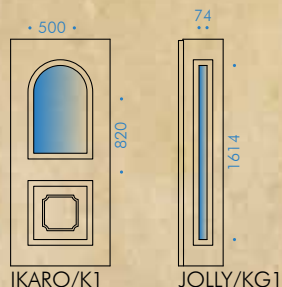

Modello : **IKARO/K1**
 Colore : Ral 7038 Grinz
 Grata : LIBERTY a campione, Ral 7038

13	Vetri
12	Maniglie
11	Chiusure ed accessori
10	Rifiniture
9	Rivestimenti Particolari
8	Rivestimenti Ecopelle
7	Rivestimenti Lisci
6	Grate
5	Rivestimenti Alluminio
4	Rivestimenti PVC
3	Rivestimenti Pantografati
2	Rivestimenti Massello
1	Porte blindate
0	Certificazione prodotto

Braghettone Ral 2004

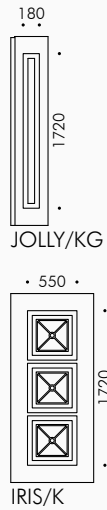

Modello : **IRIS/K**
 Colore : Orange AK38V Grinz

Braghettone Ral 9006

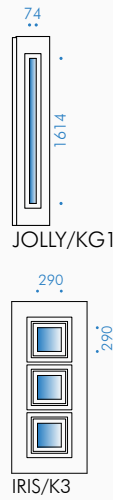

Modello : **IRIS/K3**
 Colore : Rosso P7300 Mix

Braghettone Ral 6005

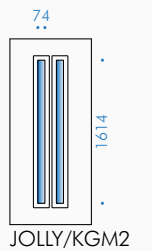

Modello : **JOLLY/KGM2**
 Colore : Ral 6005 opaco

Braghettone Ral 7035



Modello : **KALIPSO/KD**
 Colore : Rovere grigio RP10L

Braghettone Ral 9006

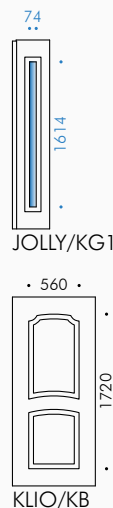

Modello : **KLIO/KB**
 Colore : Bleu AK15V Grinz

Braghettone Ral 3004

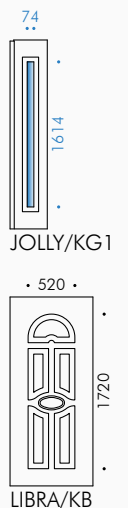

Modello : **LIBRA/KB**
 Colore : Ral 3004 Grinz

Braghettone Ral 7022

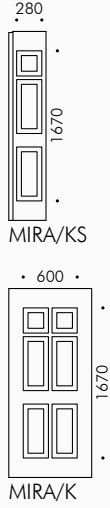

Modello : **MIRA/K**
 Colore : Grigio P7003 Grinz Mix

Braghettone Ral 7035

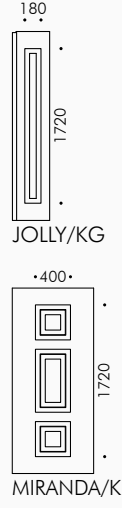

Modello : **MIRANDA/K**
 Colore : Ral 7035 opaco

Braghettone Ral 6009

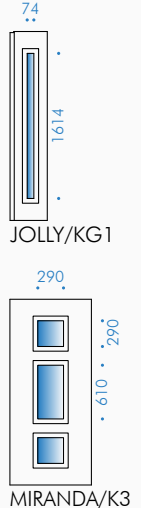

Modello : **MIRANDA/K3**
 Colore : Ral 6009 opaco

Braghettone Verde P7100 Mix

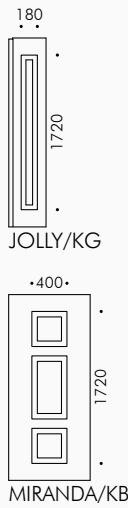

Modello : **MIRANDA/KB**
 Colore : Verde P7100 Mix

Braghettone Ral 9006

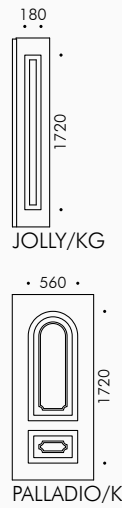

Modello : **PALLADIO/K**
 Colore : Salvia AK11V Grinz Mix

Braghettone Ral 1013

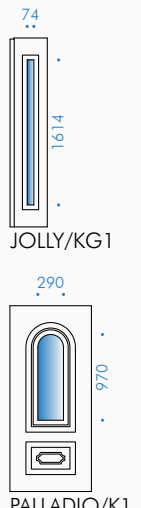

Modello : **PALLADIO/K1**
 Colore : Ral 1013 opaco

Porte blindate	0
Rivestimenti Massello	1
Rivestimenti Pantografati	2
Rivestimenti PVC	3
Rivestimenti Alluminio	4
Grate	5
Rivestimenti Lisci	6
Rivestimenti Ecopelle	7
Rivestimenti Particolari	8
Rifiniture	9
Chiusure ed accessori	10
Maniglie	11
Vetri	12

Braghettone Ral 7022

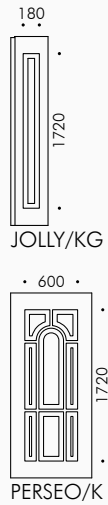

Modello : **PERSEO/K**
 Colore : Ral 7022 opaco

Braghettone Ral 8001

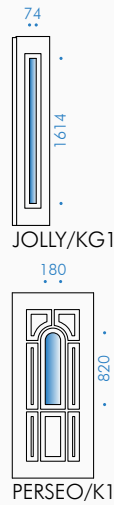

Modello : **PERSEO/K1**
 Colore : Ciliegio PVC-RP04L

Braghettone Ral 1019

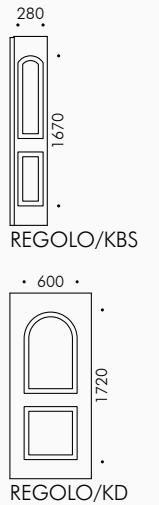

Modello : **REGOLO/KD**
 Colore : Ral 1019 Grinz

Braghettone Ral 8011



Modello : **REGOLO/KD1**
 Colore : Ral 8011 Grinz

Braghettone testa di moro Ral 8019 (di serie)

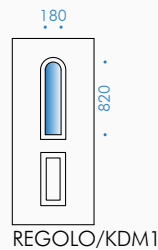

Modello : **REGOLO/KDM1**
 Colore : Noce PVC-RP06L

Braghettone Ral 8017

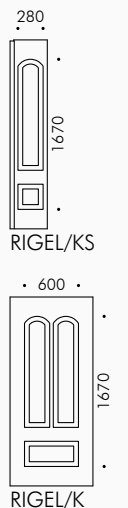

Modello : **RIGEL/K**
 Colore : Corten V001V Grinz Mix

Braghettone Ral 9006

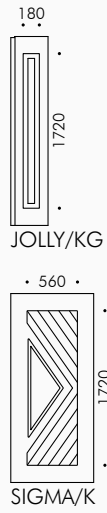

Modello : **SIGMA/K**
 Colore : Porpora AK39V Grinz

Braghettone Ral 6009

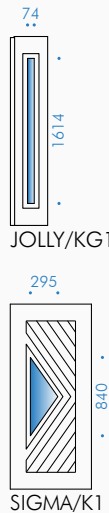

Modello : **SIGMA/K1**
 Colore : Ral 6009 opaco

Braghettone Ral 9007

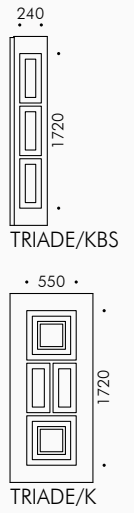

Modello : **TRIADE/K**
 Colore : Ral 9007 opaco

Braghettone testa di moro Ral 8019 (di serie)

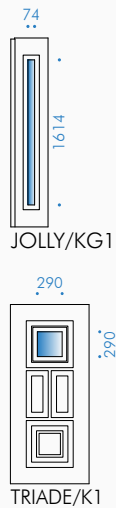

Modello : **TRIADE/K1**
 Colore : Ral 8019 opaco

Braghettone Ral 7022

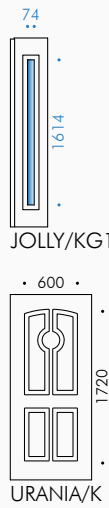

Modello : **URANIA/K**
 Colore : Grigio P7003 Grinz Mix

**Rivestimenti Alluminio
 Collezione NOVECENTO**

Particolare lavorazione



PERSEO/K1

Spessore pannello 7 mm. Lavorazione barocca larghezza 62 mm e profondità 4 mm. Cornice barocca fermavetro sovrapposta 53x22 mm.

0	Certificazione prodotto
1	Porte blindate
2	Rivestimenti Massello
3	Rivestimenti Pantografati
4	Rivestimenti PVC
5	Rivestimenti Alluminio
6	Grate
7	Rivestimenti Lisci
8	Rivestimenti Ecopelle
9	Rivestimenti Particolari
10	Rifiniture
11	Chiusure ed accessori
12	Maniglie
13	Vetri

5 RIVESTIMENTI ALLUMINIO

È caratterizzata da una serie di modelli in diversi stili con un'impronta lieve e non ha modelli finestrati.

Collezione INFINITY
Collezione STYLE
Collezione A FILO
Collezione EMOTION
Collezione NOVECENTO
Collezione INCYSO
Collezione SOLE

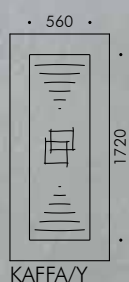

Modello : **KAFFA/Y**
Colore : Porpora AK39V Grinz

Braghettone Ral 8017

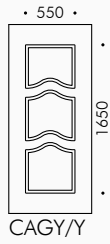

Modello : **CAGY/Y**
 Colore : Ral 8017 opaco

Braghettone Antracite P016V Grinz

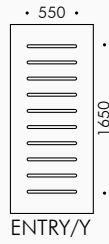

Modello : **ENTRY/Y**
 Colore : Antracite P016V Grinz

Braghettone Ral 7005

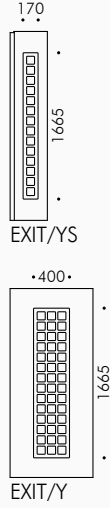

Modello : **EXIT/Y**
 Colore : Ral 7005 Grinz
 Accessori : gocciolatoio

Braghettone Ral 3003

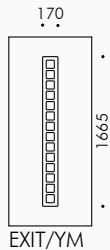

Modello : **EXIT/YM**
 Colore : Ral 3003 Grinz

Braghettone Ral 7037

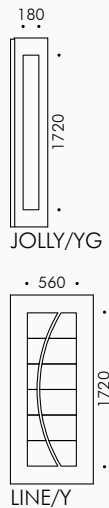

Modello : **LINE/Y**
 Colore : Ral 7037 opaco

Braghettone Ral 6021

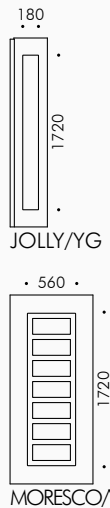

Modello : **MORESCO/YB**
 Colore : Ral 6021 Grinz

Porte blindate	0
Rivestimenti Massello	1
Rivestimenti Pantografati	2
Rivestimenti PVC	3
Rivestimenti Alluminio	4
Grate	5
Rivestimenti Lisci	6
Rivestimenti Ecopelle	7
Rivestimenti Particolari	8
Rifiniture	9
Chiusure ed accessori	10
Maniglie	11
Vetri	12

Braghettone Ral 6005

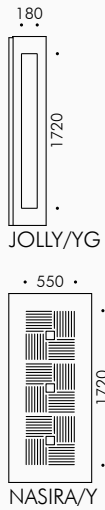

Modello : **NASIRA/Y**
Colore : Ral 6005 opaco

Braghettone Ral 9010



Modello : **SPIGA/YA**
Colore : Ral 9010 opaco

Braghettone Ral 7035

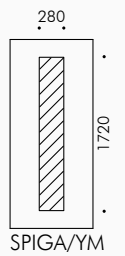

Modello : **SPIGA/YM**
Colore : Rovere grigio RP10L

Braghettone Ral 1019



Modello : **SPIGA/YB**
Colore : Ral 1019 Grinz

Braghettone Ral 9007



Modello : **SPIGA/YC**
Colore : Ral 9007 opaco

Braghettone Ral 3005



Modello : **SPIGA/YE**
Colore : Ral 3005 opaco

Braghettone Ral 2004

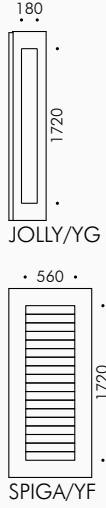

Modello : **SPIGA/YF**
Colore : Orange AK38V Grinz

Braghettone testa di moro Ral 8019 (di serie)

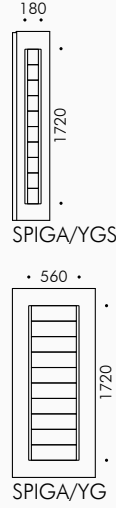

Modello : **SPIGA/YG**
Colore : Rame bugnato AK02V

Braghettone Ral 7035

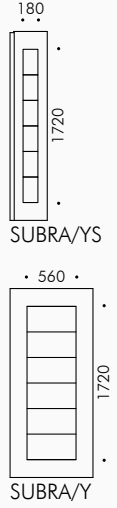

Modello : **SUBRA/Y**
Colore : Ral 7035 opaco

Braghettone Ral 7030

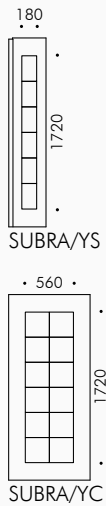

Modello : **SUBRA/YC**
Colore : Ral 7030 Grinz

Braghettone testa di moro Ral 8019 (di serie)



Modello : **TABLET/Y**
Colore : Corten RP101M

Braghettone Ral 3005

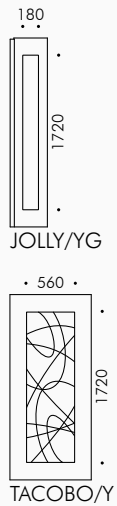

Modello : **TACOBO/Y**
Colore : Ral 3005 opaco

0	Certificazione prodotto
1	Porte blindate
2	Rivestimenti Massello
3	Rivestimenti Pantografati
4	Rivestimenti PVC
5	Rivestimenti Alluminio
6	Grate
7	Rivestimenti Lisci
8	Rivestimenti Ecopelle
9	Rivestimenti Particolari
10	Rifiniture
11	Chiusure ed accessori
12	Maniglie
13	Vetri

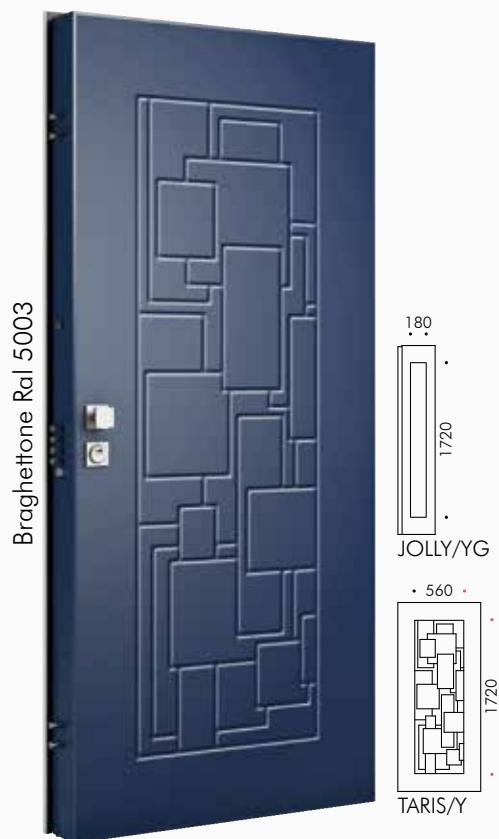

Modello : **TARIS/Y**
Colore : Ral 5003 Grinz

Rivestimenti Alluminio **Collezione INCYSO** Particolare lavorazione



SPIGA/YA
Spessore pannello 7 mm. Lavorazione
larghezza 13 mm e profondità 2 mm.

13	Vetri	12	Maniglierie	11	Chiusure ed accessori	10	Rifiniture	9	Rivestimenti Particolari	8	Rivestimenti Ecopelle	7	Rivestimenti Lisci	6	Grate	5	Rivestimenti Alluminio	4	Rivestimenti PVC	3	Rivestimenti Pantografati	2	Rivestimenti Massello	1	Porte blindate	0	Certificazione prodotto	0
----	-------	----	-------------	----	-----------------------	----	------------	---	--------------------------	---	-----------------------	---	--------------------	---	-------	---	------------------------	---	------------------	---	---------------------------	---	-----------------------	---	----------------	---	-------------------------	---

5 RIVESTIMENTI ALLUMINIO

È l'unica collezione progettata per rendere più luminosa la casa. La sua cornice minimal, fermavetro decorativa, è di forma rettangolare ed in rilievo rispetto al pannello.

Collezione INFINITY
Collezione STYLE
Collezione A FILO
Collezione EMOTION
Collezione NOVECENTO
Collezione INCYSO
Collezione **SOLE**



Modello : **MEDITERRANEO V1**
Colore : Ral 5010 opaco
Accessori : maniglione Q40

Braghettone Ral 8003



Modello : **MEDITERRANEO**
Colore : PKA16 Rovere Gold
Accessori : gocciolatoio

Braghettone Verde P7100 Mix



Modello : **TIRRENO V1**
Colore : Verde P7100 Mix
Accessori : maniglione Q50

Braghettone Ral 1019



Modello : **TIRRENO V2**
Colore : Ral 1019 opaco

Braghettone testa di moro Ral 8019 (di serie)



Modello : **TIRRENO**
Colore : PKA31 Noce medio
Accessori : maniglione Carlton e battente anello

Braghettone Ral 7037

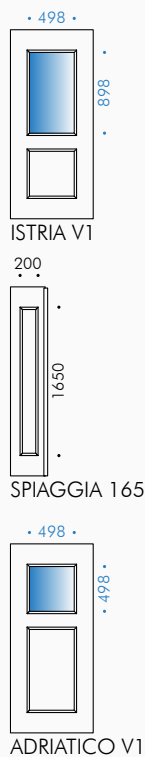

Modello : **ADRIATICO V1**
Colore : Ral 7037 opaco

Braghettone Orange AK38V Grinz

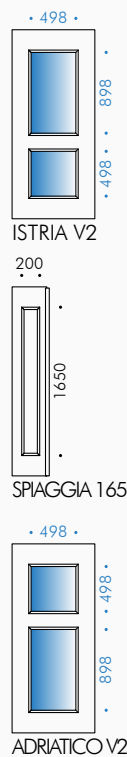

Modello : **ADRIATICO V2**
Colore : Orange AK38V Grinz

13	Vetri
12	Maniglie
11	Chiusure ed accessori
10	Rifiniture
9	Rivestimenti Particolari
8	Rivestimenti Ecopelle
7	Rivestimenti Lisci
6	Grate
5	Rivestimenti Alluminio
4	Rivestimenti PVC
3	Rivestimenti Pantografati
2	Rivestimenti Massello
1	Porte blindate
0	Certificazione prodotto



Braghettone Ral 7001

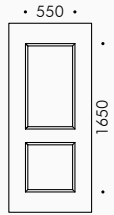

ADRIATICO

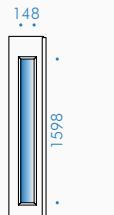

SPIAGGIA 165 V1

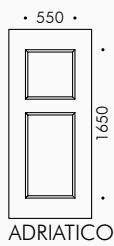

ADRIATICO



Braghettone Ral 8003

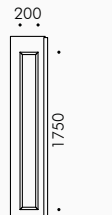

SPIAGGIA 175

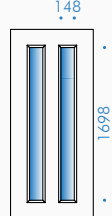

IONIO V2



Braghettone Ral 7006

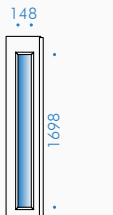

SPIAGGIA 175 V1

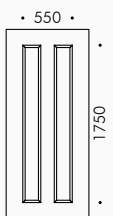

IONIO

Modello : **ADRIATICO**
 Colore : Ral 7001 opaco

Modello : **IONIO V2**
 Colore : PKA16 Rovere Gold

Modello : **IONIO**
 Colore : Ral 7006 opaco

LATO INTERNO



Braghettone Ral 1013

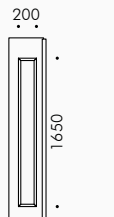

SPIAGGIA 165

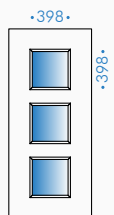

EOLIE V3



Vista interna cornice adatta per vetro antiproiettile 19/21

Tutti i modelli della Collezione Sole sono predisposti anche per il montaggio lato interno, perchè tutte le finestrate hanno di serie le cornici adatte a tutti gli spessori di vetro in dotazione.



Braghettone Ral 3005

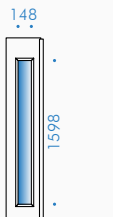

SPIAGGIA 165 V1

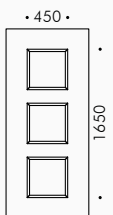

EOLIE

Modello : **EOLIE V3**
 Colore : Ral 1013 opaco

Modello : **EOLIE**
 Colore : Ral 3005 opaco

Rivestimenti Alluminio **Collezione SOLE**

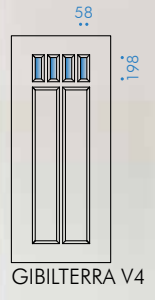
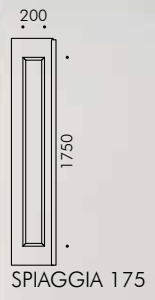
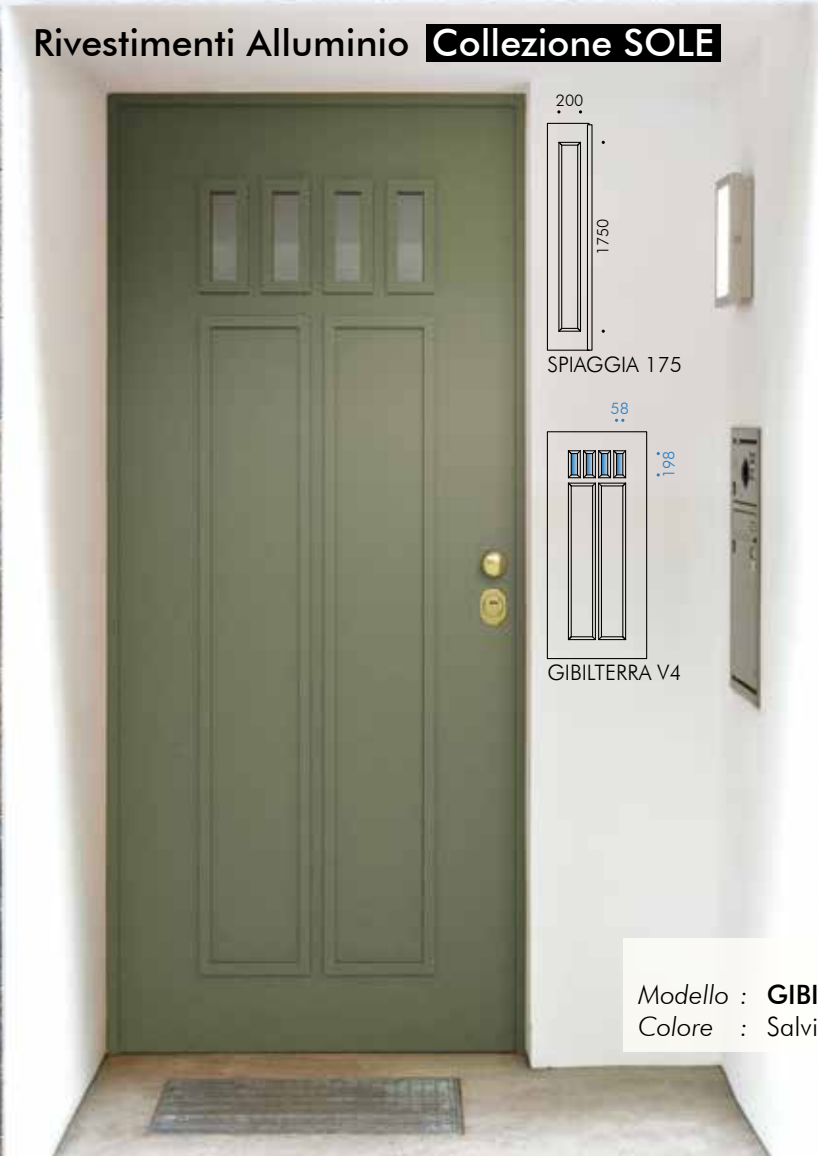

Modello : **GIBILTERRA V4**
 Colore : Salvia AK11V Grinz Mix



Braghettone Ral 7036

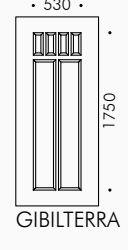
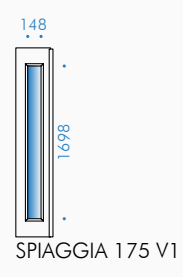

Modello : **GIBILTERRA**
 Colore : Ral 7036 opaco
 Accessori : gocciolatoio



Braghettone Corten V001V Grinz Mix

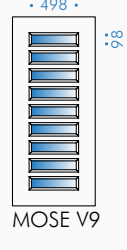
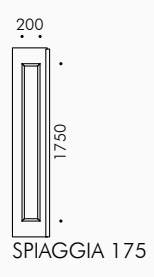

Modello : **MOSE V9**
 Colore : Corten V001V Grinz Mix



Braghettone Ral 9001

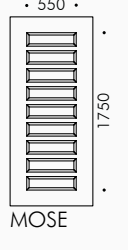
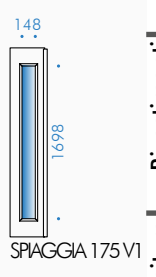

Modello : **MOSE**
 Colore : Ral 9001 opaco

Certificazione prodotto	0
Porte blindate	1
Rivestimenti Massello	2
Rivestimenti Pantografati	3
Rivestimenti PVC	4
Rivestimenti Alluminio	5
Grate	6
Rivestimenti Lisci	7
Rivestimenti Ecopelle	8
Rivestimenti Particolari	9
Rifiniture	10
Chiusure ed accessori	11
Maniglie	12
Vetri	13



Modello : **PORTOFINO V1**
 Colore : Ral 6021 opaco
 Accessori : maniglione Q175

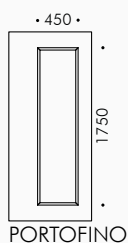
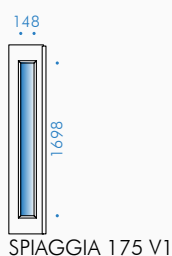

Modello : **PORTOFINO**
 Colore : Ral 7022 opaco
 Accessori : maniglione flat* 175
 Ral 7022

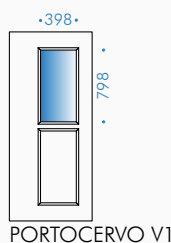
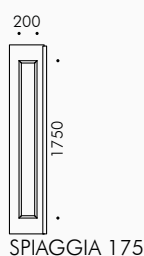

Modello : **PORTOCERVO V1**
 Colore : PKA16 Rovere Gold
 Accessori : maniglione Q175

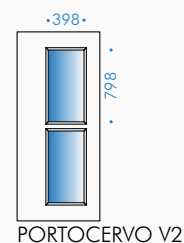
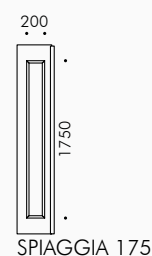

Modello : **PORTOCERVO V2**
 Colore : Ral 5010 opaco
 Accessori : maniglione Q175

NOTA: * finitura di serie F1-SAT, possono essere colorati anche con tutti i colori tinta unica della cartella alluminio, in più Ral 9005 e 3000 lucido, specificandolo all'ordine.

Braghettone Ral 7044



Modello : **PORTOCERVO**
Colore : Ral 7044 opaco
Accessori : maniglione Q175

Braghettone Ral 7016



Modello : **PORTHERCULE V3**
Colore : Ral 7016 opaco
Accessori : maniglione flat* light 175

Braghettone Ral 8003



Modello : **PORTHERCULE**
Colore : PKA16 Rovere Gold
Accessori : maniglione Q175

Braghettone Grigio P7003 Grinz Mix



Modello : **PORTVELL V6**
Colore : Grigio P7003 Grinz Mix
Accessori : maniglione flat* light 100

Braghettone Ral 8003



Modello : **PORTVELL**
Colore : Ral 8003 opaco
Accessori : maniglione Q175

*I modelli:
Portofino,
Portocervo,
Porthercule,
Portvell
hanno il disegno
decorativo, finestratura
decentrata per il montaggio
del maniglione, che deve
essere sempre abbinato;
è unico il maniglione ad
incasso Flat che può essere
anche illuminato.*

0	Certificazione prodotto
1	Porte blindate
2	Rivestimenti Massello
3	Rivestimenti Pantografati
4	Rivestimenti PVC
5	Rivestimenti Alluminio
6	Grate
7	Rivestimenti Lisci
8	Rivestimenti Ecopelle
9	Rivestimenti Particolari
10	Rifiniture
11	Chiusure ed accessori
12	Maniglierie
13	Vetri



MERCANTILE CHIODI AP

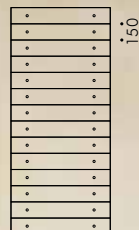

MERCANTILE CHIODI



Modello : **MERCANTILE CHIODI**
Colore : Antracite P016V Grinz

Braghettone Ral 9006

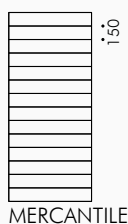
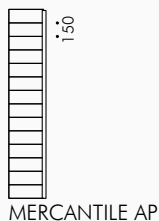

Modello : **MERCANTILE**
 Colore : Ral 9006 opaco

Braghettone Ral 9003

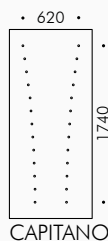
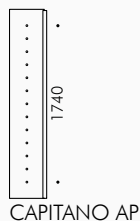

Modello : **CAPITANO**
 Colore : Ral 9003 opaco
 Accessori : maniglione STEEL 101 INOX

Braghettone Ral 7038

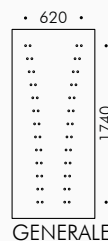
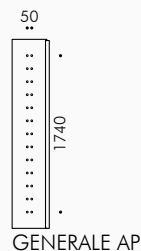

Modello : **GENERALE**
 Colore : Ral 7038 opaco

Braghettone Ral 7035

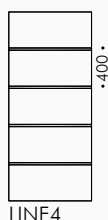
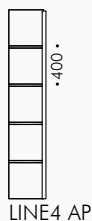

Modello : **LINE4**
 Colore : Ral 7035 opaco
 Inserto : cromo satinato*

Braghettone Ral 7030

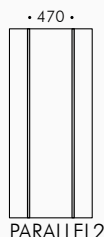
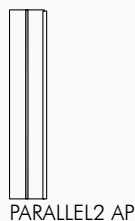

Modello : **PARALLEL2**
 Colore : Ral 7030 opaco
 Inserto : Ral 9005 lucido*

I modelli:
 Mercantile chiodi
 Mercantile
 Capitano
 Generale
 Line4
 Parallel2
 Smooth

sono modelli solo ciechi,
 è particolare il Mercantile
 chiodi che può essere
 inserito anche in un contesto
 di centro storico.

NOTA: * I modelli Capitano, Generale, Line4, Parallel2 non possono essere forniti verniciati legno PKA16 Rovere Gold e PKA31 Noce medio. Gli inserti dei modelli Line4 e Parallel2 di serie sono cromo satinati, possono essere colorati anche con tutti i colori tinta unica della cartella alluminio, in più Ral 9005 e 3000 lucido, specificandolo all'ordine.

Certificazione prodotto	0
Porte blindate	1
Rivestimenti Massello	2
Rivestimenti Pantografati	3
Rivestimenti PVC	4
Rivestimenti Alluminio	5
Grate	6
Rivestimenti Lisci	7
Rivestimenti Ecopelle	8
Rivestimenti Particolari	9
Rifiniture	10
Chiusure ed accessori	11
Maniglierie	12
Vetri	13



Modello : **SMOOTH**
Colore : Ral 9016 opaco
Accessori : maniglione flat* light 175

NOTA: * finitura di serie F1-SAT, possono essere colorati anche con tutti i colori tinta unica della cartella alluminio, in più Ral 9005 e 3000 lucido, specificandolo all'ordine.



MEDITERRANEO V1

Spessore pannello 7 mm. Cornice vetro 26x15 mm.



CAPITANO

Spessore pannello 7 mm. Bugnatura in bassorilievo diametro 19 mm e profondità 4 mm.



MERCANTILE CHIODI

Spessore pannello 7 mm. Doghe orizzontali larghezza da 150 mm a 200 mm collegate con viti. Lavorazione bugnatura in altorilievo diametro 19 mm ed altezza 4 mm.

13	Maniglie	12
11	Chiusure ed accessori	11
10	Rifiniture	10
9	Rivestimenti Particolari	9
8	Rivestimenti Ecopelle	8
7	Rivestimenti Lisci	7
6	Grate	6
5	Rivestimenti Alluminio	5
4	Rivestimenti PVC	4
3	Rivestimenti Pantografati	3
2	Rivestimenti Massello	2
1	Porte blindate	1
0	Certificazione prodotto	0

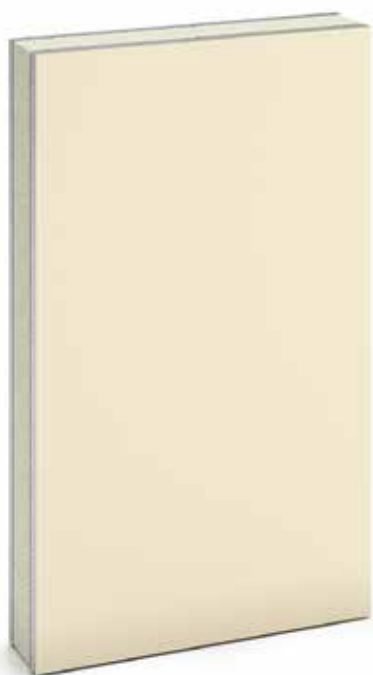

Ral 1013 opaco



Ral 1019 opaco



Ral 3005 opaco



Ral 5010 opaco



Ral 6021 opaco



Ral 6005 opaco



Ral 6009 opaco



Ral 7001 opaco

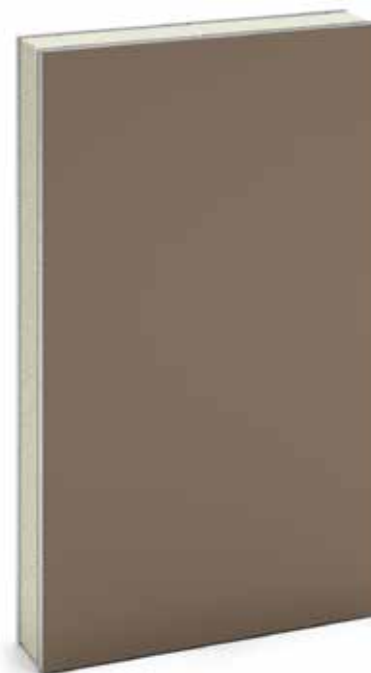

Ral 7006 opaco

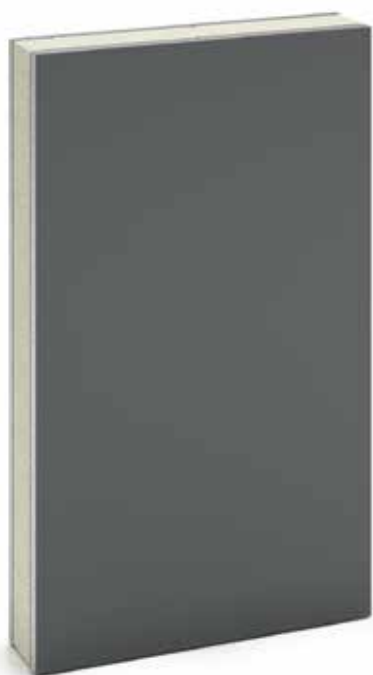

Ral 7012 opaco



Ral 7016 opaco



Ral 7022 opaco

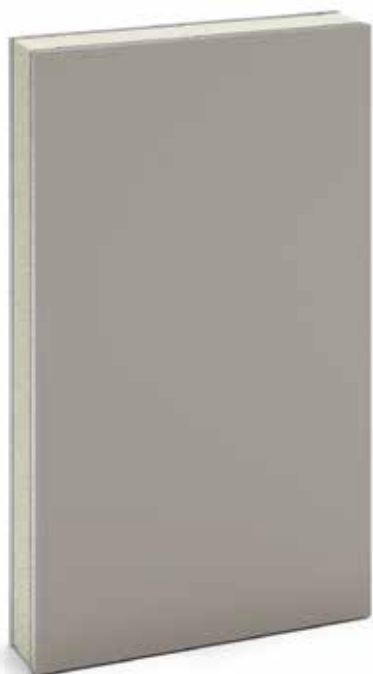

Ral 7030 opaco



Ral 7035 opaco



Ral 7036 opaco



Ral 7037 opaco



Ral 7038 opaco



Ral 7044 opaco

NOTA: Attenzione, la cartella colori è indicativa, nella realtà i pannelli possono presentare delle differenze.

0	Prodotto
1	Porte blindate
2	Rivestimenti Massello
3	Rivestimenti Pantografati
4	Rivestimenti PVC
5	Rivestimenti Alluminio
6	Grate
7	Rivestimenti Ecopelle
8	Rivestimenti Lisci
9	Rivestimenti Particolari
10	Rifiniture
11	Chiusure ed accessori
12	Maniglie
13	Vetri



Ral 8003 opaco



Ral 8017 opaco



Ral 8019 opaco



Ral 9001 opaco



Ral 9003 opaco



Ral 9005 opaco



Ral 9006 opaco



Ral 9007 opaco



Ral 9010 opaco

NOTA: Attenzione, la cartella colori è indicativa, nella realtà i pannelli possono presentare delle differenze.



Ral 9016 opaco

Rivestimenti Alluminio **Cartella colori** verniciati legno* - spessore pannello 7 mm



PKA16 Rovere Gold



PKA31 Noce medio

NOTA: * Per le collezioni, INFINITY, STYLE, A FILO, EMOTION, NOVECENTO, INCYSO, possiamo realizzare tutte le finiture verniciati legno indicando sempre la ditta di riferimento ed il codice colore (es. ditta Decoral codice colore Noce B70). Per la collezione SOLE possiamo realizzare le finiture verniciati legno PKA16 Rovere Gold e PKA31 Noce medio. I modelli Capitano, Generale, Line4, Parallel2 non possono essere forniti verniciati legno PKA16 Rovere Gold e PKA31 Noce medio.

Porte blindate	0
Certificazione prodotto	0
Rivestimenti Massello	1
Rivestimenti Pantografati	2
Rivestimenti PVC	3
Rivestimenti Alluminio	4
Grate	5
Rivestimenti Lisci	6
Rivestimenti Ecopelle	7
Rivestimenti Particolari	8
Rifiniture	9
Chiusure ed accessori	10
Maniglie	11
Vetri	12



Verde P7100 Mix*



Marrone P7200 Mix*



Orange AK38V Grinz**



Antracite P016V Grinz**



Grigio P7003 Grinz Mix***



Salvia AK11V Grinz Mix***

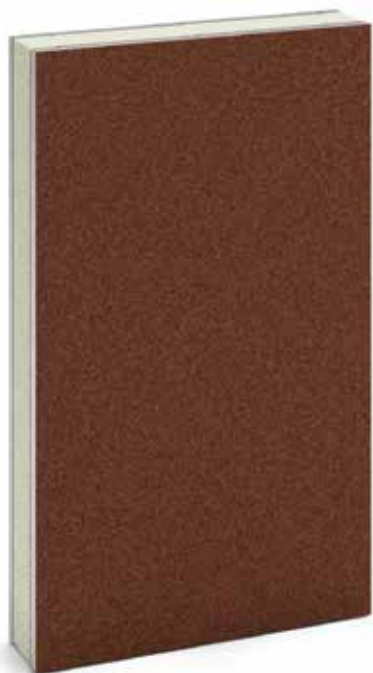

Corten V001V Grinz Mix***

LEGENDA:



- esposizione, inserto/cornice, finestratura possibile



Spazio vuoto

- esposizione, inserto/cornice, finestratura non possibile

NOTE: * Mix, liscio opaco leggermente puntinato.
** Grinz, al tatto grinzato.
*** Grinz Mix, al tatto grinzato leggermente puntinato.

Rivestimenti Alluminio Schema riepilogativo

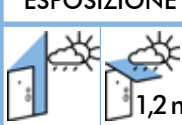
Garanzia  esposti come indicati





MODELLI	ESPOSIZIONE	INSERTI/CORNICI	FINISTRATI*	MODELLI	ESPOSIZIONE	INSERTI/CORNICI	FINISTRATI*
Misure minimo modelli anta grande/piccola	 Esterna Tutti i modelli ciechi Riparata Tutti i modelli finestrati	Alluminio/acciaio inox	Il modello prevede finestrature Larg. vetro (mm)	Misure minimo modelli anta grande/piccola	 Esterna Tutti i modelli ciechi Riparata Tutti i modelli finestrati	Alluminio/acciaio inox	Il modello prevede finestrature Larg. vetro (mm)
cm Collezione INFINITY pag. 184				cm Collezione A FILO pag. 194			
50/26 ATACAMA/H	✓			50/26 AMBRA/F	✓		
85/26 ATACAMA/H2	✓	✓	✓ 300	66/26 AMBRA/FB	✓		
85/26 ATACAMA/H4	✓	✓	✓ 300	66/26 AMBRA/FB1		✓	✓ 80
50/26 GOBI/H	✓			56/26 AMBRA/FB4		✓	✓ 185
55/26 GOBI/H1	✓	✓	✓ 80	56/26 COBALTO/F	✓		
55/26 GOBI/H3	✓	✓	✓ 135	56/26 COBALTO/F1		✓	✓ 137
62/26 GOBI/H4	✓	✓	✓ 215	50/26 QUARZO/FE	✓		
50/26 SAHARA/H	✓			50/26 RIGO/FE	✓		
50/26 GIBSON/H	✓			50/26 RUBINO/FG	✓		
50/26 TENERÈ/H	✓			60/26 ZAFFIRO/FB	✓		
66/26 WADIRUM/H	✓			85/26 ZAFFIRO/FB1		✓	✓ 137
66/26 WADIRUM/H1		✓	✓ 80	90/26 ZAFFIRO/FB2		✓	✓ 300
66/26 WADIRUM/H4	✓	✓	✓ 215	60/26 ZAFFIRO/FD	✓		
60/26 SONORA/FD	✓	✓		85/26 ZAFFIRO/FD3		✓	✓ 137
60/26 SONORA/FD1	✓	✓	✓ 137	26 TABLET/YS**	✓		
26 SAHARA/HS**	✓			32 JOLLY/WG1**		✓	✓ 80
26 TABLET/YS**	✓			26 RUBINO/FS**	✓		
33 SAHARA/HS1**	✓	✓	✓ 80	36 RUBINO/FS1**	✓	✓	✓ 137
33 JOLLY/HS1**	✓	✓	✓ 80				
Collezione STYLE pag. 190				Collezione EMOTION pag. 198			
78/33 ECHO/Z	✓			78/32 AMARCORD/WDX	✓		
78/33 ECHO/Z1		✓	✓ 290	78/32 ASTRALIS/W	✓		
75/33 FENDY/Z	✓			58/26 BIMOOD/WX	✓		
75/33 FENDY/Z1	✓	✓	✓ 90	78/26 BLOG/W	✓		
82/33 HELLY/Z	✓			78/26 BLOG/W1		✓	✓ 137
82/33 HELLY/Z1	✓	✓	✓ 290	78/32 CHANNEL/W	✓		
78/33 KANOA/Z	✓			78/32 CHANNEL/W2		✓	✓ 297
85/33 KANOA/Z1	✓	✓	✓ 135	78/32 EXAGON/W	✓		
50/39 MIRROR/ZM	✓			78/26 FLEX/W	✓		
55/39 MIRROR/ZM1	✓	✓	✓ 137	78/32 JOINT/WCX	✓		
78/39 OVER/Z	✓			78/32 JOINT/WDX	✓		
78/39 OVER/Z1	✓	✓	✓ 80	50/34 MADRAS/WMX	✓		
75/39 OBLÒ/Z	✓			78/32 SHANGAI/W	✓		
75/39 OBLÒ/Z1	✓	✓	✓ 330	78/32 SOFFY/WX	✓		
78/33 ROTARY/Z	✓			78/32 STRIP/WX	✓		
85/33 ROTARY/Z4	✓	✓	✓ 300	78/32 VINTAGE/W	✓		
78/33 TRIANGOLO/Z	✓			32 JOLLY/WG1**		✓	✓ 80
85/33 TRIANGOLO/Z1	✓	✓	✓ 300	32 STRIP/WSX**	✓		
33 JOLLY/ZS**	✓			26 NICHE/WSX**	✓		
33 JOLLY/ZS1**	✓	✓	✓ 80	32 BASIC/WS**	✓		
39 MIRROR/ZS**	✓			26 TABLET/YS**	✓		
39 OVER/ZS**	✓						
39 MIRROR/ZS1**	✓	✓	✓ 137				

NOTE: * Per le collezioni INFINITY e STYLE cornici finestate, di serie acciaio inox, forma piatto 50x4 mm. Per le collezioni A FILO e EMOTION cornici finestate (colori Ral e colori speciali), di serie stesso colore del pannello, forma rettangolare, 50x12,5 mm. Per le collezioni A FILO e EMOTION cornici finestate (verniciati legno), di serie stesso colore del pannello, stile barocche, 53x22 mm.
** Ante piccole comuni ad uno o più modelli della collezione.

Vetri 12
 Maniglie 11
 Chiusure ed accessori 11
 Rifiniture 9
 Rivestimenti Particolari 8
 Rivestimenti Ecopelle 7
 Rivestimenti Lisci 6
 Grate 5
 Rivestimenti Alluminio 4
 Rivestimenti PVC 3
 Pantografati 2
 Rivestimenti Massello 1
 Porte blindate 0
 Certificazione prodotto 0

Rivestimenti Alluminio Schema riepilogativo

Garanzia  esposti come indicati

MODELLI	ESPOSIZIONE		INSERTI/CORNICI	FINESTRATI*		MODELLI	ESPOSIZIONE		INSERTI/CORNICI	FINESTRATI*	
		 1,2m						 1,2m			
Misure minimo modelli anta grande/piccola	Esterna Tutti i modelli ciechi	Riparata Tutti i modelli finestrati	Alluminio/acciaio inox	Il modello prevede finestrature		Misure minimo modelli anta grande/piccola	Esterna Tutti i modelli ciechi	Riparata Tutti i modelli finestrati	Alluminio/acciaio inox	Il modello prevede finestrature	
cm	Collezione NOVECENTO pag. 202					cm	Collezione NOVECENTO				
78/38	ABACO/K	✓				82/42	MIRA/K	✓			
78/38	ABACO/K1		✓	✓	290	62/32	MIRANDA/K	✓	✓		
67/38	ABACO/KC	✓				69/32	MIRANDA/K3		✓	✓	290
50/38	ABACO/KM	✓				62/32	MIRANDA/KB	✓			
82/42	ALGENIB/K	✓				78/32	PALLADIO/K	✓			
50/42	ALGENIB/KM	✓				78/32	PALLADIO/K1		✓	✓	290
58/42	ALGENIB/KM3		✓	✓	180	82/32	PERSEO/K	✓			
82/42	ALGENIB/KC	✓				82/32	PERSEO/K1		✓	✓	180
74/38	ANTARES/KD	✓				82/42	REGOLO/KD	✓			
85/38	ANTARES/KD1		✓	✓	419	90/42	REGOLO/KD1		✓	✓	500
61/32	ARIES/KB	✓				58/42	REGOLO/KDM1		✓	✓	180
78/40	ASTRA/K	✓				82/42	RIGEL/K	✓			
82/38	AURIGA/K	✓				78/32	SIGMA/K	✓			
78/38	AURIGA/KB	✓				85/32	SIGMA/K1		✓	✓	295
50/38	AURIGA/KBM	✓				77/38	TRIADE/K	✓			
78/38	AURIGA/KB1		✓	✓	290	77/38	TRIADE/K1		✓	✓	290
82/42	BELLATRIX/K	✓				82/32	URANIA/K	✓			
50/42	BELLATRIX/KM	✓				32	JOLLY/K**	✓			
90/42	BELLATRIX/K1		✓	✓	500	32	JOLLY/K1**		✓	✓	74
82/42	CASSIOPEA/K	✓				32	JOLLY/KG**	✓			
78/32	CASTORE/K	✓				32	JOLLY/KG1**		✓	✓	74
81/32	CASTORE/K1		✓	✓	410	32	REGOLO/KDS1		✓	✓	80
77/32	DENEK/K	✓				Collezione INCYSO pag. 214					
78/32	DERUTA/K	✓				77/39	CAGY/Y	✓			
78/32	DERUTA/KB	✓				77	ENTRY/Y	✓			
78/32	DORADO/K	✓				62/31	EXIT/Y	✓			
78/32	ECHO/K	✓				50/31	EXIT/YM	✓			
82/32	ELISIR/K	✓				78/32	KAFFA/Y	✓			
78/32	ELISIR/KB	✓				78/32	LINE/Y	✓			
82/42	ERIDANO/K	✓				78/32	MORESCO/YB	✓			
50/42	ERIDANO/KM	✓				77/38	NASIRA/Y	✓			
78/32	ERMES/K	✓				78/42	SPIGA/YA	✓			
78/32	ERMES/K1		✓	✓	290	50/42	SPIGA/YM	✓			
80/32	GEMINI/K	✓				78/42	SPIGA/YB	✓			
82/32	GEO/K	✓				78/42	SPIGA/YC	✓			
82/32	GEO/K1		✓	✓	180	78/42	SPIGA/YE	✓			
82/32	IKARO/K	✓				78/26	SPIGA/YF	✓			
82/32	IKARO/K1		✓	✓	180	78/32	SPIGA/YG	✓			
77/32	IRIS/K	✓				78/32	SUBRA/Y	✓			
77/32	IRIS/K3		✓	✓	290	78/32	SUBRA/YC	✓			
70/32	JOLLY/KGM2		✓	✓	74+74	50/26	TABLET/Y	✓			
78/38	KALIPSO/KD	✓				78/32	TACOBO/Y	✓			
78/40	KLIO/KB	✓				78/32	TARIS/Y	✓			
74/32	LIBRA/KB	✓				32	JOLLY/YG**	✓			

NOTE: * Per la collezione NOVECENTO cornici finestrate, di serie stesso colore del pannello, stile barocche, 53x22 mm.
** Ante piccole comuni ad uno o più modelli della collezione.

Rivestimenti Alluminio *Schema riepilogativo*

Collezione INFINITY
Collezione STYLE
Collezione A FILO
Collezione EMOTION
Collezione NOVECENTO
Collezione INCYSO



Materiale

MATERIALE:

Pannello in alluminio composto, a partire dal lato esterno, da: lamiera di alluminio, supporto di poliuretano espanso, lamiera di alluminio di controbilanciatura. Spessore totale 7 mm.

FINITURA:

Verniciati tinte uniche: massima misura pannello anta grande 125x250 cm, anta piccola 55x250 cm.

Verniciati legno: massima misura pannello anta grande 110x250 cm, anta piccola 55x250 cm (indicare sempre la ditta produttrice e codici colori. Es.: Camel, Kromos, Decoral, ecc..).

Alluminio rivestito in pellicola PVC: massima misura pannello anta grande 110x250 cm, anta piccola 55x250 cm.

ALTRE NOTIZIE:

Le collezioni INFINITY, STYLE, A FILO, EMOTION, NOVECENTO, INCYSO sono una produzione Royal Pat. Per altri colori e modelli consultare il sito "www.royalpat.it". Per la gestione di pannelli finestrati non presenti su questo Catalogo c'è una maggiorazione di costo.

Tutti i modelli in foto e disegnati sono per porte misura 90x210 cm e anta piccola 40x210 cm. Cambiando le misure si hanno delle variazioni di proporzioni.

Fasce di rispetto: anta grande cieca 110 mm, anta grande finestrata 200 mm, anta piccola cieca 70 mm, anta piccola finestrata 110 mm.

LEGENDA:

- ✓ - esposizione, inserto/cornice, finestratura possibile
- Spazio vuoto - esposizione, inserto/cornice, finestratura non possibile

Certificazione prodotto	0
Porte blindate	0
Rivestimenti Massello	1
Rivestimenti Pantografati	2
Rivestimenti PVC	3
Rivestimenti Alluminio	4
Grate	5
Rivestimenti Lisci	6
Rivestimenti Ecopelle	7
Rivestimenti Particolari	8
Rifiniture	9
Chiusure ed accessori	10
Maniglierie	11
Vetri	12
	13

Garanzia  **esposti come indicati**

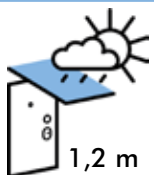
Misure minimo modelli anta grande/piccola cm	MODELLI	ESPOSIZIONE		INSERTI/CORNICI	FINESTRATI*		
		 Esterna Tutti i modelli ciechi	 Riparata Tutti i modelli finestrati 1,2 m		Il modello prevede finestrature		
				Alluminio/ acciaio inox	Larghezza vetro**(mm) porta 90 min/max		
	Collezione SOLE pag. 202						
55/28	MEDITERRANEO V1		✓	✓	✓	500	150/600
55/26	MEDITERRANEO	✓		✓			
55/28	TIRRENO V1		✓	✓	✓	500	150/600
55/28	TIRRENO V2		✓	✓	✓	500	150/600
55/26	TIRRENO	✓		✓			
55/28	ADRIATICO V1/ISTRIA V1		✓	✓	✓	500	150/600
55/28	ADRIATICO V2/ISTRIA V2		✓	✓	✓	500	150/600
55/26	ADRIATICO/ISTRIA	✓		✓			
70/28	IONIO V2		✓	✓	✓	150+150	60+60/200+200
70/26	IONIO	✓		✓			
80/28	EOLIE V3		✓	✓	✓	400	400
70/26	EOLIE	✓		✓			
80/28	GIBILTERRA V4		✓	✓	✓	60+60+60+60	60+60+60+60
80/26	GIBILTERRA	✓		✓			
55/28	MOSE V9		✓	✓	✓	500	150/600
55/26	MOSE	✓		✓			
60/28	PORTOFINO V1		✓	✓	✓	400	150/500
60/26	PORTOFINO	✓		✓			
60/28	PORTOCERVO V1		✓	✓	✓	400	150/500
60/28	PORTOCERVO V2		✓	✓	✓	400	150/500
60/26	PORTOCERVO	✓		✓			
60/28	PORThERCULE V3		✓	✓	✓	400	150/500
60/26	PORThERCULE	✓		✓			
60/28	PORTVELL V6		✓	✓	✓	400	150/500
60/26	PORTVELL	✓		✓			
50/26	MERCANTILE CHIODI	✓					
50/26	MERCANTILE	✓					
60/26	CAPITANO	✓					
70/26	GENERALE	✓					
50/26	LINE4	✓		✓			
50/26	PARALLEL2	✓		✓			
50/26	SMOOTH	✓				Anta piccola 40	min/max
28	SPIAGGIA 175 V1***		✓	✓	✓	150	60/150
26	SPIAGGIA 175***	✓		✓			
28	SPIAGGIA 165 V1***		✓	✓	✓	150	60/150
26	SPIAGGIA 165***	✓		✓			

NOTE: * Cornici finestrature/sovrapposte, stesso colore del pannello, di forma rettangolare 26x15 mm.
 ** La larghezza del vetro varia insieme alla larghezza della porta.
 *** Ante piccole comuni ad uno o più modelli della collezione.



Materiale

MATERIALE:

Pannello in alluminio composto, a partire dal lato esterno, da: lamiera di alluminio 1,2 mm, supporto di polistirene estruso 6 mm. Il supporto è bordato sui quattro lati con la stessa lamiera di alluminio. Spessore totale 7 mm.

FINITURA:

Verniciato tinte uniche: massima misura pannello 124x250* cm, anta piccola 55x250* cm.

Verniciato legno: massima misura pannello 124x250* cm, anta piccola 55x250* cm.

I modelli della collezione Sole possono essere realizzati solo in due finiture verniciati legno: PKA16 Rovere Gold e PKA31 Noce medio.

I modelli Capitano, Generale, Line4, Parallel2 non possono essere forniti verniciati legno PKA16 Rovere Gold e PKA31 Noce medio.

ALTRE NOTIZIE:

La collezione SOLE è una produzione Piacentini srl.

Tutti i modelli in foto e disegnati sono per porte misura 90x210 cm e anta piccola 40x210 cm.

Cambiando le misure si hanno delle variazioni di proporzioni.

Fasce di rispetto: anta grande cieca 110 mm, anta grande finestrata 200 mm, anta piccola cieca 70 mm, anta piccola finestrata 110 mm.

Per la collezione Sole consigliamo di ordinare i maniglioni con la predisposizione dell'attacco, in modo che possiamo inserire una piastra in acciaio nel punto di ancoraggio, per evitare la deformazione del pannello di alluminio.

LEGENDA:

✓ - esposizione, inserto/cornice, finestratura possibile

Spazio vuoto - esposizione, inserto/cornice, finestratura non possibile

NOTA: * I modelli Mercantile chiodi, Mercantile e Line4, possono essere realizzati anche con altezza massima 292 cm.

Certificazione prodotto	0
Porte blindate	0
Rivestimenti Massello	1
Rivestimenti Pantografati	2
Rivestimenti PVC	3
Rivestimenti Alluminio	4
Grate	5
Rivestimenti Lisci	6
Rivestimenti Ecopelle	7
Rivestimenti Particolari	8
Rifiniture	9
Chiusure ed accessori	10
Maniglierie	11
Vetri	12
	13

6 GRATE

Grata FORATA

Grata FORATA "D"

Grata CLASSICA

Grata 900

Grata LIBERTY

Grate per porte blindate finestate e lucernari, modello Dolmen e Dolmen CS, hanno una funzione di sicurezza ed estetica. Gli elementi sono tutti incastrati e chiodati tra di loro, le saldature sono nascoste.



Grata : FORATA 70x90, Ral 1019
Modello : Massello, Dora V, MDF Ral 1019



Grata : FORATA 25x200, Ral 6009
Modello : PVC, Q-180-V01, 436-6021 verde scuro

Grata FORATA

è la grata più tradizionale e diffusa, il foro è fatto a caldo con la tecnica della forgiatura, senza asportazione di materiale.

SCHEDA TECNICA/CARATTERISTICHE:

Diametro tondo 16 mm
Passo fori 125/150 mm

MATERIALE:

Acciaio zincato

Possiamo realizzare grate a campione, previa verifica fattibilità.

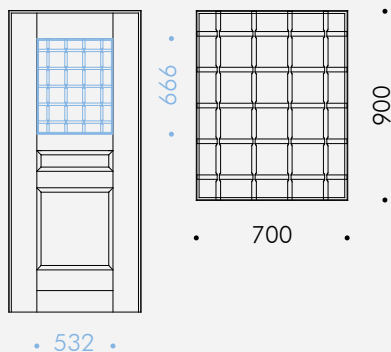

Grata FORATA
70x90

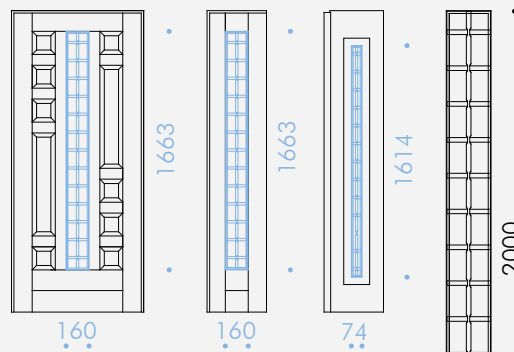

Grata FORATA
25x200



Particolare : grata FORATA

Grata : **FORATA 70x170 rA, Antracite P016V Grinz**
 Modello : Pantografato, Siena V, Okumè naturale legg. tinto

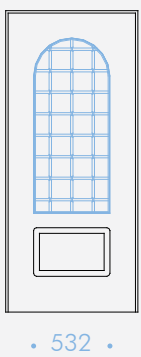

Grata FORATA
70x170 rA

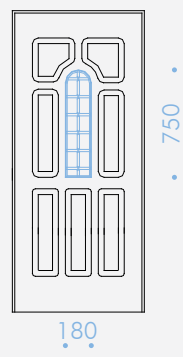
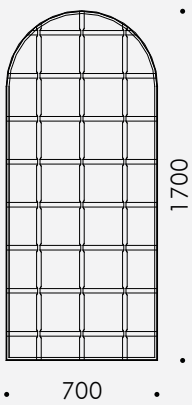

Grata FORATA
25x130 rA

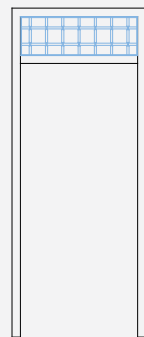
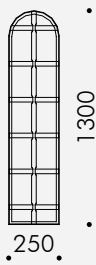

Grata FORATA
LR 125x50

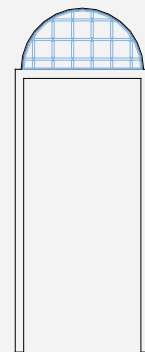
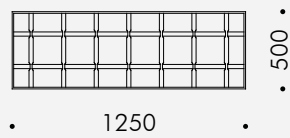

Grata FORATA
LA 110x55

6 GRATE

Grata FORATA

Grata FORATA "D"

Grata CLASSICA

Grata 900

Grata LIBERTY



Grata : FORATA "D" 70x90, Ral 8019
Modello : Alluminio, TRIADE/K1, Ral 8019 opaco



Grata : FORATA "D" 70X90, Antracite P016V Grinz
Modello : Massello, Monica V, Rovere tinto noce medio

Grata FORATA "D"

è uguale alla precedente solo montata in diagonale.

SCHEDA TECNICA/CARATTERISTICHE:

Diametro tondo 16 mm
Passo fori 125/150 mm

MATERIALE:
Acciaio zincato

Possiamo realizzare grate a campione, previa verifica fattibilità.

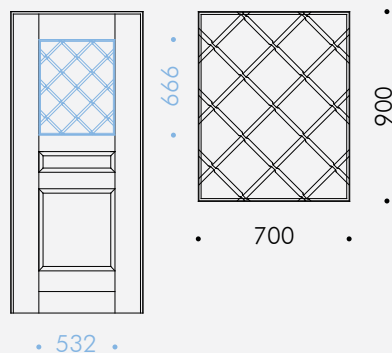

Grata FORATA "D"
70x90

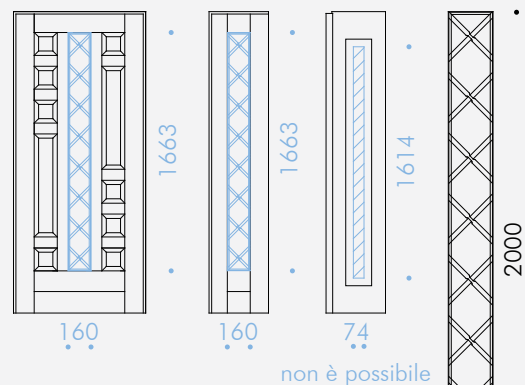

Grata FORATA "D"
25x200

non è possibile



Particolare : grata FORATA "D"

Grata : **FORATA "D" 25x130 rA, Ral 8001**
 Modello : Alluminio, PERSEO/K1, Ciliegio PVC-RP04L

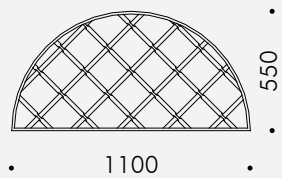
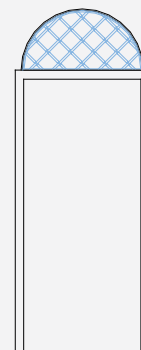
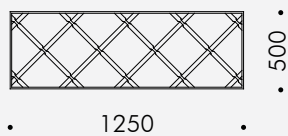
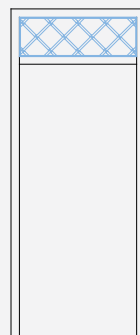
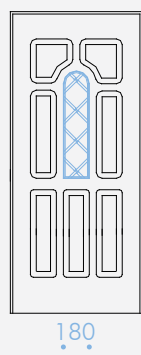
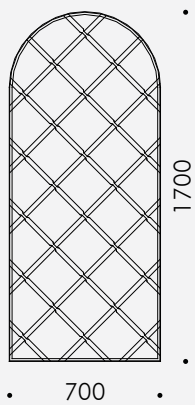
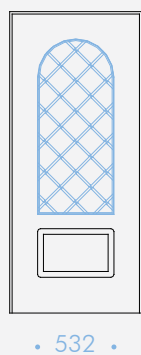

Grata FORATA "D"
70x170 rA

Grata FORATA "D"
25x130 rA

Grata FORATA "D"
LR 125x50

Grata FORATA "D"
LA 110x55

6 GRATE

- Grata FORATA
- Grata FORATA "D"
- Grata CLASSICA**
- Grata 900
- Grata LIBERTY



Grata : CLASSICA 70x90, Antracite P016V Grinz
 Modello : Alluminio, Tirreno V1, Verde P7100 Mix, maniglione Q50

Grata : CLASSICA 25x200, Antracite P016V Grinz
 Modello : Massello, Sara V, Rovere tinto noce medio

Grata CLASSICA

si ispira alla lavorazione tradizionale del ferro battuto, antecedente allo Stile Liberty.

SCHEDA TECNICA/CARATTERISTICHE:

- Paletto foglia quadro 14 mm
- Elemento a "C" decorativo 120 mm
- Chiodo diametro 6 mm
- Manicotto forgiato decorativo 30-20 mm

MATERIALE:

Acciaio zincato

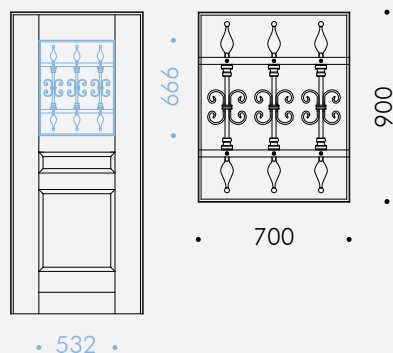

Grata CLASSICA
70x90

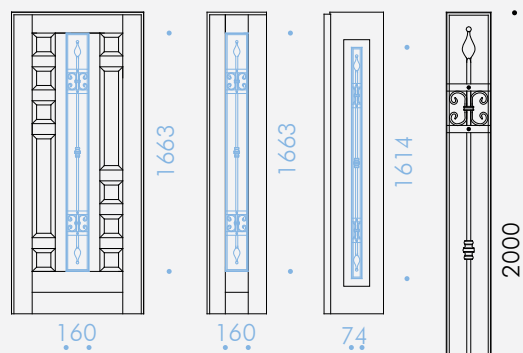

Grata CLASSICA
25x200

Possiamo realizzare grate a campione, previa verifica fattibilità.



Particolare : grata CLASSICA

Grata : **CLASSICA 70X170 rA, Antracite P016V Grinz**
 Modello : Pantografato, Lisbona V, Okumè tinto noce medio

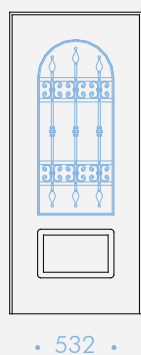

Grata CLASSICA
70x170 rA

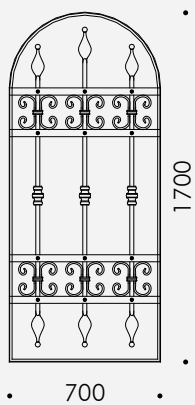

Grata CLASSICA
25x130 rA

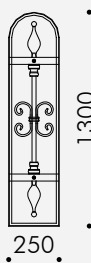

Grata CLASSICA
LR 125x50

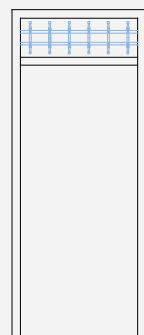

Grata CLASSICA
LA 110x55

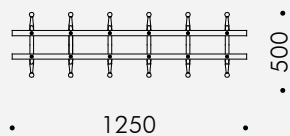

13	12	11	10	9	8	7	6	5	4	3	2	1	0
Vetri	Maniglie	Chiusure ed accessori	Rifiniture	Rivestimenti Particolari	Rivestimenti Ecopelle	Rivestimenti Lisci	Grate	Rivestimenti Alluminio	Rivestimenti PVC	Rivestimenti Pantografati	Rivestimenti Massello	Porte blindate	Certificazione prodotto

6 GRATE

- Grata FORATA
- Grata FORATA "D"
- Grata CLASSICA
- Grata 900**
- Grata LIBERTY



Grata : 900 70x90, Antracite P016V Grinz
Modello : Pantografato, Arezzo V, Okumè tinto mogano medio



Grata : 900 25x200, Antracite P016V Grinz
Modello : Massello, Anastasia V, Rovere naturale legg. tinto

Grata 900

è una variante della grata CLASSICA, con il caratterizzante utilizzo del cerchio.

SCHEMA TECNICO/CARATTERISTICHE:

Paletto quadro	14 mm
Elemento a "C" decorativo	120 mm
Cerchio diametro	100/120 mm
Chiodo diametro	6 mm

MATERIALE:

Acciaio zincato

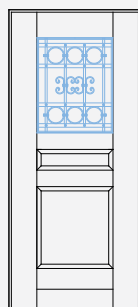

• 532 •

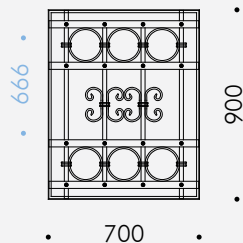

Grata 900
70x90

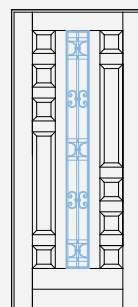

160

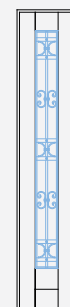

160

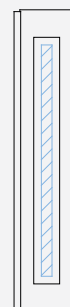

74

non è possibile

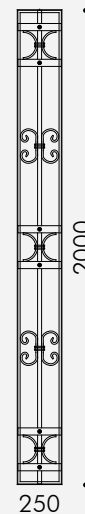

250

Grata 900
25x200

Possiamo realizzare grate a campione, previa verifica fattibilità.

Grata : **900 LR 125x50, Antracite P016V Grinz**
 Modello : Massello, Marta, Rovere tinto noce medio



Particolare : grata 900

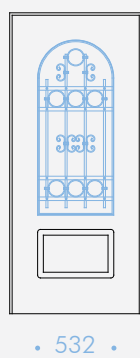

• 532 •

Grata 900
70x170 rA

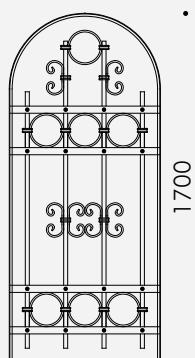

• 1224 •

• 700 •

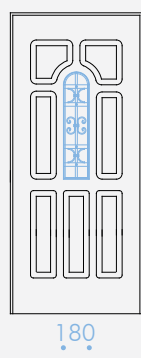

• 180 •

Grata 900
25x130 rA

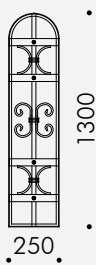

• 750 •

• 1300 •

• 250 •



Grata 900
LR 125x50

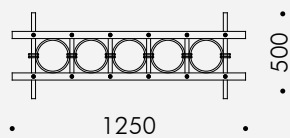

• 1250 •

• 500 •

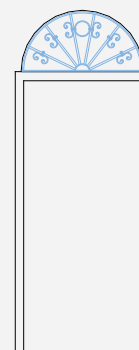

Grata 900
LA 110x55

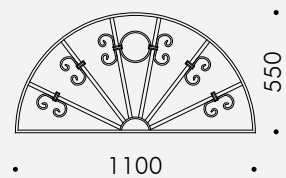

• 1100 •

• 550 •

13	Vetri	12	Maniglie	11	Chiusure ed accessori	10	Rifiniture	9	Rivestimenti Particolari	8	Rivestimenti Ecopelle	7	Rivestimenti Lisci	6	Grate	5	Rivestimenti Alluminio	4	Rivestimenti PVC	3	Rivestimenti Pantografati	2	Rivestimenti Massello	1	Porte blindate	0	Certificazione prodotto
----	-------	----	----------	----	-----------------------	----	------------	---	--------------------------	---	-----------------------	---	--------------------	---	-------	---	------------------------	---	------------------	---	---------------------------	---	-----------------------	---	----------------	---	-------------------------

6 GRATE

- Grata FORATA
- Grata FORATA "D"
- Grata CLASSICA
- Grata 900
- Grata LIBERTY**



Grata : **LIBERTY 25X130 rA, Antracite P016V Grinz**
 Modello : Alluminio, GEO/K1, Salvia AK11V Grinz Mix



Grata : **LIBERTY a campione, Antracite P016V Grinz**
 Modello : Alluminio, Portofino V1, Grigio P7003 Grinz Mix, maniglione Q175

Grata LIBERTY

trasmette la bellezza del suo meraviglioso periodo.

SCHEDA TECNICA/CARATTERISTICHE:

- Paletto fiamma quadro 14 mm
- Paletto punta+sfera quadro 14 mm
- Chiodo diametro 6 mm

MATERIALE:

Acciaio zincato

Possiamo realizzare grate a campione, previa verifica fattibilità.

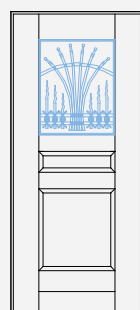

• 532 •

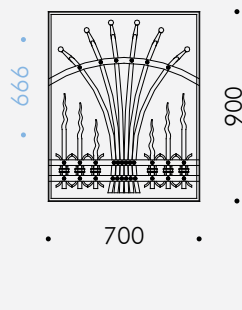

• 700 •

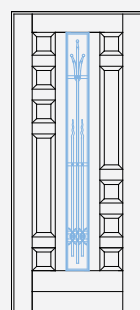

• 160 •

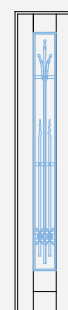

• 1663 •

• 160 •

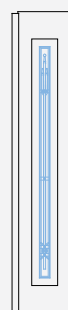

• 1614 •

• 74 •

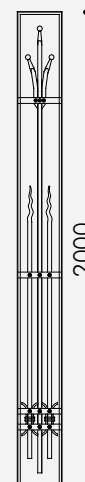

• 250 •

Grata LIBERTY
70x90

Grata LIBERTY
25x200



Particolare : grata LIBERTY

Grata : **LIBERTY LA110X55 (lucernario) + LIBERTY a campione**
 Modello : Massello, Picasso V, Iroko tinto noce chiaro

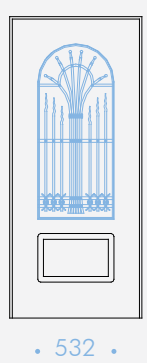

Grata LIBERTY
70x170 rA

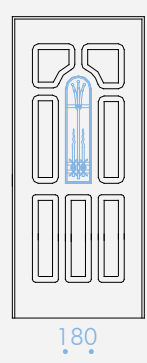
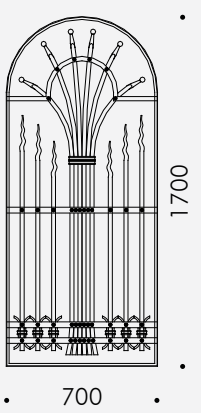

Grata LIBERTY
25x130 rA

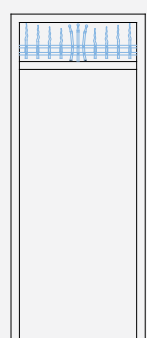
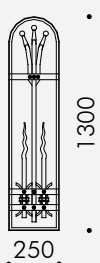

Grata LIBERTY
LR 125x50

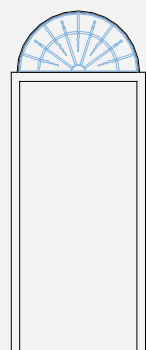

Grata LIBERTY
LA 110x55

13	Maniglie	12	Chiusure ed accessori	11	Rifiniture	10	Rivestimenti Particolari	9	Rivestimenti Ecopelle	8	Rivestimenti Lisci	7	Grate	6	Rivestimenti Alluminio	5	Rivestimenti PVC	4	Rivestimenti Pantografati	3	Rivestimenti Massello	2	Porte blindate	1	Certificazione prodotto	0
----	----------	----	-----------------------	----	------------	----	--------------------------	---	-----------------------	---	--------------------	---	-------	---	------------------------	---	------------------	---	---------------------------	---	-----------------------	---	----------------	---	-------------------------	---

7 RIVESTIMENTI LISCI

Collezione LAMINATINI PARTICOLARI

Collezione LAMINATINI - IMPIALLACCIATI - LACCATI

Collezione INSERTI

Collezione INCISI

Collezione INTARSIATI

SPESSORE



7
Millimetri

GARANZIA



Proponiamo una selezione di laminatini particolari che riproducono delle sensazioni sia visive che tattili del legno naturale.

ESPOSIZIONE

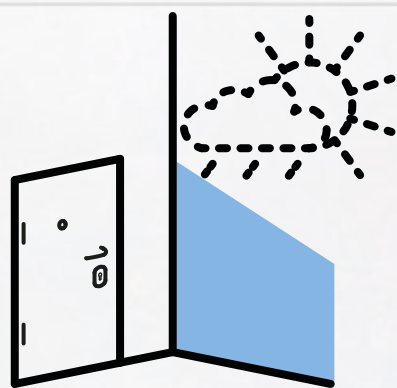

Posa interna

TENUTA ALL'ACQUA



Teme l'umidità*

NOTE: * Il pannello può presentare delle problematiche di rigonfiamento se il tasso di umidità nell'ambiente è sopra il 100% e persiste per diversi giorni.
** Braghettone telaio Ral 1001.



Materiale : LAMINATINO
Colore : Rovere naturale (Cesaplast L27)**
Lavorazione : vena in rilievo a poro aperto in armonia con la fiammatura del legno
Venatura : orizzontale

Vetri

13

Maniglie

12

Chiusure ed accessori

11

Rifiniture

10

Rivestimenti Particolari

9

Rivestimenti Ecopelle

8

Rivestimenti Lisci

7

Grate

6

Rivestimenti Alluminio

5

Rivestimenti PVC

4

Rivestimenti Pantografati

3

Rivestimenti Massello

2

Porte blindate

1

Certificazione prodotto

0

Braghettone Ral 1015



Materiale : **LAMINATINO**
Colore : Tranchè sabbia
Lavorazione : effetto segato orizzontale
Venatura : verticale

Braghettone Ral 9007



Materiale : **LAMINATINO**
Colore : Tranchè cenere
Lavorazione : effetto segato orizzontale
Venatura : verticale

Braghettone Ral 9016



Materiale : **LAMINATINO**
Colore : Palissandro bianco
Lavorazione : vena legno in rilievo
Venatura : orizzontale

Braghettone Ral 9010



Materiale : **LAMINATINO**
Colore : bianco Matrix
Lavorazione : vena legno in rilievo
Venatura : orizzontale

Braghettone Ral 9003



Materiale : **LAMINATINO**
Colore : Frassino bianco
Lavorazione : poro aperto
Venatura : orizzontale

Braghettone testa di moro Ral 8019 (di serie)



Materiale : **LAMINATINO**
Colore : Noce (Cleat LK48)
Lavorazione : poro aperto
Venatura : orizzontale

Rivestimenti Lisci **Collezione LAMINATINI PARTICOLARI**

Braghettone Ral 1013



Materiale : LAMINATINO
Colore : Larice bianco
Lavorazione : vena legno in rilievo
Venatura : orizzontale

Braghettone Ral 7030



Materiale : LAMINATINO
Colore : Palissandro grigio
Lavorazione : vena legno in rilievo
Venatura : orizzontale

Braghettone Ral 7015



Materiale : LAMINATINO
Colore : Rovere grigio
Lavorazione : vena legno in rilievo
Venatura : orizzontale

Rivestimenti Lisci **Collezione LAMINATINI PARTICOLARI**

Particolare angoletto

Braghettone Ral 9010



Materiale : LAMINATINO
Colore : Sablè
Lavorazione : vena in rilievo a poro aperto in armonia con la fiammatura del legno
Venatura : orizzontale



ANGOLETTO DI RIFINITURA
 Angoletto di rifinitura interno, più largo, 32x22 mm, caratteristico solo di questa collezione (mod. Dolmen).

0	Certificazione prodotto
1	Porte blindate
2	Rivestimenti Massello
3	Rivestimenti Pantografati
4	Rivestimenti PVC
5	Rivestimenti Alluminio
6	Grate
7	Rivestimenti Lisci
8	Rivestimenti Ecopelle
9	Rivestimenti Particolari
10	Rifiniture
11	Chiusure ed accessori
12	Maniglie
13	Vetri



Tranchè sabbia (Cleaf LM12)



Tranchè cenere (Cleaf LM69)



Palissandro bianco (Cleaf Matrix LM96)



bianco Matrix (Cleaf Matrix B011)



Frassino bianco (Frassino 421 P.A.)



Noce (Cleaf LK48)



Larice bianco (Cleaf Matrix LK84)



Palissandro grigio (Cleaf Matrix LK55)



Rovere grigio (SIT 3N5)

NOTA: Attenzione, la cartella colori è indicativa, nella realtà i pannelli possono presentare delle differenze.



Sablè (Cleaf ASH L21)



Rovere naturale (Cesaplast L27)

MATERIALE:

Laminatino ad alta resistenza al graffio.
 Supporto MDF 6 mm controbilanciato.
 Misura pannello max 122x250 cm.

ALTRE NOTIZIE:

Il laminatino particolare teme l'umidità.
 Nelle mostre e nei coprimazzetta la vena è sempre verticale.
 I laminatini particolari non possono essere montati su porte finestrate ad arco.
 Il senso della vena è disponibile solo come illustrato nella campionatura.
 Possiamo realizzare pannelli con decori a campione previa verifica reperibilità.

NOTA: Attenzione, la cartella colori è indicativa, nella realtà i pannelli possono presentare delle differenze.

Porte blindate	0
Certificazione prodotto	0
Rivestimenti Massello	1
Rivestimenti Pantografati	2
Rivestimenti PVC	3
Rivestimenti Alluminio	4
Grate	5
Rivestimenti Lisci	6
Rivestimenti Ecopelle	7
Rivestimenti Particolari	8
Rifiniture	9
Chiusure ed accessori	10
Maniglie	11
Vetri	12
	13

7 RIVESTIMENTI LISCI

Collezione LAMINATINI PARTICOLARI

Collezione LAMINATINI - IMPIALLACCIATI - LACCATI

Collezione INSERTI

Collezione INCISI

Collezione INTARSIATI

In questa collezione sono raggruppati i colori tradizionali del legno e dei laccati, con l'aggiunta di alcune novità. Le essenze del legno le proponiamo sia in laminatino che impiallacciato.



Materiale : **IMPIALLACCIATO**
Colore : Rovere tinto grigio tortora*
Lavorazione: poro aperto
Venatura : verticale

NOTA: * Braghettone telaio Ral 7030

Braghettone testa di moro Ral 8019 (di serie)



Materiale : LAMINATINO - IMPIALL.
Colore : Tanganica naturale legg. tinto
Lavorazione : poro chiuso
Venatura : verticale

Braghettone testa di moro Ral 8019 (di serie)



Materiale : LAMINATINO - IMPIALL.
Colore : Tanganica tinto noce medio
Lavorazione : poro chiuso
Venatura : verticale

Braghettone testa di moro Ral 8019 (di serie)



Materiale : LAMINATINO - IMPIALL.
Colore : Mogano medio
Lavorazione : poro chiuso
Venatura : verticale

Braghettone testa di moro Ral 8019 (di serie)



Materiale : LAMINATINO - IMPIALL.
Colore : Noce Nazionale t. noce medio
Lavorazione : poro chiuso
Venatura : verticale

Braghettone testa di moro Ral 8019 (di serie)



Materiale : LAMINATINO - IMPIALL.
Colore : Ciliegio naturale legg. tinto
Lavorazione : poro chiuso
Venatura : verticale

Braghettone Ral 1019



Materiale : LAMINATINO - IMPIALL.
Colore : Rovere naturale legg. tinto
Lavorazione : poro aperto
Venatura : verticale

13	Vetri	12	Maniglierie	11	Chiusure ed accessori	10	Rifiniture	9	Rivestimenti Particolari	8	Rivestimenti Ecopelle	7	Rivestimenti Lisci	6	Grate	5	Rivestimenti Alluminio	4	Rivestimenti PVC	3	Rivestimenti Pantografati	2	Rivestimenti Massello	1	Porte blindate	0	Certificazione prodotto
----	-------	----	-------------	----	-----------------------	----	------------	---	--------------------------	---	-----------------------	---	--------------------	---	-------	---	------------------------	---	------------------	---	---------------------------	---	-----------------------	---	----------------	---	-------------------------

Braghettonne testa di moro Ral 8019 (di serie)



Materiale : **IMPIALLACCIATO**
Colore : Rovere tinto noce medio
Lavorazione : poro aperto
Venatura : verticale

Braghettonne Ral 1019



Materiale : **LAMINATINO - IMPIALL.**
Colore : Rovere sbiancato
Lavorazione : poro aperto
Venatura : verticale

Braghettonne testa di moro Ral 8019 (di serie)



Materiale : **LAMINATINO - IMPIALL.**
Colore : Rovere tinto wengè
Lavorazione : poro aperto
Venatura : verticale

Braghettonne Ral 7015



Materiale : **IMPIALLACCIATO**
Colore : Rovere tinto grigio anice
Finitura : poro aperto
 verticale

Braghettonne Ral 9016



Materiale : **LAM. - MDF LACCATO**
Colore : Ral 9016
Finitura : opaco - lucido laccato
 laminatino solo opaco

Braghettonne Ral 1019



Materiale : **MDF LACCATO**
Colore : Ral 1019
Finitura : opaco - lucido



Materiale : **MDF LACCATO**
Colore : Ral 4010
Finitura : opaco - lucido

Certificazione prodotto	0
Porte blindate	1
Rivestimenti Massello	2
Rivestimenti Pantografati	3
Rivestimenti PVC	4
Rivestimenti Alluminio	5
Grate	6
Rivestimenti Lisci	7
Rivestimenti Ecopelle	8
Rivestimenti Particolari	9
Rifiniture	10
Chiusure ed accessori	11
Maniglierie	12
Vetri	13



ANGOLETTO DI RIFINITURA
 Angoletto di rifinitura interno 21x21 mm (mod. Dolmen).



Tanganica naturale legg. tinto



Tanganica tinto Noce medio



Mogano naturale*



Mogano medio



Mansonia tinto Noce medio



Noce Nazionale tinto Noce medio



Ciliegio naturale legg. tinto



Rovere naturale legg. tinto



Rovere tinto Noce medio*



Rovere sbiancato (verticale)



Rovere sbiancato (orizzontale)



Rovere tinto Wengè (verticale)



Rovere tinto Wengè (orizzontale)



Rovere tinto grigio tortora*



Rovere tinto grigio anice*



Ral 9016 - Bianco



MDF - tutti i colori Ral

MATERIALE:

MDF spessore 6 mm.
Laminatini misura max 122x250 cm.
Impiallacciati misura max 122x250 cm.
Laccati misura max 122x250 cm.

ALTRE NOTIZIE:

Il laminatino, gli impiallacciati e i laccati temono l'umidità.
Il colore Ral 9016 possiamo averlo sia laccato che laminatino opaco.

NOTA: Attenzione, la cartella colori è indicativa, nella realtà i pannelli possono presentare delle differenze.

Porte blindate	0
Certificazione prodotto	0
Rivestimenti Massello	1
Rivestimenti Pantografati	2
Rivestimenti PVC	3
Rivestimenti Alluminio	4
Grate	5
Rivestimenti Lisci	6
Rivestimenti Ecopelle	7
Rivestimenti Particolari	8
Rifiniture	9
Chiusure ed accessori	10
Maniglie	11
Vetri	12

7 RIVESTIMENTI LISCI

Collezione LAMINATINI PARTICOLARI

Collezione LAMINATINI - IMPIALLACCIATI - LACCATI

Collezione INSERTI

Collezione INCISI

Collezione INTARSIATI

I rivestimenti lisci possono essere arricchiti con inserti in metallo incastonati a filo.

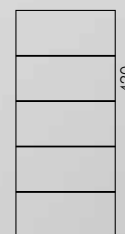

START4

Modello : **START4**
 Inserto : cromo satinato
 Pannello base : laminatino Rovere grigio



Braghettoni Ral 9016

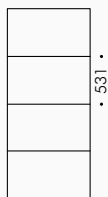

START3

Modello : **START3**
 Inserto : cromo satinato
 Pannello base : laminatino bianco



Braghettoni Ral 9007

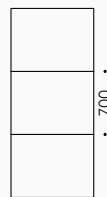

START2

Modello : **START2**
 Inserto : cromo satinato
 Pannello base : Tranchè cenere



Braghettoni Ral 9010

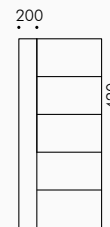

FROM sx

Modello : **FROM sx**
 Inserto : cromo satinato
 Pannello base : bianco Matrix

Rivestimenti Lisci **Collezione INSERTI**



Modello : **BENDAGE**
 Inserto : cromo satinato
 Pannello base : Palissandro grigio

Modello : **MASK dx**
 Inserto : cromo satinato
 Pannello base : Sablè

Modello : **MUMMY**
 Inserto : Ral 3000 rosso lucido
 Pannello base : Rovere naturale (Cesaplast L27)

Rivestimenti Lisci **Collezione INSERTI** Particolare lavorazione



TUTTI I MODELLI START E FROM
 Spessore pannello 7 mm. Larghezza inserto cromo satinato, incassato a filo, 6 mm e spessore 0,8 mm.



BENDAGE, MASK, MUMMY
 Spessore pannello 7 mm. Larghezza inserto cromo satinato, incassato a filo, da 25 a 250 mm e spessore 1/1,2 mm.

MATERIALE:

L'inserto è in alluminio con spessore che varia da 0,8 mm a 1,2 mm; si applica su un pannello di base della Collezione LAMINATINI PARTICOLARI e della Collezione LAMINATINI, IMPIALLACCIATI, LACCATI.

Misura max pannello 122x250 cm.

Gli inserti, di serie, vengono forniti con finitura cromo satinato; i modelli BENDAGE, MUSK e MUMMY possono essere colorati anche con tutti i colori tinta unica della cartella alluminio, in più Ral 9005 e 3000 lucido, specificandolo all'ordine.

ALTRE NOTIZIE:

Tutte le foto e i disegni sono per porte 90x210 cm, possiamo realizzare inserti a campione e colori a richiesta, previa verifica di fattibilità.

Certificazione prodotto	0
Porte blindate	0
Rivestimenti Massello	1
Rivestimenti Pantografati	2
Rivestimenti PVC	3
Rivestimenti Alluminio	4
Grate	5
Rivestimenti Lisci	6
Rivestimenti Ecopelle	7
Rivestimenti Particolari	8
Rifiniture	9
Chiusure ed accessori	10
Maniglie	11
Vetri	12
	13

7 RIVESTIMENTI LISCI

Collezione LAMINATINI PARTICOLARI

Collezione LAMINATINI - IMPIALLACCIATI - LACCATI

Collezione INSERTI

Collezione INCISI

Collezione INTARSIATI



Da un pannello in laminatino, con un minimo di lavorazione, si riesce ad ottenere un prodotto diverso.



Modello : **LUCIANI**

Pannello base : laminatino Tanganica naturale legg. t.

Braghettoni testa di moro Ral 8019 (di serie)

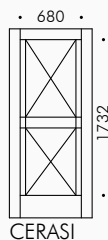

Modello : **CERASI**

Pannello base : laminatino Tanganica naturale legg. tinto

Braghettoni testa di moro Ral 8019 (di serie)

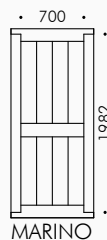

Modello : **MARINO**

Pannello base : laminatino Noce Nazionale tinto noce medio

Braghettoni testa di moro Ral 8019 (di serie)

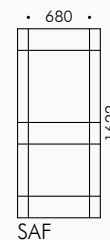

Modello : **SAF**

Pannello base : laminatino Tanganica tinto noce medio

Rivestimenti Lisci **Collezione INCISI**

Braghettone testa di moro Ral 8019 (di serie)

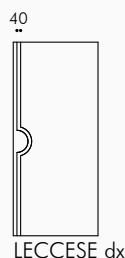

LECCESE dx

Modello : **LECCESE dx**
Pannello base : laminatino Mansonia
tinto Noce medio

Braghettone testa di moro Ral 8019 (di serie)

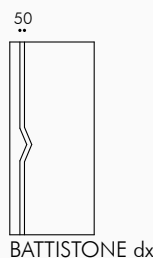

BATTISTONE dx

Modello : **BATTISTONE dx**
Pannello base : laminatino Rovere
naturale legg. tinto

Braghettone testa di moro Ral 8019 (di serie)

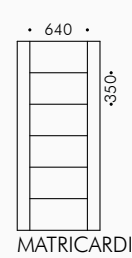

MATRICARDI

Modello : **MATRICARDI**
Pannello base : laminatino Rovere
sbiancato

Rivestimenti Lisci **Collezione INCISI** Particolare lavorazione



TUTTI I MODELLI INCISI

Spessore pannello 7 mm. Larghezza
incisione 3 mm, profondità 1,5 mm.

MATERIALE:

La lavorazione di incisione si può fare solo su una parte dei pannelli in laminatino della Collezione LAMINATINI:

Tanganica naturale legg. tinto, Tanganica tinto Noce medio, Mogano naturale, Mogano medio, Mansonia tinto Noce medio, Noce Nazionale tinto Noce medio, Ciliegio naturale legg. tinto. Non si può utilizzare la Collezione LAMINATINI PARTICOLARI, Collezione IMPIALLACCIATI, LACCATI.

Finitura legno con base MDF.

Misura Max pannello 122x250 cm.

Una volta inciso viene data una mano di vernice trasparente.

ALTRE NOTIZIE:

Una volta inciso rimane a vista il pannello di supporto in MDF.

Certificazione prodotto	0
Porte blindate	1
Rivestimenti Massello	2
Rivestimenti Pantografati	3
Rivestimenti PVC	4
Rivestimenti Alluminio	5
Grate	6
Rivestimenti Lisci	7
Rivestimenti Ecopelle	8
Rivestimenti Particolari	9
Rifiniture	10
Chiusure ed accessori	11
Maniglie	12
Vetri	13

7 RIVESTIMENTI LISCI



Collezione LAMINATINI PARTICOLARI
 Collezione LAMINATINI - IMPIALLACCIATI - LACCATI
 Collezione INSERTI
 Collezione INCISI
Collezione INTARSIATI

Questa collezione è un omaggio alla lavorazione tradizionale degli impiallacciati, infatti proponiamo solo essenze in vero legno.



ROVERE NATURALE TRANCÈ

Modello : **ROVERE NATURALE TRANCÈ**
 Essenza : Rovere
 Colore : naturale
 Accessori : maniglione Flat* light 175

NOTA: * finitura di serie F1-SAT, possono essere colorati anche con tutti i colori tinta unica della cartella alluminio, in più Ral 9005 e 3000 lucido, specificandolo all'ordine.

Braghettone testa di moro Ral 8019 (di serie)

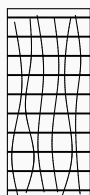

ROVERE TERMOCOTTO TRANCÈ MOKA

Modello : **ROVERE TERMOCOTTO TRANCÈ MOKA**
 Essenza : Rovere
 Colore : Moka

Braghettone testa di moro Ral 8019 (di serie)

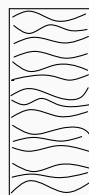

ZEBRANO

Modello : **ZEBRANO**
 Essenza : Zebrano
 Colore : naturale

Braghettone testa di moro Ral 8019 (di serie)

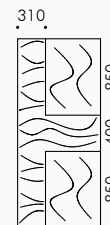

ET

Modello : **ET**
 Essenza : Rovere
 Colore : grigio fiammato e grigio filetto

Braghettone testa di moro Ral 8019 (di serie)

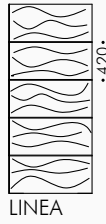

Modello : **LINEA**
 Essenza : Rovere
 Colore : grigio filetto
 Inserti : cromo satinato

Braghettone testa di moro Ral 8019 (di serie)

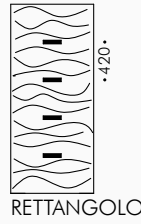

Modello : **RETTANGOLO**
 Essenza : Rovere
 Colore : tinto wengè
 Inserti : cromo satinato

Braghettone testa di moro Ral 8019 (di serie)

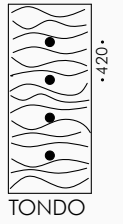

Modello : **TONDO**
 Essenza : Rovere
 Colore : sbiancato
 Inserti : cromo satinato

Braghettone testa di moro Ral 8019 (di serie)

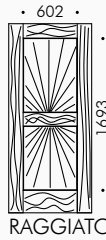

Modello : **RAGGIATO**
 Essenza : Tanganica
 Colore : naturale

Braghettone testa di moro Ral 8019 (di serie)

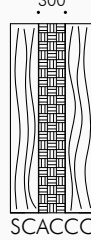

Modello : **SCACCO**
 Essenza : Rovere
 Colore : naturale

Braghettone testa di moro Ral 8019 (di serie)

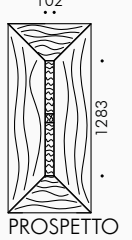

Modello : **PROSPETTO**
 Essenza : Tanganica + Radica
 Colore : naturale

0	Certificazione prodotto
1	Porte blindate
2	Rivestimenti Massello
3	Rivestimenti Pantografati
4	Rivestimenti PVC
5	Rivestimenti Alluminio
6	Grate
7	Rivestimenti Lisci
8	Rivestimenti Ecopelle
9	Rivestimenti Particolari
10	Rifiniture
11	Chiusure ed accessori
12	Maniglie
13	Vetri

Braghettoni testa di moro Ral 8019 (di serie)

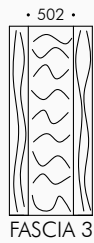

FASCIA 3

Modello : **FASCIA 3**
 Essenza : Tanganica
 Colore : naturale

Braghettoni testa di moro Ral 8019 (di serie)

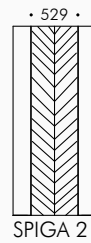

SPIGA 2

Modello : **SPIGA 2**
 Essenza : Tanganica
 Colore : naturale

Braghettoni testa di moro Ral 8019 (di serie)

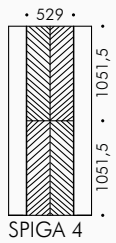

SPIGA 4

Modello : **SPIGA 4**
 Essenza : Tanganica
 Colore : naturale

Braghettoni testa di moro Ral 8019 (di serie)

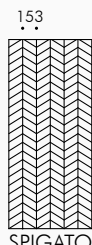

SPIGATO

Modello : **SPIGATO**
 Essenza : Rovere
 Colore : naturale

Braghettoni testa di moro Ral 8019 (di serie)

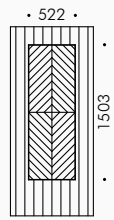

SPIGATO CENTRO

Modello : **SPIGATO CENTRO**
 Essenza : Rovere
 Colore : naturale

Braghettoni testa di moro Ral 8019 (di serie)

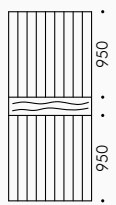

FASCIA 1

Modello : **FASCIA 1**
 Essenza : Tanganica
 Colore : naturale

Braghettone testa di moro Ral 8019 (di serie)

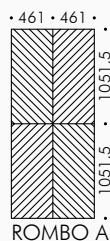

Modello : **ROMBO A**
 Essenza : Mogano
 Colore : naturale

Braghettone testa di moro Ral 8019 (di serie)

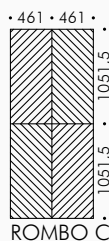

Modello : **ROMBO C**
 Essenza : Mogano
 Colore : naturale

Braghettone testa di moro Ral 8019 (di serie)

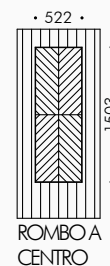

Modello : **ROMBO A CENTRO**
 Essenza : Rovere
 Colore : naturale

Braghettone testa di moro Ral 8019 (di serie)

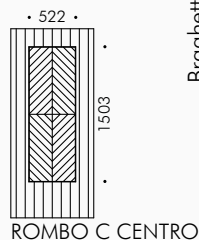

Modello : **ROMBO C CENTRO**
 Essenza : Tanganica
 Colore : naturale

Braghettone testa di moro Ral 8019 (di serie)

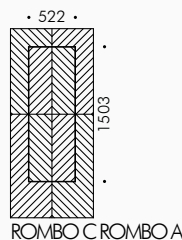

Modello : **ROMBO C ROMBO A**
 Essenza : Mogano
 Colore : naturale

Braghettone testa di moro Ral 8019 (di serie)

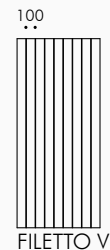

Modello : **FILETTO V**
 Essenza : Mogano
 Colore : naturale

0	Prodotto
1	Porte blindate
2	Rivestimenti Massello
3	Rivestimenti Pantografati
4	Rivestimenti PVC
5	Rivestimenti Alluminio
6	Grate
7	Rivestimenti Lisci
8	Rivestimenti Ecopelle
9	Rivestimenti Particolari
10	Rifiniture
11	Chiusure ed accessori
12	Maniglierie
13	Vetri



**TUTTI I MODELLI INTARSIATI
CON INSERTO**

Spessore pannello 7 mm. Inserto cromo satinato perfettamente a filo 9x0,6 mm.



**TUTTI I MODELLI INTARSIATI
SENZA INSERTO**

Spessore pannello 7 mm. Filetto di interposizione varia da 3 a 5 mm.



Rovere naturale tranchè



Rovere termocotto tranchè Moka



Rovere grigio filetto



Rovere grigio fiammato





Zebrano

NOTE: * Attenzione, la cartella colori è indicativa, nella realtà i pannelli possono presentare delle differenze. Per i colori Rovere naturale, Rovere sbiancato, Rovere tinto Wengè, Tanganica naturale e Mogano naturale fa fede la Cartella colori della Collezione precedente. In questa campionatura mettiamo i colori presenti solo nella **Collezione INTARSIATI**.

Porte blindate	0
Certificazione prodotto	0
Rivestimenti Massello	1
Rivestimenti Pantografati	2
Rivestimenti PVC	3
Rivestimenti Alluminio	4
Grate	5
Rivestimenti Lisci	6
Rivestimenti Ecopelle	7
Rivestimenti Particolari	8
Rifiniture	9
Chiusure ed accessori	10
Maniglierie	11
Vetri	12
	13

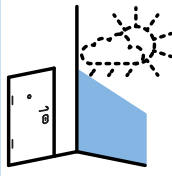
Garanzia  esposti come indicati

Misure minimo anta	MODELLI	ESPOSIZIONE		IMPIALLACCIATI TRANCÈ	
		 Posa interna Tutti i modelli	 Teme l'umidità* Tutti i modelli	Rovere naturale tranchè	Rovere temocotto tranchè Moka
cm	Collezione INTARSIATI pag. 266				
50	ROVERE NATURALE TRANCÈ	✓	✓	✓	
50	ROVERE TERMOCOTTO TRANCÈ MOKA	✓	✓		✓
50	ZEBRANO	✓	✓		
70	ET	✓	✓		
50	LINEA	✓	✓		
60	RETTANGOLO	✓	✓		
60	TONDO	✓	✓		
70	RAGGIATO	✓	✓		
70	SCACCO	✓	✓		
80	PROSPETTO	✓	✓		
70	FASCIA 3	✓	✓		
70	SPIGA 2	✓	✓		
70	SPIGA 4	✓	✓		
70	SPIGATO	✓	✓		
70	SPIGATO CENTRO	✓	✓		
60	FASCIA 1	✓	✓		
70	ROMBO A	✓	✓		
70	ROMBO C	✓	✓		
70	ROMBO A CENTRO	✓	✓		
80	ROMBO C CENTRO	✓	✓		
70	ROMBO C ROMBO A	✓	✓		
60	FILETTO V	✓	✓		

MATERIALE:

Impiallacciatura in legno, spessore 0,6/1 mm.

I filetti di interposizione tra le impiallacciate, di colore nero o marrone, sono realizzati in Tulipier, mentre quelle di colore chiaro in Acero o Rovere.

Pannello di base MDF spessore 6 mm controbilanciato.

Misura max pannello 122x250 cm.

Verniciatura trasparente all'acqua.

ALTRE NOTIZIE:

Tutti i modelli in foto e disegnati sono per porte misura 90x210 cm. Cambiando le misure si hanno delle variazioni nelle proporzioni. Di norma i pannelli intarsiati si montano sul lato esterno, ma si possono montare anche sul lato interno.

Fascia di rispetto per maniglie 120 mm.

Tutte le impiallacciate con vena orizzontale vengono fornite di serie come rappresentate, ma se specificate all'ordine possiamo fornirle anche con vena verticale.

Previa verifica di fattibilità possiamo realizzare modelli a campione anche con altre essenze.

NOTA: * Il pannello può presentare delle problematiche di rigonfiamento se il tasso di umidità nell'ambiente è sopra il 100% e persiste per diversi giorni.

8 RIVESTIMENTI ECOPELLE

Collezione CAPITONNÈ



Modello : **Capitonnè**
Materiale : Ecopelle
Colore : bianco

Una porta blindata che ha un pannello capitonné fa subito ambiente ideale per studi professionali o per qualsiasi ambiente perchè semplicemente sono bellissimi.



SPESSORE

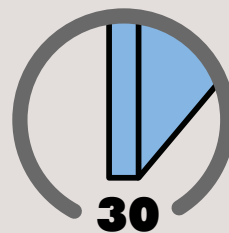

30
Millimetri

GARANZIA



ESPOSIZIONE

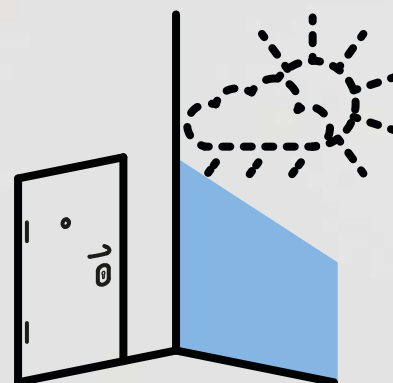

Posa interna

13	Vetri	12	Maniglie	11	Chiusure ed accessori	10	Rifiniture	9	Rivestimenti Particolari	8	Rivestimenti Ecopelle	7	Rivestimenti Lisci	6	Grate	5	Rivestimenti Alluminio	4	Rivestimenti PVC	3	Rivestimenti Pantografati	2	Rivestimenti Massello	1	Porte blindate	0	Certificazione prodotto
----	-------	----	----------	----	-----------------------	----	------------	---	--------------------------	---	-----------------------	---	--------------------	---	-------	---	------------------------	---	------------------	---	---------------------------	---	-----------------------	---	----------------	---	-------------------------



Angoletto Ral 1013

Modello : **CAPITONNÈ**
 Materiale : Ecopelle
 Colore : bianco panna



Angoletto Ral 8017

Modello : **CAPITONNÈ**
 Materiale : Ecopelle
 Colore : marrone legno*



Angoletto Ral 3003

Modello : **CAPITONNÈ**
 Materiale : Ecopelle
 Colore : rosso vinaccia*



Angoletto Ral 6005

Modello : **CAPITONNÈ**
 Materiale : Ecopelle
 Colore : verde siepe



Angoletto Ral 7001

Modello : **CAPITONNÈ**
 Materiale : Ecopelle
 Colore : grigio tortora



Angoletto Ral 7016

Modello : **CAPITONNÈ**
 Materiale : Ecopelle
 Colore : antracite

NOTA: * I colori marrone legno e rosso vinaccia si abbinano anche bene con l'angoletto di rifinitura Kotò tinto noce medio.



CAPITONNÉ

Spessore pannello 30 mm. Bottone Ø 20 mm,
interasse tra i bottoni circa 120 mm.

13	Vetri	12	Maniglie	11	Chiusure ed accessori	10	Rifiniture	9	Rivestimenti Particolari	8	Rivestimenti Ecopelle	7	Rivestimenti Lisci	6	Grate	5	Rivestimenti Alluminio	4	Rivestimenti PVC	3	Rivestimenti Pantografati	2	Rivestimenti Massello	1	Porte blindate	0	Certificazione prodotto
----	-------	----	----------	----	-----------------------	----	------------	---	--------------------------	---	-----------------------	---	--------------------	---	-------	---	------------------------	---	------------------	---	---------------------------	---	-----------------------	---	----------------	---	-------------------------

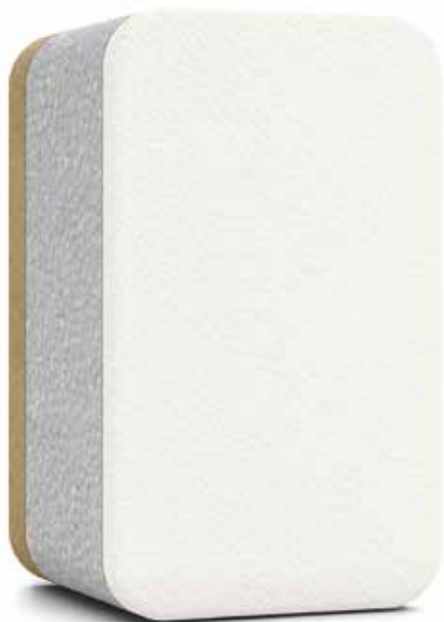

Bianco

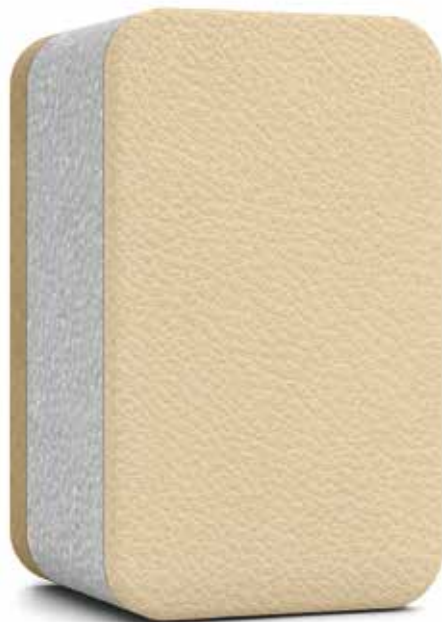

Bianco panna



Marrone legno

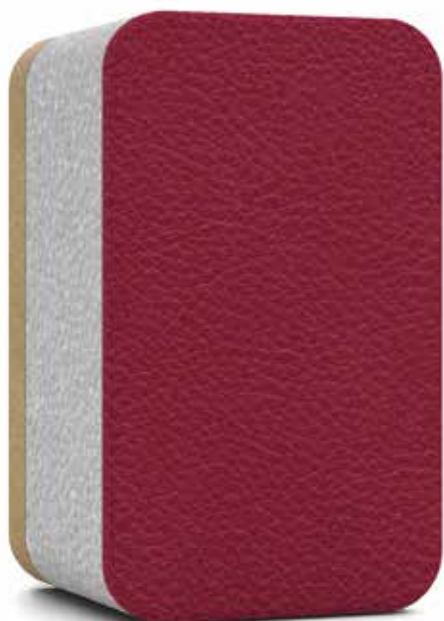

Rosso vinaccia



Verde siepe

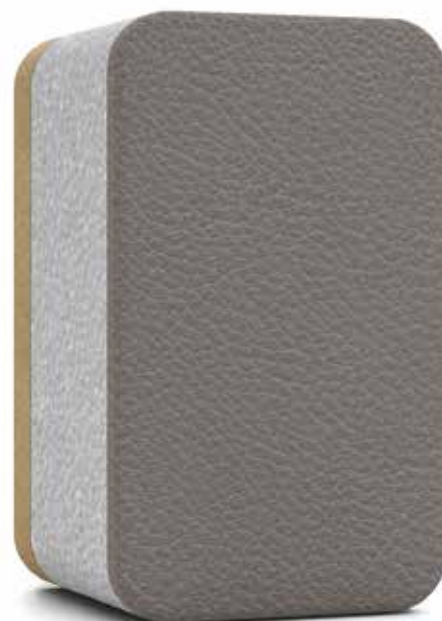

Grigio tortora

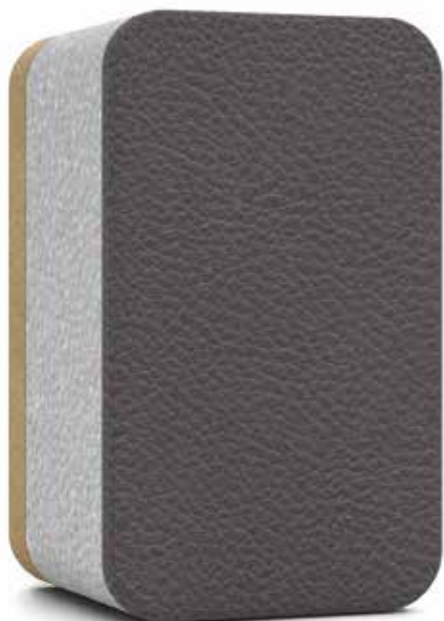

Antracite

NOTA: Attenzione, la cartella colori è indicativa, nella realtà i pannelli possono presentare delle differenze.

MATERIALE:

Ecopelle ignifugo con alta resistenza all'usura.

Imbottitura spugna fonoassorbente 30 mm.

Bottoni diametro 20 mm.

Supporto MDF 6 mm, misura pannello max 120x250 cm.

L'angoletto di rifinitura di serie è in legno di Kotò tinto noce medio. È possibile migliorare l'estetica abbinando angoletto e telaio al colore del Capitonè.

ALTRE NOTIZIE:

Montando un pannello Capitonè aumenta in maniera considerevole la coibentazione termica e l'isolamento acustico.



Lavorazione Capitonè

Porte blindate	0	Certificazione prodotto
Rivestimenti Massello	1	
Rivestimenti Pantografati	2	
Rivestimenti PVC	3	
Rivestimenti Alluminio	4	
Grate	5	
Rivestimenti Lisci	6	
Rivestimenti Ecopelle	7	
Rivestimenti Particolari	8	
Rifiniture	9	
Chiusure ed accessori	10	
Maniglierie	11	
Vetri	12	

9 RIVESTIMENTI PARTICOLARI

È la più tradizionale lavorazione di falegnameria applicata alla porte dopo il legno massello. È stata molto usata dagli anni 50 fino agli anni 80, sempre in un'edilizia medio alta.

CORNICI CON PIANO A RILIEVO

CORNICI SOVRAPPOSTE

PROFILI VARI-PERLINATI COMMERCIALI

LAMINATI IN PLASTICA

RESTAURO PORTE

SPESORE



25
Millimetri

GARANZIA



ESPOSIZIONE

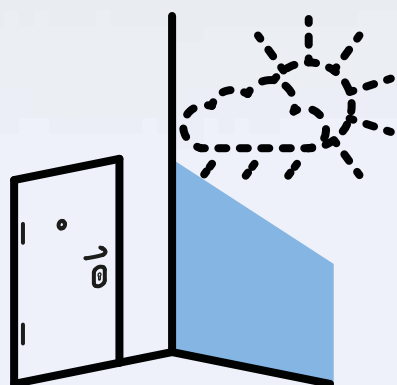

Posa interna

TENUTA ALL'ACQUA



Teme l'umidità*



BA25 B18

Cornice : BA25 B18
Pannello base : Laccato Ral 6005

Braghettone testa di moro Ral 8019 (di serie)

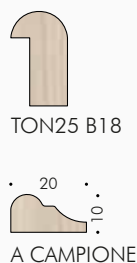

Cornice : **TON25 B18 + A CAMP.**
Pannello base : Mogano medio

Braghettone Ral 9016



Cornice : **BA19 B7 Tanganica naturale legg. t.**
Pannello base : Laccato Ral 9016

Braghettone Ral 1001

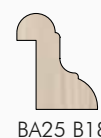

Cornice : **BA25 B18**
Pannello base : Rovere naturale legg. tinto

Braghettone testa di moro Ral 8019 (di serie)



Cornice : **BA25 B18**
Pannello base : Mogano medio lucido

Braghettone testa di moro Ral 8019 (di serie)



Cornice : **BA25 B18 + A CAMP.**
Pannello base : Noce Nazionale t. noce medio

Braghettone testa di moro Ral 8019 (di serie)

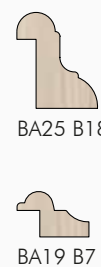

Cornice : **BA25 B18 + BA19 B7**
Pannello base : Noce Mansonia t. noce medio

NOTA: * Il pannello può presentare delle problematiche di rigonfiamento se il tasso di umidità nell'ambiente è sopra il 100% e persiste per diversi giorni.

Certificazione prodotto	0
Porte blindate	1
Rivestimenti Massello	2
Rivestimenti Pantografati	3
Rivestimenti PVC	4
Rivestimenti Alluminio	5
Grate	6
Rivestimenti Lisci	7
Rivestimenti Ecopelle	8
Rivestimenti Particolari	9
Rifiniture	10
Chiusure ed accessori	11
Maniglie	12
Vetri	13

Rivestimenti Particolari **CORNICI CON PIANO A RILIEVO**

Braghettoni testa di moro Ral 8019 (di serie)



Cornice : **BA25 B18 + BA15**
Pannello base : Tanganica naturale legg. tinto

Braghettoni testa di moro Ral 8019 (di serie)

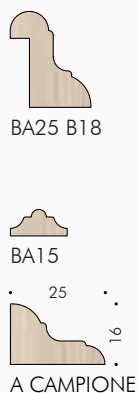

Cornice : **BA25 B18+BA15+A CAMP.**
Pannello base : Rovere tinto noce medio

Braghettoni testa di moro Ral 8019 (di serie)



Cornice : **A CAMPIONE**
Pannello base : Rovere naturale legg. tinto

Braghettoni testa di moro Ral 8019 (di serie)



Cornice : **A CAMPIONE Mogano medio**
Pannello base : Tanganica naturale legg. tinto
Accessori : Maniglione (fornito dal cliente)

Braghettoni testa di moro Ral 8019 (di serie)



Cornice : **A CAMPIONE**
Pannello base : Ciliegio naturale legg. tinto

Braghettoni testa di moro Ral 8019 (di serie)

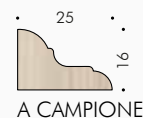

Cornice : **A CAMPIONE**
Pannello base : Tanganica tinto noce medio

Rivestimenti Particolari **CORNICI CON PIANO A RILIEVO**



Cornice : **FORNITA DAL CLIENTE**
 Pannello base: Ciliegio naturale legg. tinto

Rivestimenti Particolari **CORNICI CON PIANO A RILIEVO** Particolare cornice

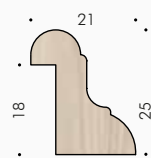

BA25 B18

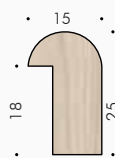

TON25 B18

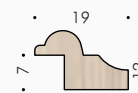

BA19 B7

MATERIALE:

Nella Collezione **CORNICI CON PIANO A RILIEVO** il pannello di base è sempre impiallacciato.

ALTRE NOTIZIE:

Tutti i modelli di queste Collezioni vengono fatti a campione.

Le cornici vengono raccordate al colore del pannello di base se non diversamente specificato.

Possiamo eseguire dei pannelli con cornici a campione previa verifica di reperibilità o fattibilità.

Certificazione prodotto	0
Porte blindate	0
Rivestimenti Massello	1
Rivestimenti Pantografati	2
Rivestimenti PVC	3
Rivestimenti Alluminio	4
Rivestimenti	5
Grate	6
Rivestimenti Lisci	7
Rivestimenti Ecopelle	8
Rivestimenti Particolari	9
Rifiniture	10
Chiusure ed accessori	11
Maniglie	12
Vetri	13

9 RIVESTIMENTI PARTICOLARI



CORNICI CON PIANO A RILIEVO

CORNICI SOVRAPPOSTE

PROFILI VARI-PERLINATI COMMERCIALI

LAMINATI IN PLASTICA

RESTAURO PORTE

È una semplificazione delle lavorazioni di falegnameria, molto usata negli anni 70 e 80.



BA15



BA20

Cornice : **BA15 BA 20**

Pannello base : Tanganica naturale legg. tinto



Braghettone Ral 6021

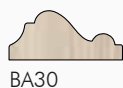

BA30

Cornice : **BA30**

Pannello base : Laccato Ral 6021



Braghettone testa di moro Ral 8019 (di serie)

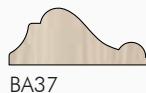

BA37

Cornice : **BA37**

Pannello base : Noce Mansonia t. noce medio



Braghettone testa di moro Ral 8019 (di serie)

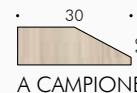

A CAMPIONE

Cornice : **A CAMPIONE**

Pannello base : Mogano naturale + laccato Ral 3005

Rivestimenti Particolari **CORNICI SOVRAPPOSTE**

Braghettone testa di moro Ral 8019 (di serie)



BA15

Cornice : **BA15**
 Pannello base : Mogano medio
 Inserto : laminato Abet 411 bianco

Braghettone Ral 9016



BA20

Cornice : **BA20 Tanganica naturale legg. t.**
 Pannello base : Laccato Ral 9016

Braghettone testa di moro Ral 8019 (di serie)



PI21

Cornice : **PI21**
 Pannello base : Rovere naturale legg. tinto

Rivestimenti Particolari **CORNICI SOVRAPPOSTE** Particolare cornice

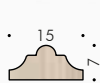

BA15

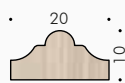

BA20

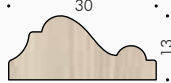

BA30

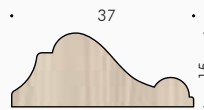

BA37

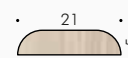

PI21

MATERIALE:

Nella Collezione **CORNICI SOVRAPPOSTE** il pannello di base è laminato su MDF, ad eccezione del Mogano naturale che è impiallacciato; misura pannello max 122x250 cm.

ALTRE NOTIZIE:

Tutti i modelli di queste Collezioni vengono fatti a campione.

Le cornici vengono raccordate al colore del pannello di base se non diversamente specificato.

Possiamo eseguire dei pannelli con cornici a campione previa verifica di reperibilità o fattibilità.

Certificazione prodotto	0
Porte blindate	1
Rivestimenti Massello	2
Rivestimenti Pantografati	3
Rivestimenti PVC	4
Rivestimenti Alluminio	5
Grate	6
Rivestimenti Lisci	7
Rivestimenti Ecopelle	8
Rivestimenti Particolari	9
Rifiniture	10
Chiusure ed accessori	11
Maniglie	12
Vetri	13

9 RIVESTIMENTI PARTICOLARI

Alla fine degli anni 60 ma soprattutto negli anni 70, la lavorazione del legno massello per le porte di ingresso ha risentito della generale tendenza di modernità; il risultato è una serie di modelli lineari, con la variante del profilo fresa. Le essenze più usate nei vari anni sono: anni 50/60 Rovere - 60/70 Mogano - 70/80 Mogano/Noce di Mansonia - 80/90 Noce Tanganica.

CORNICI CON PIANO A RILIEVO

CORNICI SOVRAPPOSTE

PROFILI VARI-PERLINATI COMMERCIALI

LAMINATI IN PLASTICA

RESTAURO PORTE



7
Millimetri

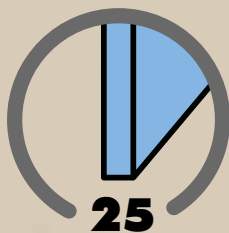

SPESSORE

25
Millimetri



"GOBBA"

Profili vari : "GOBBA"
Colore : Rovere naturale legg. tinto

Braghettone testa di moro Ral 8019 (di serie)



Profili vari : "V"
 Colore : Rovere tinto noce chiaro

Braghettone testa di moro Ral 8019 (di serie)



Profili vari : "TETTO"
 Colore : Mogano medio

Braghettone testa di moro Ral 8019 (di serie)



Profili vari : **PERLINATO
 A CAMPIONE**
 Colore : Mogano medio

Braghettone testa di moro Ral 8019 (di serie)



Profili vari : **PERLINATO
 A CAMPIONE**
 Colore : Mogano medio

Braghettone testa di moro Ral 8019 (di serie)



Profili vari : **PERLINATO
 A CAMPIONE**
 Colore : Mogano medio

Braghettone testa di moro Ral 8019 (di serie)



Profili vari : **PERLINATO
 A CAMPIONE**
 Colore : Rovere naturale legg. tinto

Porte blindate	0
Rivestimenti Massello	1
Rivestimenti Pantografati	2
Rivestimenti PVC	3
Rivestimenti Alluminio	4
Rivestimenti A CAMPIONE	5
Grate	6
Rivestimenti Lisci	6
Rivestimenti Ecopelle	7
Rivestimenti Particolari	8
Rifiniture	9
Chiusure ed accessori	10
Maniglie	12
Vetri	13

Braghettone testa di moro Ral 8019 (di serie)



Profili vari : **PERLINATO
A CAMPIONE**

Colore : Noce Mansonia t. noce medio
Particolare : finestratura

Braghettone testa di moro Ral 8019 (di serie)

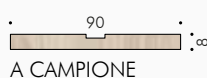

Profili vari : **PERLINATO
A CAMPIONE**

Colore : Mogano medio

Braghettone testa di moro Ral 8019 (di serie)



Profili vari : **PERLINATO
A CAMPIONE**

Colore : Mogano medio

Braghettone Ral 1013



Profili vari : **MOSTRA IMPIALLACCIATA 7X1
Tanganica naturale legg. t.**

Colore : Laccato Ral 1013

Braghettone testa di moro Ral 8019 (di serie)



Profili vari : **PERLINATO COMMERCIALE**

Colore : Pino tinto noce medio

Braghettone testa di moro Ral 8019 (di serie)



Profili vari : **PERLINATO COMMERCIALE**

Colore : Douglas naturale



"GOBBA"



"V"

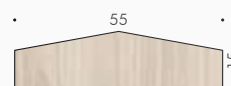

"TETTO"

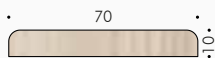

"MOSTRA IMPIALLACCIATA 7X1"

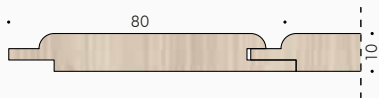

"PERLINATO COMMERCIALE"

MATERIALE:

Il pannello di base è sempre impiallacciato.
Perlinato commerciale posa esterna riparata 1,2 m.

ALTRE NOTIZIE:

Tutti i modelli di queste Collezioni vengono fatti a campione.
Possiamo realizzare pannelli con profili a campione previa verifica di fattibilità.

Certificazione prodotto	0
Porte blindate	1
Rivestimenti Massello	2
Rivestimenti Pantografati	3
Rivestimenti PVC	4
Rivestimenti Alluminio	5
Grate	6
Rivestimenti Lisci	7
Rivestimenti Ecopelle	8
Rivestimenti Particolari	9
Rifiniture	10
Chiusure ed accessori	11
Maniglie	12
Vetri	13

9 RIVESTIMENTI PARTICOLARI

CORNICI CON PIANO A RILIEVO
 CORNICI SOVRAPPOSTE
 PROFILI VARI-PERLINATI COMMERCIALI
LAMINATI IN PLASTICA
 RESTAURO PORTE

I laminati plastici decorativi hanno avuto la loro maggiore diffusione negli anni 70, sono stati introdotti nel settore porte dopo la loro diffusione nel settore mobili, come sempre avviene.

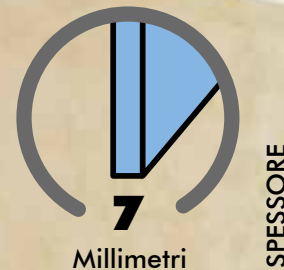

Laminati in plastica : **ABET 1801 GIALLO OCRA**
 Altro : antina e fasce in Mogano medio

Braghettoni testa di moro Ral 8019 (di serie)



• 18 •
A CAMPIONE

Laminati in plastica : **ABET 823 ROSSO TANGO**
 Altro : cornici a campione + impiallacciatura Douglas naturale

Braghettoni testa di moro Ral 8019 (di serie)



Laminati in plastica : **ABET 499 BLEU CALIFORNIA**
ABET 487 AZZURRO POLVERE
 Altro : cornici PI 21 Mogano medio

Braghettoni testa di moro Ral 8019 (di serie)



Laminati in plastica : **ABET 423 VIOLA MADRAS**
 laminatino noce di Mansonia
 Altro : medio

Braghettone testa di moro Ral 8019 (di serie)



Laminati in

- plastica : **ABET 810 MINI BIANCO**
- Altro : pannello di base laminato Mansonia medio, cornice a campione, maniglione fornito dal cliente

Braghettone testa di moro Ral 8019 (di serie)



Laminati in

- plastica : **ABET 466 VERDE PASTELLO**
- Altro : fascia e zoccolo laminato Rovere naturale legg. tinto

Braghettone testa di moro Ral 8019 (di serie)



Laminati in

- plastica : **ABET 856 BLU ACCIAIO**
ABET 432 TERRA OCRA
- Altro : cornice PI 21 Noce Nazionale tinto noce medio

MATERIALE:

Laminato plastico decorativo misura foglio 130x305 cm, spessore 1 mm.
Foglio di supporto MDF 122x250 cm, spessore 6 mm.

ALTRE NOTIZIE:

Tutti i modelli di queste Collezioni vengono fatti a campione.
La realizzazione dei modelli è soggetta alla disponibilità del materiale presso il nostro fornitore, prima di inviare l'ordine accertarsi della disponibilità presso il magazzino di riferimento; 085 9354640.

Certificazione prodotto	0
Porte blindate	0
Rivestimenti Massello	1
Rivestimenti Pantografati	2
Rivestimenti PVC	3
Rivestimenti Alluminio	4
Rivestimenti Grate	5
Rivestimenti Lisci	6
Rivestimenti Ecopelle	7
Rivestimenti Particolari	9
Rifiniture	10
Chiusure ed accessori	11
Maniglierie	12
Vetri	13

9 RIVESTIMENTI PARTICOLARI

Il bello del legno massello è che, al contrario di altri materiali, si può sempre restaurare e ogni volta aumenta il suo fascino e trasmette calore all'ambiente.



Prima del restauro.



Restauro.

CORNICI CON PIANO A RILIEVO
CORNICI SOVRAPPOSTE
PROFILI VARI-PERLINATI COMMERCIALI
LAMINATI IN PLASTICA

RESTAURO PORTE*



Essenza : **CASTAGNO**
Colore : tinto noce scuro
Particolarità : il restauro è stato fatto riutilizzando tavole di una porta di magazzino di un vecchio mulino, recuperando anche parte della ferramenta di chiusura.



Prima del restauro.



Restauro.

Essenza : **NOCE NAZIONALE**
Colore : naturale legg. tinto
Particolarità : ripulita dai vari strati di vernice, è tornata al suo antico splendore una bellissima porta in Noce Nazionale, che per esigenza di funzionalità è stata trasformata da doppia anta a mono anta.

NOTA: * Il restauro si effettua solo su porte in legno massello, il massimo spessore che possiamo recuperare è 55 mm.

Certificazione prodotto	0
Porte blindate	0
Rivestimenti Massello	1
Rivestimenti Pantografati	2
Rivestimenti PVC	3
Rivestimenti Alluminio	4
Grate	5
Rivestimenti Lisci	6
Rivestimenti Ecopelle	7
Rivestimenti Particolari	8
Rifiniture	9
Chiusure ed accessori	10
Maniglierie	11
Vetri	12

10 RIFINITURE

- 1 Coprimazzetta con mostre 7x1 | *laminatino particolare, laminatino, impiallacciato, laccato, massello, okumè*
- 2 Coprimazzetta bordato con mostre 7x1 | *laminatino, impiallacciato*
- 3 Coprimazzetta con mostre 9x2 r9 | *massello, laccato*
- 4 Mostra 7x1 | *laminatino particolare, laminatino, impiallacciato, laccato, massello, okumè*
- 4 Mostra 7x1,2 | *PVC*
- 4 Mostra 7x1 ad arco | *massello, okumè, PVC, laccato*
- 5 Traverso lucernario 6x1 | *laminatino particolare, laminatino, impiallacciato, laccato, massello, okumè, PVC, alluminio*
- 6 Gocciolatoio | *massello, pantografato, PVC, alluminio*
- 7 Listello 2x2 | *massello, laccato*
- 8 Canalino 70x11 | *alluminio*
- 9 Angolare 50X15 | *alluminio*
- 10 Filo esterno



In questo capitolo trattiamo, principalmente, la rifinitura del muro oltre lo spessore della porta.



Rifinitura : **Coprimazzetta con mostra 7x1 laccata**
Rivestimento : **Inserito, Mask DX, laccato Ral 7030 opaco**

Maniglie	12	Chiusure ed accessori	11	Rifiniture	10	Rivestimenti Particolari	9	Rivestimenti Ecopelle	8	Rivestimenti Lisci	7	Grate	6	Rivestimenti Alluminio	5	Rivestimenti PVC	4	Rivestimenti Pantografati	3	Rivestimenti Massello	2	Porte blindate	1	Certificazione prodotto	0
----------	----	-----------------------	----	------------	----	--------------------------	---	-----------------------	---	--------------------	---	-------	---	------------------------	---	------------------	---	---------------------------	---	-----------------------	---	----------------	---	-------------------------	---



1 Rifinitura : **COPRIMAZZETTA CON MOSTRE 7X1 LAMINATINO PARTICOLARE, LAMINATINO, IMPIALLACCIATO**
Caratteristica : bordo coprimazzetta a filo

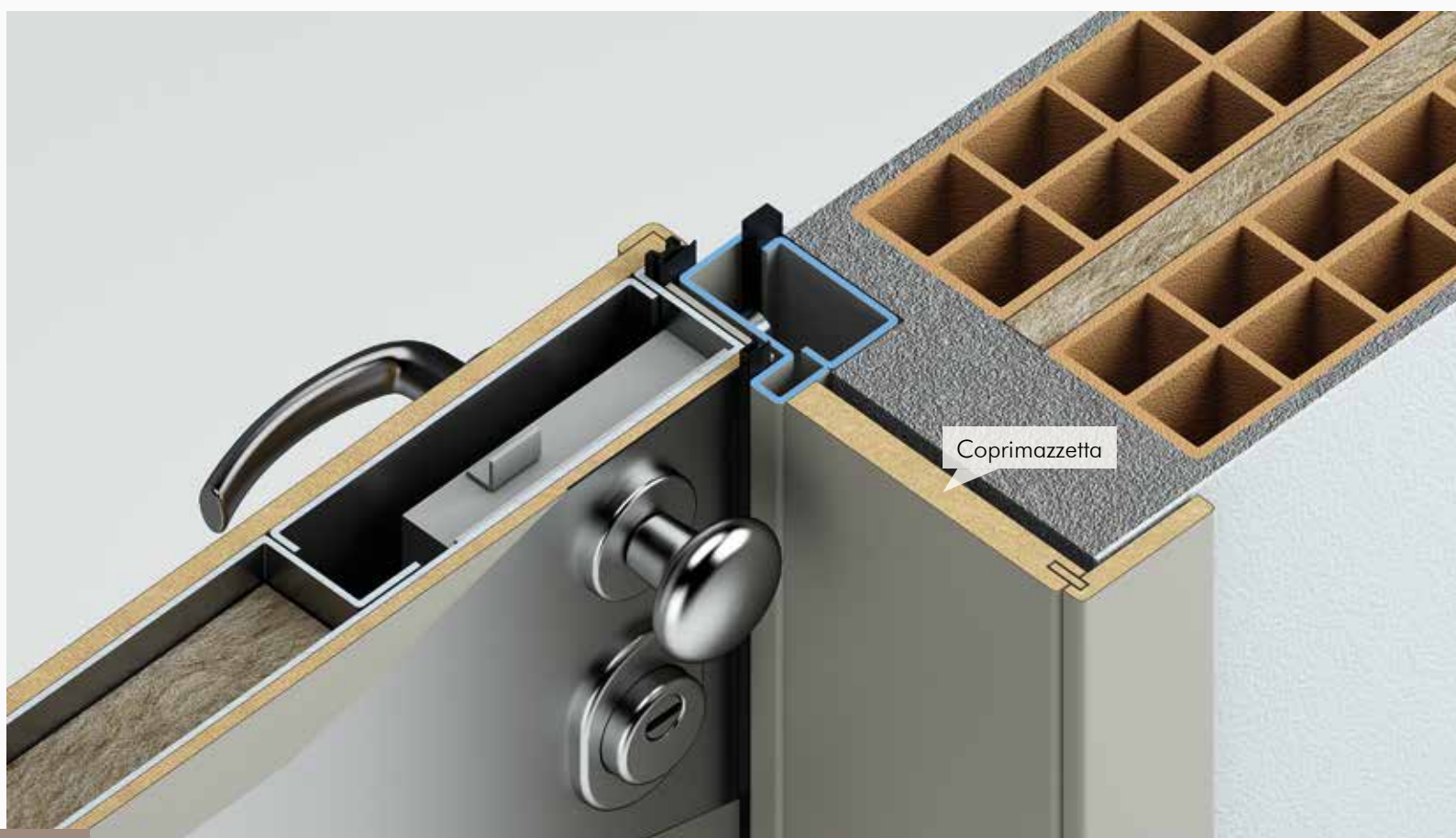

1 Rifinitura : **COPRIMAZZETTA CON MOSTRE 7X1 LACCATO**
Caratteristica : bordo coprimazzetta r3

Rifiniture **Coprimazzetta** con mostre 7x1, bordato con mostre 7x1



1

Rifinitura : **COPRIMAZZETTA CON MOSTRE 7X1 MASSELLO**

Caratteristica : bordo coprimazzetta r3

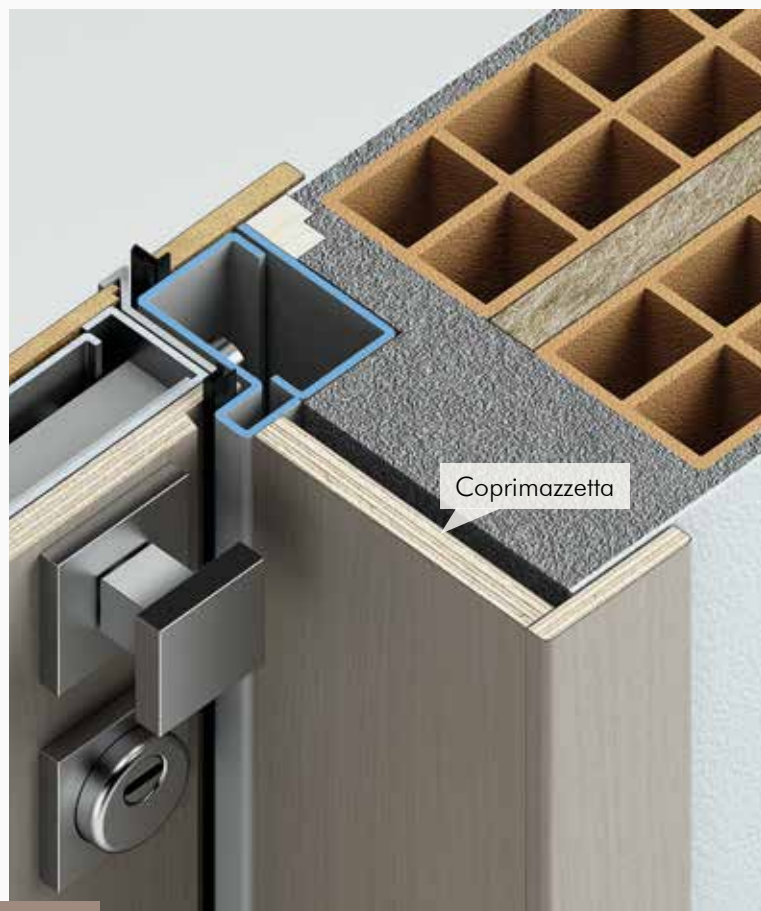

1

Rifinitura : **COPRIMAZZETTA CON MOSTRE 7X1 OKUMÈ**

Caratteristica : bordo coprimazzetta a filo



2

Rifinitura : **COPRIMAZZETTA BORDATO CON MOSTRE 7X1 LAMINATO, IMPIALLACCIATO**

Caratteristica : lo spessore da 23 mm bordato permette il montaggio della mostra sfalsata

Porte blindate	0
Rivestimenti Massello	1
Rivestimenti Pantografati	2
Rivestimenti PVC	3
Rivestimenti Alluminio	4
Grate	5
Rivestimenti Lisci	6
Rivestimenti Ecopelle	7
Rivestimenti Particolari	8
Rifiniture	9
Chiusure ed accessori	10
Maniglie	11
Vetri	12
	13

Rifiniture **Coprimazzetta** con mostre 9x2 r9



3 Rifinitura : **COPRIMAZZETTA CON MOSTRE 9X2 r9 MASSELLO**
Caratteristica : è il coprimazzetta più importante

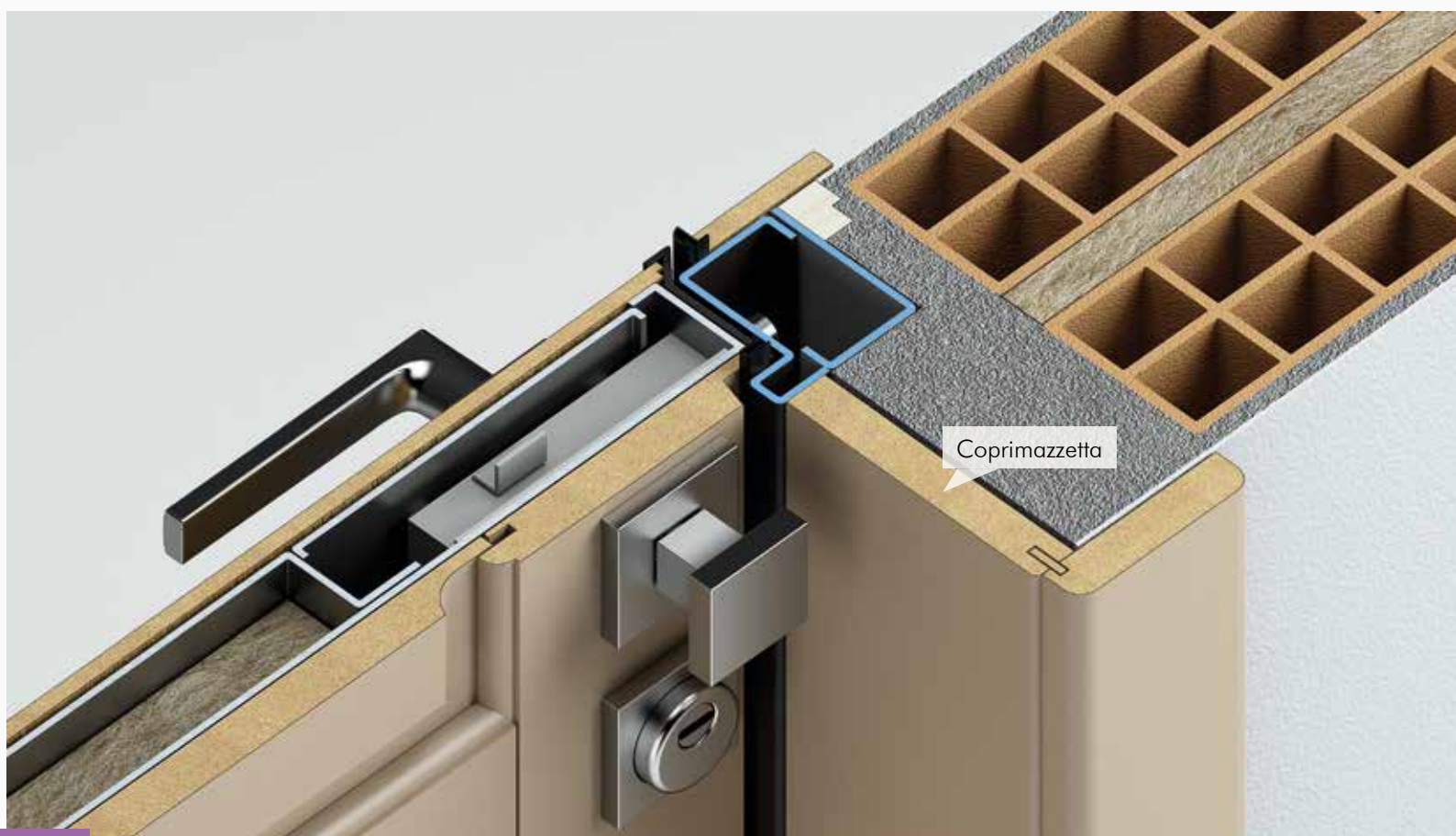

3 Rifinitura : **COPRIMAZZETTA* CON MOSTRE 9X2 r9 LACCATO**
Caratteristica : è il coprimazzetta più importante

NOTA: * Questo tipo di coprimazzetta si può realizzare solo avendo la misura finita, in quanto anche la mostra ha r9 di testa quindi non si può tagliare.



4

Rifinitura : MOSTRE 7X1 LAMINATINO PARTICOLARE, LAMINATINO, IMPIALLACCIATO, LACCATO, MASSELLO, OKUMÈ
 Caratteristica : possono essere montate sia internamente che esternamente

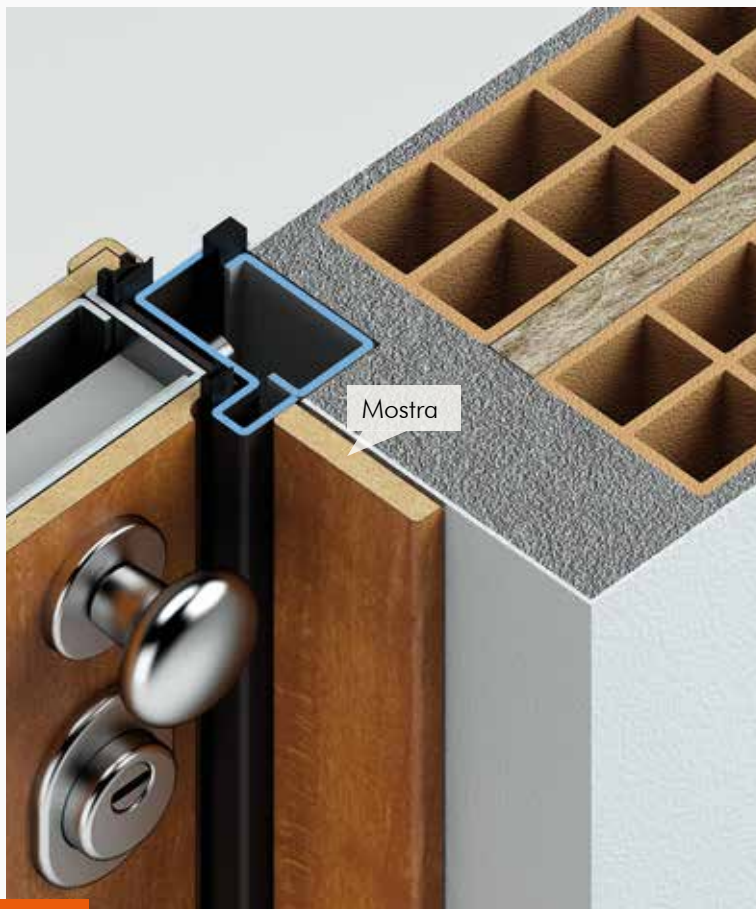

4

Rifinitura : MOSTRA 7X1,2 PVC
 Caratteristica : a corredo del pannello PVC, generalmente utilizzato esternamente per coprire il telaio o rifinire il muro



4

Rifinitura : MOSTRE AD ARCO 7X1 MASSELLO, OKUMÈ, PVC, LACCATO
 Caratteristica : vengono eseguite sempre a campione

Porte blindate	0
Rivestimenti Massello	1
Rivestimenti Pantografati	2
Rivestimenti PVC	3
Rivestimenti Alluminio	4
Grate	5
Rivestimenti Lisci	6
Rivestimenti Ecopelle	7
Rivestimenti Particolari	8
Rifiniture	10
Chiusure ed accessori	11
Maniglie	12
Vetri	13

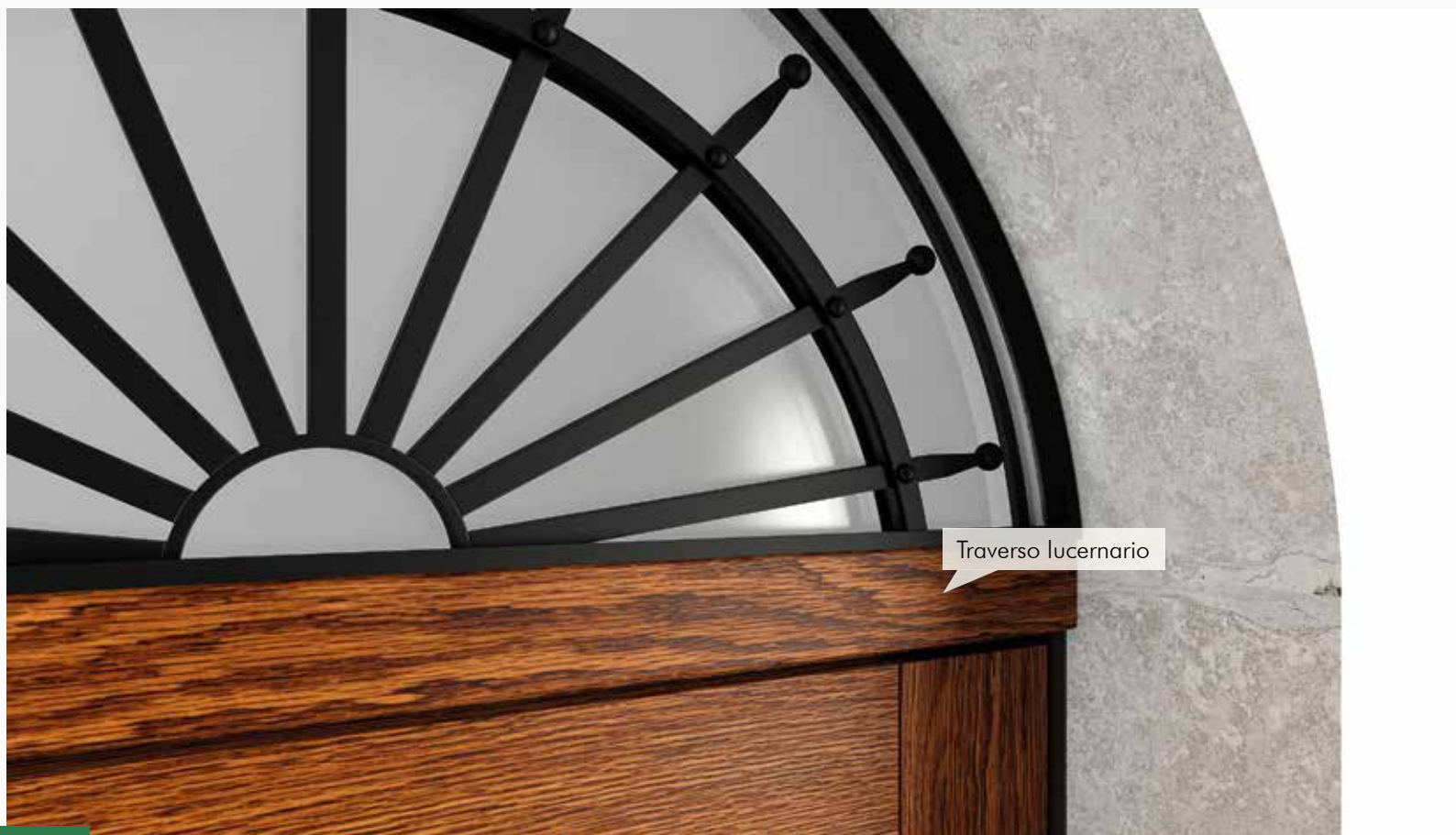

5

Rifinitura : **TRAVERSO LUCERNARIO 6X1 LAMINATINO PARTICOLARE, LAMINATINO, IMPIALLACCIATO, LACCATO, MASSELLO, OKUMÈ, PVC, ALLUMINIO**

Caratteristica : accessorio facoltativo per coprire la fascia del lucernario; è tassativo solo per i lucernari ad arco piatto



6

Rifinitura : **GOCCIOLATOIO MASSELLO, PANTOGRAFATO, PVC, ALLUMINIO**

Caratteristica : funzionale ed ornamentale

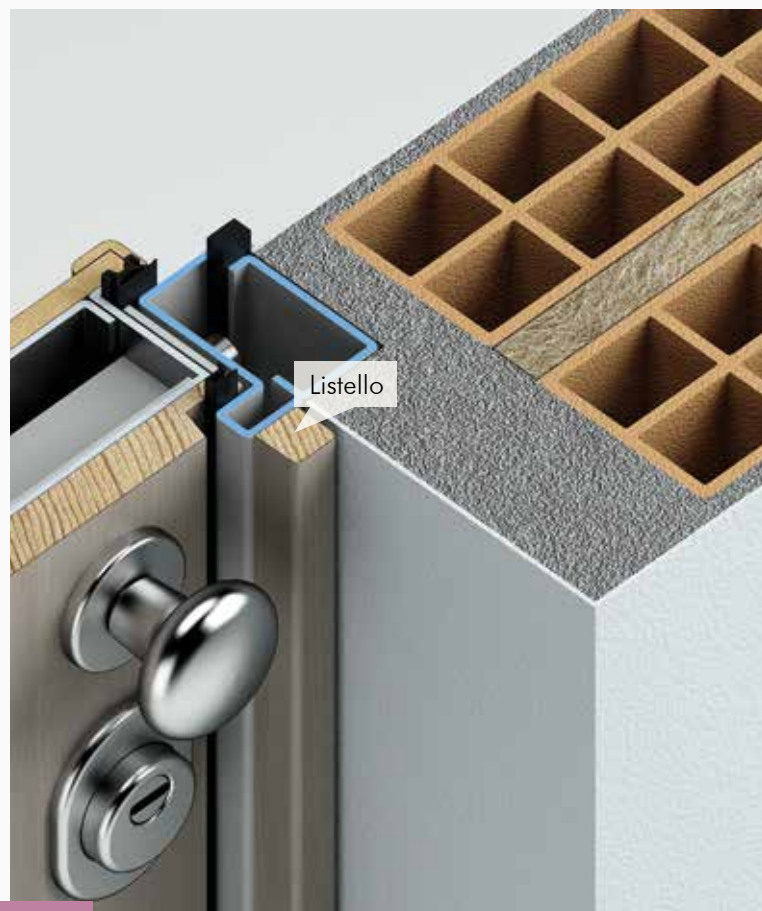

Rifinitura : **LISTELLO 2X2 MASSELLO, LACCATO**
 Caratteristica : lo spessore di 2 cm è costante;
 la larghezza può variare fino a max 15 cm



Rifinitura : **CANALINO 70X11 ALLUMINIO**
 Caratteristica : lo spessore di 11 mm è costante, la
 larghezza può variare fino a max 180 mm



Rifinitura : **ANGOLARE 50X15 ALLUMINIO**
 Caratteristica : Specificare sempre la misura dei due lati (la somma dei due lati fino a max 200 mm)
 e indicare il lato da verniciare

0	Prodotto
1	Porte blindate
2	Rivestimenti Massello
3	Rivestimenti Pantografati
4	Rivestimenti PVC
5	Rivestimenti Alluminio
6	Grate
7	Rivestimenti Lisci
8	Rivestimenti Ecopelle
9	Rivestimenti Particolari
10	Rifiniture
11	Chiusure ed accessori
12	Maniglie
13	Vetri



10

Rifinitura : **FILO ESTERNO**

Caratteristica : pannello porta in piano con la mostra

POSA FILO ESTERNO

Cassamatta Br*: per ottenere l'effetto porta blindata posa filo esterno

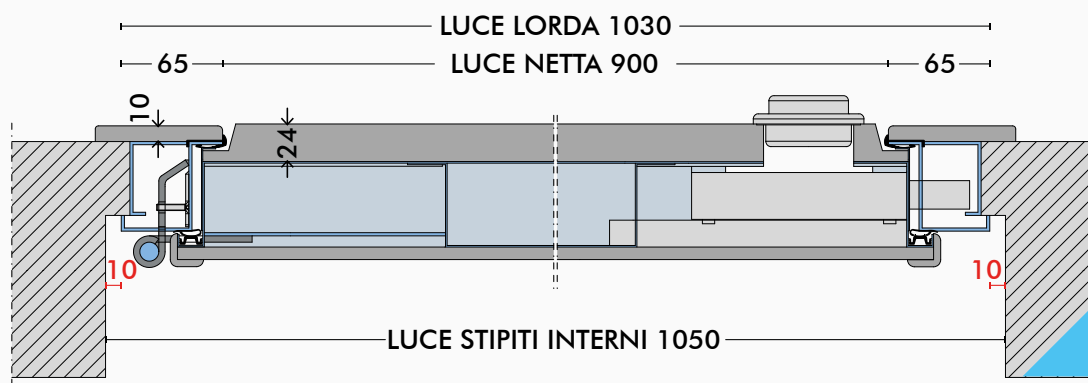

NOTA: * Lo stesso effetto lo si può ottenere anche montando la cassamatta Ar per porta blindata modello Dolmen CS, è una soluzione meno indicata perché bisogna lasciare uno spazio minimo tra gli stipiti interni di 1100 mm.

Rifiniture **Filo esterno**

Per ottenere questo effetto bisogna eseguire la posa filo esterno con una cassamatta Br per porta blindata modello Dolmen, montando una mostra 7x1 per rifinire il muro e un pannello porta spessorato a 24 mm.



Modello : **Dolmen una anta**
Rivestimento : Intarsiato, Zebrano (spessorato 24 mm)

Certificazione prodotto	0
Porte blindate	0
Rivestimenti Massello	1
Rivestimenti Pantografati	2
Rivestimenti PVC	3
Rivestimenti Alluminio	4
Grate	5
Rivestimenti Lisci	6
Rivestimenti Ecopelle	7
Rivestimenti Particolari	8
Rifiniture	10
Chiusure ed accessori	11
Maniglie	12
Vetri	13

11 CHIUSURE ED ACCESSORI

DI SERIE
OPTIONAL

La serratura è il cuore di una porta blindata, è composta da una parte meccanica e da un cilindro di sicurezza a profilo europeo, sede della memoria che personalizza ogni serratura.

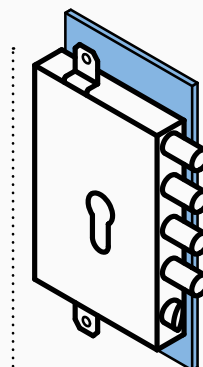

La serratura è sempre protetta da una piastra in acciaio



SCHEDA TECNICA/CARATTERISTICHE:

Requisiti delle serrature europee utilizzate secondo la normativa En 12209:2016

- Categoria d'uso (porte residenziali, uffici) 1 **2** 3
- Durata prova ciclica (200.000 cicli) ABCFGHLMR**S**WX
- Massa della porta (100 Kg) 1 2 3 4 5 6 **7** 8 9
- Resistenza alla corrosione 0 A B C D E **F** G (alta resistenza)
- Grado di sicurezza 1 2 3 4 **5** 6 7 (alta con resistenza alla foratura)

SERRATURA EUROPEA 28/63 AD INGRANAGGI,
4 chiavistelli da Ø 18 mm + SCROCCO

Chiusure ed accessori **DI SERIE**

Il defender ha la funzione di proteggere il cilindro, è antistrappo e resiste alla foratura.

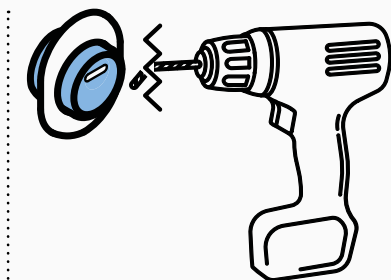

Il cilindro è sempre protetto dal defender

SCHEDA TECNICA/CARATTERISTICHE:

Normativa En 1906:2012

- Grado 1 2 3 **4**
- Resistente alla foratura basso medio **alto**
- Resistente allo strappo basso medio **alto**

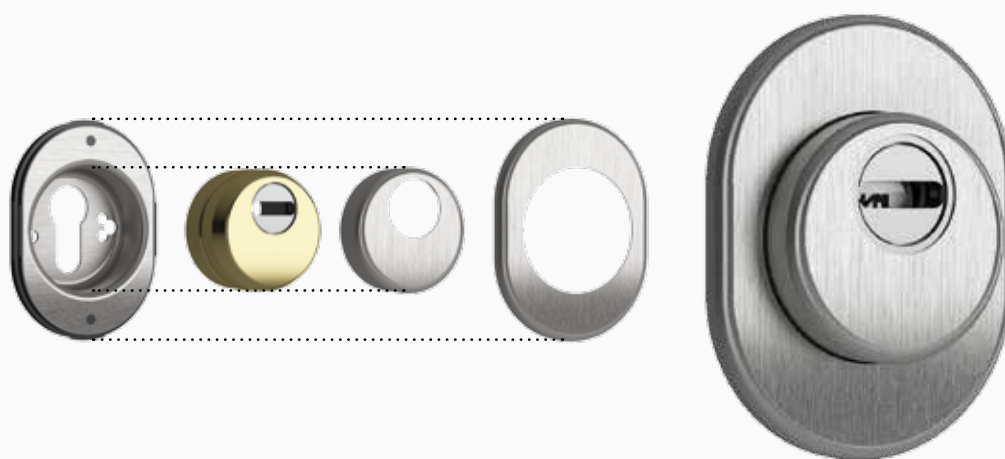

DEFENDER CON COVER

Il deviatore è costituito dai chiavistelli che, azionati dalla serratura, vanno ad aumentare i punti di chiusura.

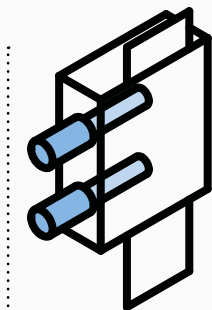

Doppio perno passante lungo



Deviatore BLOCK 2 montato

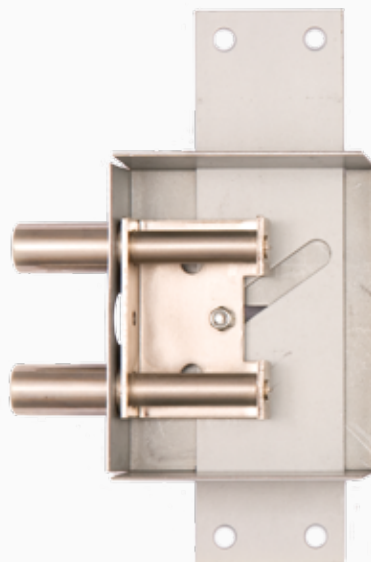

Deviatore BLOCK 2 meccanismo

SCHEDA TECNICA/CARATTERISTICHE:

Il deviatore è un elemento fondamentale per la sicurezza di una porta blindata. Sul nostro modello Dolmen, Dolmen CS, CS Boiserie, CS FILO MURO ne montiamo 2 doppi, uno superiore ed uno inferiore, saldati sulla scocca e tenuti con due profili in acciaio antitorsione. Il doppio deviatore con il perno passante e con le barre antitorsione sono le caratteristiche tecniche fondamentali che ci hanno permesso di superare le prove antieffrazione Classe 3

DEVIATORE BLOCK 2

Certificazione prodotto	0
Porte blindate	0
Rivestimenti Massello	1
Rivestimenti Pantografati	2
Rivestimenti PVC	3
Rivestimenti Alluminio	4
Grate	5
Rivestimenti Lisci	6
Rivestimenti Ecopelle	7
Rivestimenti Particolari	8
Rifiniture	9
Chiusure ed accessori	10
Maniglie	12
Vetri	13

Chiusure ed accessori **DI SERIE**



ROSTRO PARASTRAPPO Ø 14 mm è utilizzato sul **modello Dolmen**.

CERNIERA A VISTA è utilizzata sul **modello Dolmen**.

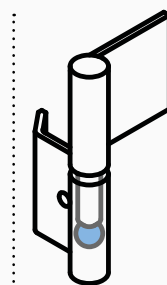

Sfera cementata Ø 12 mm

SCHEDA TECNICA/CARATTERISTICHE:

- Perno in acciaio da Ø 12 mm
- Sfera Ø 12 mm cementata

ROSTRO PARASTRAPPO
CERNIERA A VISTA con registrazione verticale ed orizzontale



Il registro scrocco serve per tenere accostata la porta blindata al telaio in modo che le guarnizioni lavorino bene.

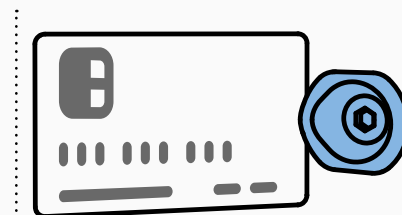

Il labbretto alzato impedisce alla scheda di arrivare allo scivolo

SCHEDA TECNICA/CARATTERISTICHE:

- Interamente in acciaio
- Possibilità di registrazione +/- 3 mm

REGISTRO SCROCCO ANTISCHEDA

CERNIERA A SCOMPARSA è utilizzata sul modello **Dolmen CS, CS Boiserie, CS FILO MURO.**

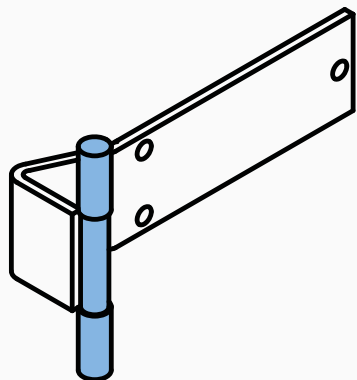

Tre ali della cerniera

SCHEDA TECNICA/CARATTERISTICHE:

- Registrazione tre assi
- La caratteristica di tenuta è di una cerniera a tre ali
- Le viti di registro sono grani da 10, la porta si solleva senza l'aiuto dei cuscinetti

ROSTRO PARASTRAPPO 50x5 è utilizzato sul modello **Dolmen CS, CS Boiserie, CS FILO MURO.**



CERNIERA A SCOMPARSA

ROSTRO PARASTRAPPO
Si inserisce nel telaio ogni volta che la porta si chiude



Registrazione orizzontale



Registrazione verticale

Registrazione planare

CERNIERA A SCOMPARSA con registrazione verticale, orizzontale e planare
ROSTRO PARASTRAPPO 50X5

Il **paletto anta piccola** serve per fissare l'antina al pavimento e al telaio.

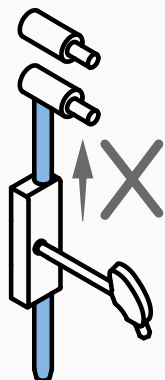

Meccanismo a cremagliera

SCHEDA TECNICA/CARATTERISTICHE:

- Una volta inserito il paletto antina e chiusa la serratura, non può tornare sopra perché bloccato dal chiavistello del deviatore



PALETTO ANTA PICCOLA Ø 14 MM

Certificazione prodotto	0
Porte blindate	1
Rivestimenti Massello	2
Rivestimenti Pantografati	3
Rivestimenti PVC	4
Rivestimenti Alluminio	5
Grate	6
Rivestimenti Lisci	7
Rivestimenti Ecopelle	8
Rivestimenti Particolari	9
Rifiniture	10
Chiusure ed accessori	11
Maniglie	12
Vetri	13

11 CHIUSURE ED ACCESSORI

DI SERIE
OPTIONAL

La serratura automatica è un prodotto di fascia superiore, si chiude meccanicamente ogni volta che uscite di casa.

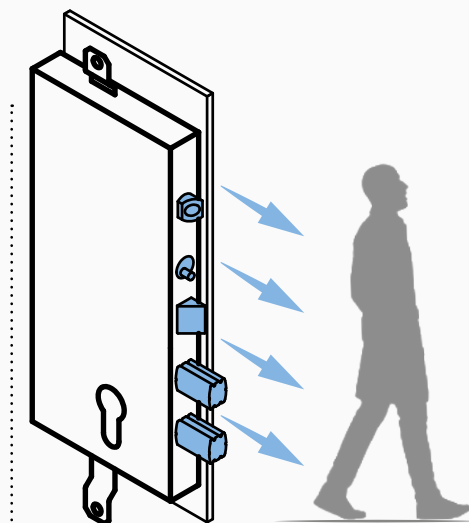

La chiusura è meccanica automatica.
L'apertura dall'esterno è con la chiave
mentre dall'interno è con la maniglia a
sblocco rapido

SERRATURA AUTOMATICA
DI ALTISSIMA SICUREZZA,
MOTTURA ART. 87-430*
COMPLETO DI DEVIATORI

SCHEDA TECNICA/CARATTERISTICHE:

- Con serratura automatica, altezza minima delle porta 196 cm
- Per inserire l'apertura parziale, altezza minima della porta blindata 206 cm
- Non si può montare lo scatto elettrico
- La funzione di chiusura automatica è escludibile, quindi la porta blindata può essere adoperata anche con funzione maniglia passante

NOTA: * La serratura automatica in chiusura è più rumorosa di una tradizionale serratura per porta blindata.

Chiusure ed accessori **OPTIONAL** Serrature meccaniche

Le due serrature alternative proposte hanno le stesse caratteristiche della serratura di serie, le proponiamo in modo da dare una scelta alla serratura in dotazione.

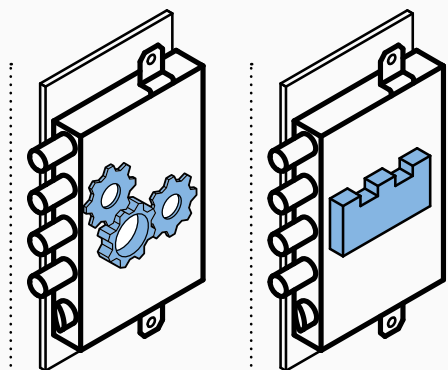

Serratura ad ingranaggi

Serratura a mandata



Serratura : europea ad ingranaggi,
Mottura articolo 84-371/28
n°4 chiavistelli Ø 18+ scrocco.



Serratura : europea a mandata,
Mottura articolo 85-371/28
n°4 chiavistelli Ø 18+ scrocco.

SERRATURE ALTERNATIVE

La serratura europea con la serratura di servizio ha la funzione di tutelare il padrone di casa dall'ingresso non voluto di una persona estranea alla famiglia (es.: domestica). Infatti la serratura di servizio, blocca la serratura principale, comanda i due chiavistelli superiori e lo scrocco.

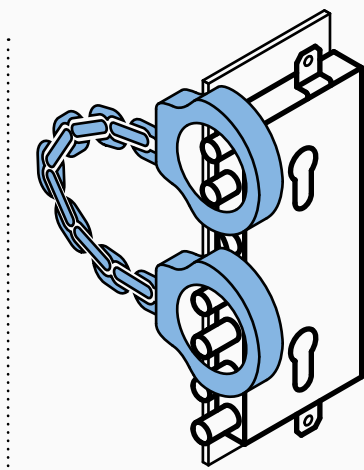

La serratura di servizio blocca la principale

SCHEDA TECNICA/CARATTERISTICHE:

- N° 4 chiavistelli Ø 18 mm + scrocco
- N° 2 chiavistelli di servizio Ø 18 mm
- Comando scrocco
- Blocco serratura principale



SERRATURA EUROPEA 28/63 AD INGRANAGGI CON SERRATURA DI SERVIZIO

Certificazione prodotto	0
Porte blindate	1
Rivestimenti Massello	1
Rivestimenti Pantografati	2
Rivestimenti PVC	3
Rivestimenti Alluminio	4
Grate	5
Rivestimenti Lisci	6
Rivestimenti Ecopelle	7
Rivestimenti Particolari	8
Rifiniture	10
Chiusure ed accessori	11
Maniglie	12
Vetri	13

La serratura elettronica motorizzata chiude e apre la porta blindata in maniera automatica, pertanto si combina bene con la moderna casa domotica.

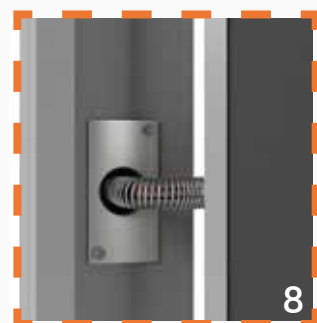

86



- 1 Lettore d'impronta digitale eKey Bluetooth
- 2 Logica di programmazione e pulsante di apertura interna
- 3 Tastiera numerica con lettore transponder integrato
- 4 Chiave transponder
- 5 Lettore transponder, in alternativa alla tastiera numerica
- 6 Batteria
- 7 Alimentatore da quadro elettrico (occupa 4 posizioni)
- 8 Passacavo per alimentazione da quadro elettrico
- 9 Contatto elettrico per apertura a distanza*

SCHEDA TECNICA/CARATTERISTICHE:
(Listino pag. 124-125)

- Per ISEO X1R EASY e X1R SMART**
- Azionamento motorizzato di scrocco e catenacci
 - Chiusura automatica con l'accostamento della porta
 - Assorbimento massima forzatura 2,2A
 - Alimentazione pacco batterie, n°6 pile alcaline 1,5V tipo D, durata circa 18 mesi
 - Alimentazione da rete, passacavo a molla, alimentatore 220 Vac (corrente alternata)/ 12 Vdc (corrente continua) 4,5A attacco DIN 4 moduli

**SERRATURA ELETTRONICA MOTORIZZATA,
ISEO X1R EASY n°4 chiavistelli Ø 18 + scrocco**

NOTE: * In caso di scelta di alimentazione con pacco batterie è necessario ordinare il contatto elettrico per avere la possibilità di apertura a distanza (optional da soluzione 1 a 3, di serie soluzione 4 e 5).
** La serratura x1R Smart è fornita solo con alimentazione da rete.

Possibilità di apertura con:

chiave transponder



citofono



pulsante a parete



chiave meccanica



Vista esterna : lettore transponder, n°3 chiavi transponder in dotazione.



Vista interna : logica di programmazione e pulsante di apertura interna.

Iseo x1R Easy **SOLUZIONE 1** alimentazione: pacco batterie o rete

Possibilità di apertura con:

codice numerico



chiave transponder



citofono



pulsante a parete



chiave meccanica



Vista esterna : tastiera numerica con lettore transponder integrato, n°3 chiavi transponder in dotazione.



Vista interna : logica di programmazione e pulsante di apertura interna.

Iseo x1R Easy **SOLUZIONE 2** alimentazione: pacco batterie o rete

Certificazione prodotto	0
Porte blindate	1
Rivestimenti Massello	2
Rivestimenti Pantografati	3
Rivestimenti PVC	4
Rivestimenti Alluminio	5
Grate	6
Rivestimenti Lisci	7
Rivestimenti Ecopelle	8
Rivestimenti Particolari	9
Rifiniture	10
Chiusure ed accessori	11
Maniglierie	12
Vetri	13



Possibilità di apertura con:

codice numerico



citofono



pulsante a parete



chiave meccanica



Iseo x1R Easy **SOLUZIONE 3** alimentazione: pacco batterie o rete



Possibilità di apertura con:

citofono



pulsante a parete



chiave meccanica



Iseo x1R Easy **SOLUZIONE 4** alimentazione: pacco batterie o rete

Possibilità di apertura con:

citofono



pulsante a parete*



chiave meccanica



NOTA: * prevedere un pulsante nelle vicinanze della porta blindata lato interno. Se non si vuole prevedere un pulsante a parete ordinare cilindro con pomo.



Vista esterna : nessun accessorio elettronico.



Vista interna : nessun accessorio elettronico.

Iseo x1R Easy **SOLUZIONE 5** alimentazione: pacco batterie o rete

Iseo x1R Easy **ulteriori sistemi di apertura** (abbinabili a tutte e 5 le soluzioni)

Possibilità di apertura con:

lettore d'impronta
poggiando il dito sul
lettore d'impronta
digitale



smartphone
con un touch dopo
aver inserito un
codice



Gestione:
tramite App **EKEY BIONIX** che ci permette
di attivare n°1 credenziale Master
n°99 credenziali utente.

Alimentazione Iseo x1R Easy: solo rete.

LETTORE D' IMPRONTA DIGITALE EKEY BLUETOOTH



Possibilità di apertura **anche da remoto** con:

apertura
tramite chiamata o
SMS

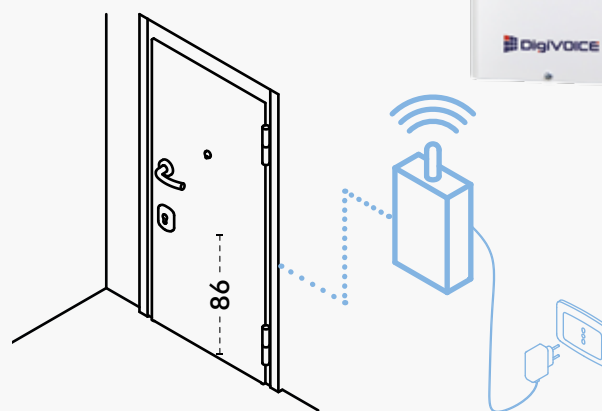

Gestione:
L'avvisatore GSM per funzionare necessita di una SIM e
può gestire n°10 numeri telefonici e ogni numero può
gestire 4 funzioni uguali per tutti.

Alimentazione Iseo x1R Easy: pacco batterie o rete.

AVVISATORE GSM a parete con batterie
tampone e alimentatore a presa

Certificazione prodotto	0
Porte blindate	1
Rivestimenti Massello	2
Rivestimenti Pantografati	3
Rivestimenti PVC	4
Rivestimenti Alluminio	5
Grate	6
Rivestimenti Lisci	7
Rivestimenti Ecopelle	8
Rivestimenti Particolari	9
Rifiniture	10
Chiusure ed accessori	11
Maniglie	12
Vetri	13

La serratura elettronica motorizzata con tecnologia Bluetooth, ha tutte le funzioni del modello precedente, ma più evolute, ovvero l'utilizzo del Bluetooth per inviare comandi e ricevere informazioni sul proprio smartphone, inoltre è corredata di accessori originali per ulteriori sistemi di apertura.

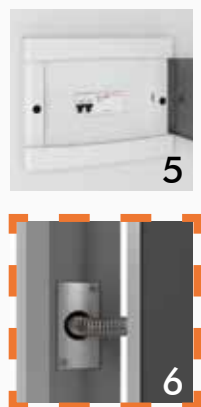

- 1 Multi lettore con impronte digitali, tastiera numerica lettore RFID e Bluetooth 5.0
- 2 Modulo di comando interno a 2 pulsanti (apertura e programmazione)
- 3 Tastiera numerica lettore RFID e Bluetooth 5.0
- 4 Set Master card n°3 tessere di programmazione (la successiva annulla la precedente)
- 5 Alimentatore da quadro elettrico (occupa 4 posizioni)
- 6 Passacavo per alimentazione da quadro elettrico

86

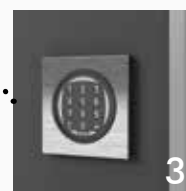

Gestione:

tramite tessera di programmazione, dopo aver scaricato l'App **ISEO ARGO**, possiamo abilitare 300 credenziali utente (codici numerici di quattro cifre), compreso il nostro smartphone, dal quale possiamo programmare la serratura x1R Smart nel raggio del bluetooth (circa 10 m).

SERRATURA ELETTRONICA MOTORIZZATA, ISEO X1R SMART n°4 chiavistelli Ø 18 + scrocco



Vista interna : modulo di comando a 2 pulsanti (apertura e programmazione).



Vista esterna : tastiera numerica lettore RFID e Bluetooth 5.0.

Possibilità di apertura con:

smartphone



codice numerico



citofono*



pulsante a parete*



chiave meccanica



Iseo x1R Smart **SOLUZIONE 3** alimentazione: rete

NOTA: * Il comando di apertura a distanza della serratura x1R Smart deve essere alimentato (vedi schede tecniche Listino pag. 125).

Chiusure ed accessori **OPTIONAL** Serrature elettroniche Iseo x1R Smart **ulteriori sistemi di apertura**

Possibilità di apertura con:



Integra tutte le caratteristiche della soluzione 3 con l'autenticazione biometrica mediante impronte digitali.

NOTE: * Il comando di apertura a distanza della serratura x1R Smart deve essere alimentato (vedi schede tecniche Listino pag. 125).
** - Multi lettore con impronte digitali, tastiera numerica lettore RFID e Bluetooth 5.0
- tastiera numerica lettore RFID e Bluetooth 5.0 possono essere integrati con "tessera utente argo" (n° 10 pezzi) per un ulteriore sistema di apertura.



MULTI LETTORE** CON IMPRONTE DIGITALI

Possibilità di apertura **anche da remoto** con:

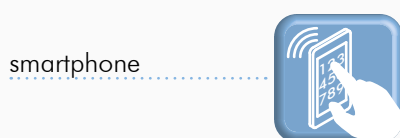

Gestione:
tramite App **ISEO ARGO** che ci permette di creare delle credenziali utente (codici numerici di quattro cifre), da inviare all'utente tramite Whatsapp, SMS o e-mail.
Il codice numerico può essere riprodotto sul tastierino e aprire la porta.
Da abbinare sempre al modulo di comando esterno con **tastiera numerica** o al **multi lettore**.



Il sistema è adatto a gestire un B&B da remoto.

SCHEDA TECNICA/CARATTERISTICHE:

- Necessità della rete WiFi per collegare il sistema a internet
- Alimentazione da USB tipo C + alimentazione in ingresso 5Vdc 2A (10W)
- Può gestire tutte le serrature delle porte presenti nel raggio operativo Bluetooth (circa 10 metri a seconda delle condizioni ambientali)

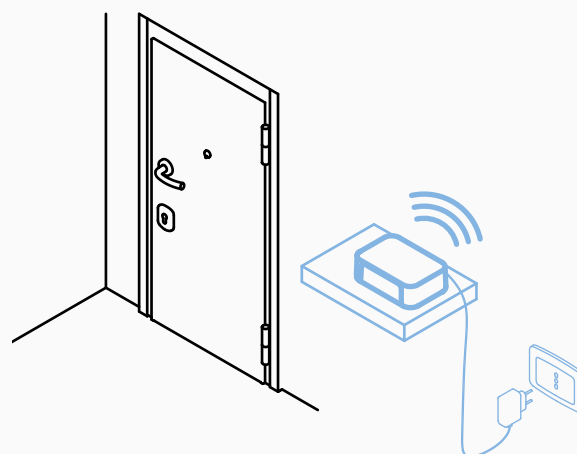

SMART GATEWAY WIFI

Certificazione prodotto	0
Porte blindate	1
Rivestimenti Massello	2
Rivestimenti Pantografati	3
Rivestimenti PVC	4
Rivestimenti Alluminio	5
Grate	6
Rivestimenti Lisci	7
Rivestimenti Ecopelle	8
Rivestimenti Particolari	9
Rifiniture	10
Chiusure ed accessori	11
Maniglie	12
Vetri	13

La serratura elettronica motorizzata, chiude e apre la porta blindata in maniera automatica, si combina bene con la moderna casa domotica.

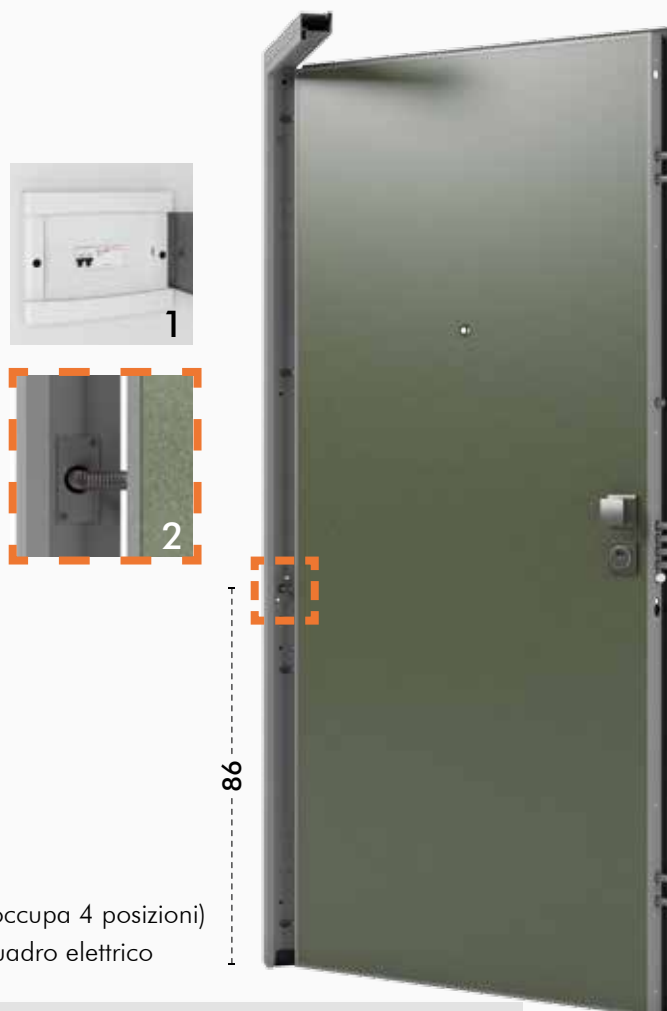

- 1 Alimentatore da quadro elettrico (occupa 4 posizioni)
- 2 Passacavo per alimentazione da quadro elettrico

SCHEDA TECNICA/CARATTERISTICHE:
(Listino pag. 126)

- Azionamento motorizzato di scrocco e catenacci
- Chiusura automatica con l'accostamento della porta
- Assorbimento massima forzatura 2,5A
- Alimentazione da rete, passacavo a molla, alimentatore 220 Vac (corrente alternata) / 12 Vdc (corrente continua) 4,5A attacco DIN 4 moduli

SERRATURA ELETTRONICA MOTORIZZATA,
MOTTURA BT.M00W8 n°4 chiavistelli Ø 18 + scrocco



Vista interna : sblocco rapido azionata da maniglia.



Vista esterna : nessun accessorio elettronico.

Possibilità di apertura con**:

citofono*



pulsante a parete*



chiave meccanica



maniglia
sblocco rapido



NOTA: ** avisatore GSM può essere utilizzato anche con la serratura BT.M00W8, con le caratteristiche già illustrate a pag. 313.

Mottura BT.M00W8 **SOLUZIONE 5** alimentazione: rete

Gestione:

la serratura motorizzata Mottura BT.G00W8 Smart Bluetooth 5.0 gestisce tramite App **B-MOTTURA** n°1 credenziale master e 99 credenziali utenti. L'App ci permette di creare un codice di invito, (da inviare all'utente tramite Whatsapp, SMS o e-mail) con il quale l'utente, dopo aver scaricato l'App **B-MOTTURA**, inserisce il codice di invito ed è in grado di aprire la porta con il proprio smartphone.



Il sistema è adatto a gestire un B&B da remoto.

SCHEDA TECNICA/CARATTERISTICHE:
(Listino pag. 127)

- Azionamento motorizzato di scrocco e catenacci
- Chiusura automatica con l'accostamento della porta
- Assorbimento massima forzatura 2,5A
- Alimentazione da rete, passacavo a molla, alimentatore 220 Vac (corrente alternata) / 12 Vdc (corrente continua) 4,5A attacco DIN 4 moduli

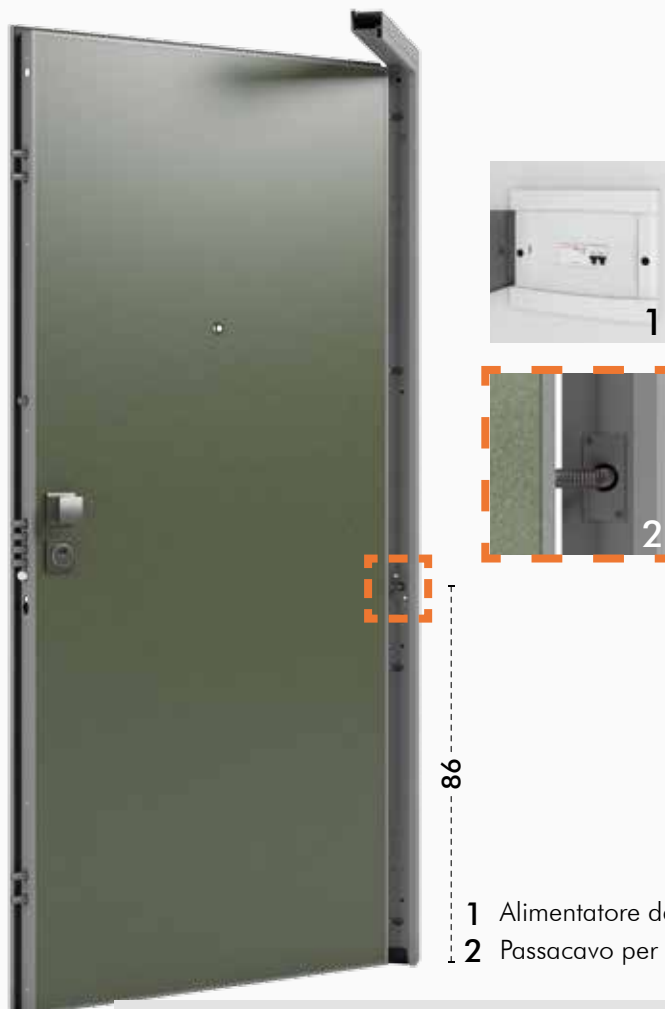

- 1 Alimentatore da quadro elettrico (occupa 4 posizioni)
- 2 Passacavo per alimentazione da quadro elettrico

SERRATURA ELETTRONICA MOTORIZZATA, Bluetooth 5.0 integrato
MOTTURA BT.G00W8 SMART n°4 chiavistelli Ø 18 + scrocco

Possibilità di apertura con:

smartphone



citofono*



pulsante a parete*



chiave meccanica



maniglia
sblocco rapido



NOTA: * Il comando di apertura a distanza delle serrature BT.M00W8 e BT.G00W8 Smart deve essere alimentato (vedi schede tecniche Listino pag. 126-127).



Vista esterna : nessun accessorio elettronico.



Vista interna : sblocco rapido azionato da maniglia.

Mottura BT.G00W8 Smart **SOLUZIONE 5** alimentazione: rete

Porte	Certificazione prodotto	0
blindate		0
Rivestimenti	Massello	1
Rivestimenti	Pantografati	2
Rivestimenti	PVC	3
Rivestimenti	Alluminio	4
Grate		5
Rivestimenti	Lisci	6
Rivestimenti	Ecopelle	7
Rivestimenti	Particolari	8
Rifiniture		9
		10
Chiusure ed accessori		11
Maniglie		12
Vetri		13

Il cilindro rende ogni serratura unica, tutti i nostri cilindri sono a profilo europeo con chiave piatta reversibile.

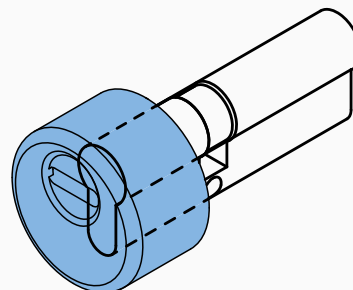

Capsula in acciaio a difesa del cilindro



CILINDRO A PROFILO EUROPEO

SCHEDA TECNICA/CARATTERISTICHE:
(Listino pag. 118)

- Proteggiamo ogni cilindro con una capsula in acciaio pieno temperato, antitrapano e antistrappo, inoltre in tutti i cilindri chiave/chave, l'inserimento della chiave all'interno blocca l'inserimento della chiave all'esterno*

NOTA: * Molto utile in caso di smarrimento chiavi, fino a quando non si sostituiscono (bisogna inserire la chiave all'interno e girarla leggermente).

Chiusure ed accessori **OPTIONAL** Cilindri

SCHEDA TECNICA/CARATTERISTICHE:

- Chiavi: 5 padronali + 1 da cantiere
- Tessera di proprietà **si** no
- Duplicazione **libera** controllata

Normativa En 1303:2015:

- Durata (resistenza all'usura) 4 5 **6**
- Sicurezza relativa alla chiave (numero di combinazioni) 1 2 3 4 5 **6**
- Resistenza all'attacco (foratura) 0 A B **C** D
- Resistente-picking (forzatura con ferri sagomati "grimaldello") **si** no
- Resistente-bumping (forzatura con chiave battuta) **si** no
- Resistente-al topolino decoder (attrezzo che riproduce la cifratura della chiave) **si** no



Cilindro CISA AsixP8 chiave/chave



Cilindro CISA AsixP8 chiave/pomo

CILINDRO DI SICUREZZA CISA ASIXP8

SCHEDA TECNICA/CARATTERISTICHE:

- Chiavi: 5 padronali + 1 da cantiere + 1 di cambio. La chiave di cambio viene utilizzata per disattivare la chiave da cantiere ma, se la chiave di cambio non viene inserita, la chiave di cantiere può diventare la 6 chiave padronale
- Tessera di proprietà **si** no
- Duplicazione libera **controllata**

Normativa En 1303:2015:

- Durata (resistenza all'usura) 4 5 **6**
- Sicurezza relativa alla chiave (numero di combinazioni) 1 2 3 4 5 **6**
- Resistenza all'attacco (foratura) 0 A B C **D**
- Resistente-picking (forzatura con ferri sagomati "grimaldello") **si** no
- Resistente-bumping (forzatura con chiave battuta) **si** no
- Resistente-al topolino decoder (attrezzo che riproduce la cifratura della chiave) **si** no



Cilindro Securemme Evo K64 chiave/chave



Cilindro Securemme Evo K64 chiave/pomo

CILINDRO DI SICUREZZA SECUREMME EVO K64

Porte blindate	0
Certificazione prodotto	0
Rivestimenti Massello	1
Rivestimenti Pantografati	2
Rivestimenti PVC	3
Rivestimenti Alluminio	4
Rivestimenti Grate	5
Rivestimenti Lisci	6
Rivestimenti Ecopelle	7
Rivestimenti Particolari	8
Rifiniture	9
Chiusure ed accessori	10
Maniglierie	11
Vetri	12
	13

Chiusure ed accessori **OPTIONAL** Cilindri

SCHEDA TECNICA/CARATTERISTICHE:



Cilindro Iseo R500 SPI chiave/chiave

- Chiavi: 5 padronali + 1 da cantiere
- Tessera di proprietà **si** no
- Duplicazione libera **controllata**

Normativa En 1303:2015:

- Durata (resistenza all'usura) 4 5 **6**
- Sicurezza relativa alla chiave (numero di combinazioni) 1 2 3 4 5 **6**
- Resistenza all'attacco (foratura) 0 A B C **D**
- Resistente-picking (forzatura con ferri sagomati "grimaldello") **si** no
- Resistente-bumping (forzatura con chiave battuta) **si** no
- Resistente-al topolino decoder (attrezzo che riproduce la cifratura della chiave) **si** no



Cilindro Iseo R500 SPI chiave/pomo

CILINDRO DI SICUREZZA ISEO R500 SPI

SCHEDA TECNICA/CARATTERISTICHE:



Cilindro Dom ix 6 SR chiave/chiave

- Chiavi: 5 padronali + 1 da cantiere
- Tessera di proprietà **si** no
- Duplicazione libera **controllata**

Normativa En 1303:2015:

- Durata (resistenza all'usura) 4 5 **6**
- Sicurezza relativa alla chiave (numero di combinazioni) 1 2 3 4 5 **6**
- Resistenza all'attacco (foratura) 0 A **B** C D
- Resistente-picking (forzatura con ferri sagomati "grimaldello") **si** no
- Resistente-bumping (forzatura con chiave battuta) **si** no
- Resistente-al topolino decoder (attrezzo che riproduce la cifratura della chiave) **si** no



Cilindro Dom ix 6 SR chiave/pomo

CILINDRO DI ALTISSIMA SICUREZZA DOM IX 6 SR

Chiusure ed accessori **OPTIONAL** Cilindri

Cilindri con chiave uguale KA

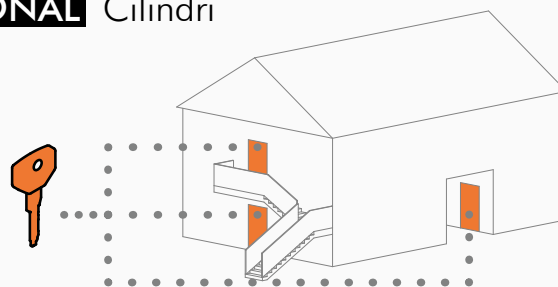

Cilindri con più di 5 chiavi in dotazione (5 chiavi o multipli)

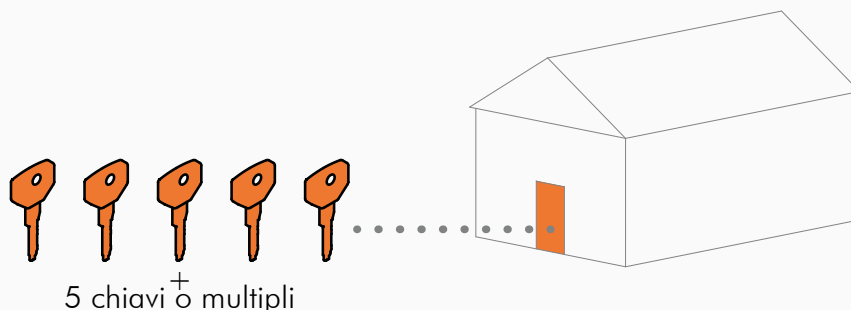

Chiave da cantiere che apre tutti i cilindri

con n°10 chiavi da cantiere in dotazione

La chiave CPadronale esclude la chiave da cantiere CA la prima volta che si inserisce.

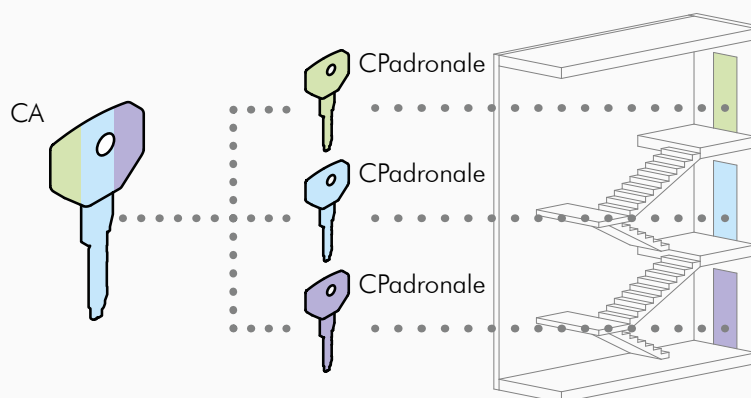

CILINDRI gestione accessi

Il defender Disec con chiave magnetica è un prodotto di fascia superiore, ha la funzione di una migliore difesa contro i furti, atti vandalici e può fungere anche da serratura di servizio. Attenzione la rotazione di chiusura è libera, quindi bisogna sempre avere una chiave magnetica fuori casa.

SCHEDA TECNICA/CARATTERISTICHE:

- Chiavi: 3 padronali
- Tessera di proprietà **si** no
- Duplicazione libera **controllata**

Normativa En 1906:2012:

- Grado 1 2 3 4
- Resistente-alla foratura basso medio **alto**
- Resistente-allo strappo basso medio **alto**



Defender in posizione di imbocco chiave protetta.



Defender in posizione di imbocco chiave accessibile.

DEFENDER CON PROTEZIONE IMBOCCO CHIAVE DISEC

Certificazione prodotto	0
Porte blindate	1
Rivestimenti Massello	2
Rivestimenti Pantografati	3
Rivestimenti PVC	4
Rivestimenti Alluminio	5
Grate	6
Rivestimenti Lisci	7
Rivestimenti Ecopelle	8
Rivestimenti Particolari	9
Rifiniture	10
Chiusure ed accessori	11
Maniglie	12
Vetri	13

Chiusure ed accessori **OPTIONAL**



Il paraspiro si autolivella in fase di chiusura della porta.



Il paraspiro si alza automaticamente quando la porta si apre.

Il paraspiro serve a chiudere lo spazio sotto la porta.

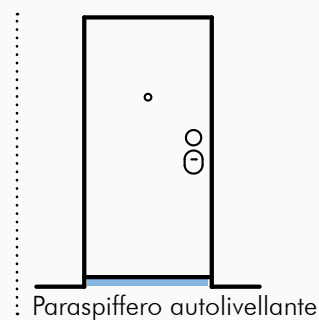

SCHEDA TECNICA/CARATTERISTICHE:

- Testato cicli apertura basso medio **alto**
- Trasmittanza termica basso **medio** alto
- Abbattimento acustico basso **medio** alto
- Anta piccola minimo luce 25 cm

PARASPIFFERO AUTOLIVELLANTE



Campo visivo.



Lo spazio di apertura è di 4 cm.

L'apertura parziale dà la possibilità di aprire la porta blindata rimanendo in sicurezza, e nel caso c'è un malintenzionato abbiamo il tempo di chiamare aiuto.

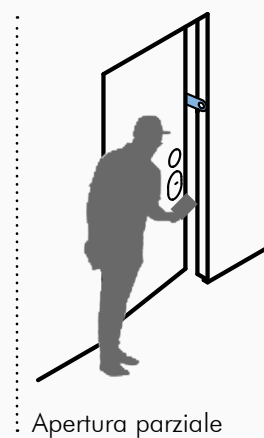

SCHEDA TECNICA/CARATTERISTICHE:

- Altezza minima della porta blindata per inserire apertura parziale 170 cm
- Con maniglione antipánico Cisa o Mottura Gorilla, non si può inserire apertura parziale
- Porta blindata con inversione serratura si può inserire apertura parziale

APERTURA PARZIALE

L'occhio magico digitale ci consente una migliore e più facile visione dell'esterno della porta, ancora più utile quando c'è un anziano o una persona bassa in casa.

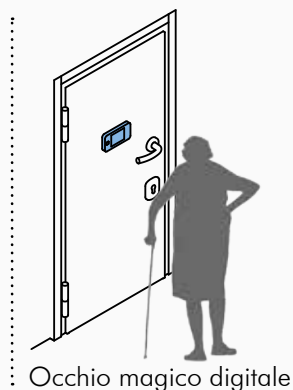

SCHEDA TECNICA/CARATTERISTICHE:

- Schermo LCD TFT 3,2"
- Dimensioni 125x68x15 mm
- Angolo visuale 105°
- Alimentazione 2 batterie stilo AAA (batterie incluse)
- Finitura ottone, cromo satinato



Vista interna.



È posizionato a 148 cm da terra se non diversamente specificato.

OCCHIO MAGICO DIGITALE

Certificazione prodotto	0
Porte blindate	1
Rivestimenti Massello	2
Rivestimenti Pantografati	3
Rivestimenti PVC	4
Rivestimenti Alluminio	5
Grate	6
Rivestimenti Lisci	7
Rivestimenti Ecopelle	8
Rivestimenti Particolari	9
Rifiniture	10
Chiusure ed accessori	11
Maniglie	12
Vetri	13

Chiusure ed accessori **OPTIONAL**



Lo scatto elettrico serve ad aprire lo scrocco a distanza, indispensabile per un condominio o una villetta a due piani.

Il corrugato deve entrare nel foro della terza zanca da sotto dal lato serratura, per una porta a due ante deve entrare nel foro della terza zanca da sotto dal lato anta piccola.

Lo scatto elettrico sblocca lo scrocco.

SCHEDA TECNICA/CARATTERISTICHE: (Listino pag. 123)

- Sistema manuale di sblocco sempre aperto
- Alimentazione 6-12 Vac/dc

SCATTO ELETTRICO



Insieme alla porta blindata possiamo fornire un contatto magnetico per allarme compatibile con gli impianti esistenti o nuovi, si raccomanda di far arrivare un corrugato per il passaggio cavo sul lato serratura a circa 11 cm da sopra.

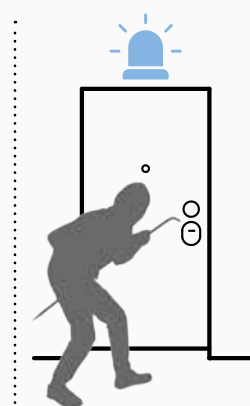

Contatto magnetico per allarme

Posizione del contatto per allarme nella porta blindata una anta, nelle due ante è sul traverso superiore.

Contatto magnetico per allarme.

SCHEDA TECNICA/CARATTERISTICHE:

- Contatto N.C. (con magnete vicino)
- Magnete N35
- Caratteristiche elettriche 0,4A 100Vc.c.
- Conduttori n°2 fili sez.0,32
- Foro alloggiamento diametro 18,5
- Non si può inserire su porte blindate con adattamento cassamatte non nostre

CONTATTO MAGNETICO PER ALLARME

Chiusure ed accessori **OPTIONAL**

La cerniera 3D è optional solo per il **modello Dolmen** e consente di registrare l'asse "Z" (planarità), si esegue allentando le quattro viti sul telaio, con la porta blindata nei cardini che rimane a piombo.

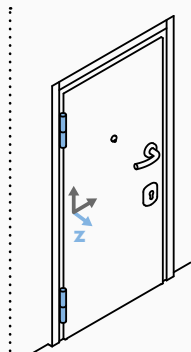

"Z" è l'asse che regola la planarità



Registrazione asse "Z" (planare) +/- 3 mm.



Registrazione asse "Z", meccanismo.

SCHEDA TECNICA/CARATTERISTICHE:

- La cerniera 3D è optional solo per il **modello Dolmen**
- La cerniera 3D è obbligatoria per la classe 4

- Viti di registro TBEI 6x10 (chiave esagonale da 4)
- Possibilità di registro +/- 3 mm
- Esecuzione **facile** complicato

CERNIERA 3D

325

Chiusure ed accessori **OPTIONAL**



La terza cerniera dà un vantaggio sia funzionale che di sicurezza.

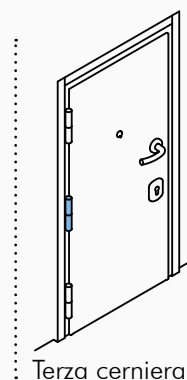

Terza cerniera

SCHEDA TECNICA/CARATTERISTICHE:

- Per tutti i modelli finestrati e per tutti i modelli che superano in larghezza 104 cm, o in altezza 229 cm, la terza cerniera è obbligatoria
- Per tutti i modelli con altezza inferiore a 209 cm con contatto apertura da remoto o alimentazione da rete, la terza cerniera non può essere inserita

Terza cerniera per porta blindata modello Dolmen.

Terza cerniera a scomparsa per porte blindate modello Dolmen CS, CS Boiserie, CS filo muro.

TERZA CERNIERA



La doppia lamiera laterale è funzionale sia alla sicurezza che all'estetica della scocca e preserva il pannello interno dalle rotture durante il trasporto.

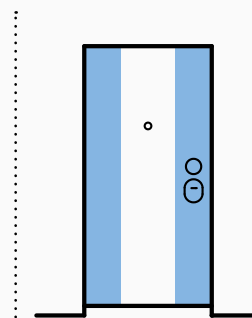

Doppia lamiera laterale

SCHEDA TECNICA/CARATTERISTICHE:

- La doppia lamiera laterale è optional solo sul modello Dolmen, di serie sui modelli Dolmen CS, CS Boiserie, CS filo muro.
- La doppia lamiera laterale è obbligatoria per porte blindate con larghezza superiore a 100 cm
- Lo spessore della doppia lamiera laterale è 1 mm

Scocca modello Dolmen con doppia lamiera laterale.

Scocca modello Dolmen di serie (senza doppia lamiera laterale).

DOPPIA LAMIERA LATERALE

Chiusure ed accessori **OPTIONAL**

Il paletto notte è una ulteriore chiusura azionabile solo dall'interno.

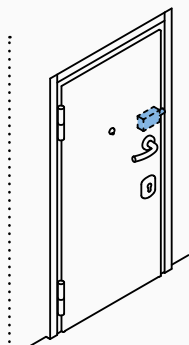

Paletto notte

SCHEDA TECNICA/CARATTERISTICHE:

- Con altezza porta blindata superiore a 205 cm, può essere montato sia il paletto notte che l'apertura parziale
- Con altezza porta blindata inferiore a 205 cm, può essere montato o il paletto notte o l'apertura parziale
- Con altezza porta blindata inferiore a 201 cm, il paletto notte non può essere montato
- Con la serratura elettronica il paletto notte non può essere montato



Il paletto notte può essere chiuso solo dall'interno. **ATTENZIONE!** un familiare, in caso di bisogno, non può accedere dall'esterno se il paletto notte è inserito.



Paletto notte Ø 18 mm, corsa 28 mm.

PALETTO NOTTE

La chiusura testata e la chiusura a pavimento sono chiusure aggiuntive oltre a quelle già presenti, non aumentano la classe di anti-effrazione, ma sicuramente aumentano la sicurezza; possono essere montate entrambe.

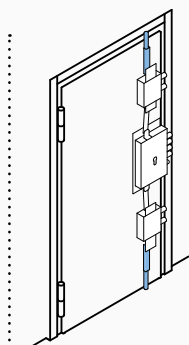

Chiusura testata e chiusura a pavimento

SCHEDA TECNICA/CARATTERISTICHE:

- La chiusura testata e chiusura a pavimento non possono essere abbinata alla serratura Mottura automatica, a tutte le serrature elettroniche motorizzate e al maniglione antipanico Mottura Gorilla



Chiusura testata Ø 14 mm.



Chiusura a pavimento Ø 14 mm.

CHIUSURA TESTATA, CHIUSURA A PAVIMENTO

Certificazione prodotto	0
Porte blindate	1
Rivestimenti Massello	2
Rivestimenti Pantografati	3
Rivestimenti PVC	4
Rivestimenti Alluminio	5
Grate	6
Rivestimenti Lisci	7
Rivestimenti Ecopelle	8
Rivestimenti Particolari	9
Rifiniture	10
Chiusure ed accessori	11
Maniglierie	12
Vetri	13



Maniglione antipanico CISA 59607 sblocca solo lo scrocco.

ATTENZIONE! I chiavistelli una volta chiusi si sbloccano solo girando di nuovo la chiave.

Il maniglione antipanico CISA si applica su una normale serratura di porta blindata, a chiavistelli aperti ha la funzione di maniglione antipanico, a chiavistelli chiusi no, quindi non è una porta utilizzabile come uscita di sicurezza.

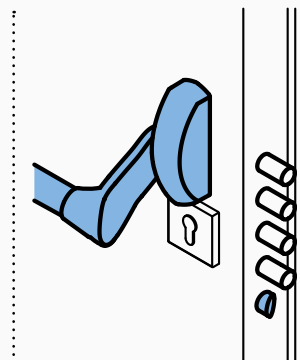

Sblocca solo lo scrocco

SCHEDA TECNICA/CARATTERISTICHE:
(Listino pag. 128)

- Il maniglione antipanico si può montare solo su porta blindata una anta, su porta blindata doppia anta solo su anta apribile
- Non può essere montata l'apertura parziale

MANIGLIONE ANTIPANICO CISA 59607



Maniglione antipanico e serratura di sicurezza Mottura Gorilla 86530.

Il maniglione antipanico Mottura Gorilla è combinata con la sua serratura e omologata come uscita di sicurezza.

Il maniglione antipanico Mottura Gorilla è un progetto specifico per porta blindata che funge anche da uscita di sicurezza, per questo motivo da dentro è sempre apribile.

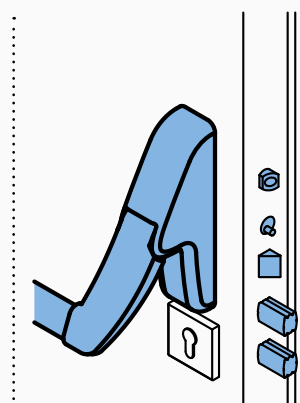

Sblocca lo scrocco ed i chiavistelli

SCHEDA TECNICA/CARATTERISTICHE:
(Listino pag. 129)

- Il maniglione antipanico si può montare solo su porta blindata una anta, su porta blindata doppia anta solo su anta apribile, Attenzione il maniglione Mottura Gorilla è certificato solo per porte blindate ad una anta
- Non può essere montata l'apertura parziale
- Misura max porta blindata una anta 119x249 cm

MANIGLIONE ANTIPANICO E SERRATURA DI SICUREZZA MOTTURA GORILLA 86530

Chiusure ed accessori **OPTIONAL**

Il chiudiporta può essere montato solo sul **modello Dolmen**, è fornito già con una comoda contropiastra già montata sulla porta. Attenzione in punti dove c'è diversità di corrente d'aria, si possono avere problemi di regolazione.

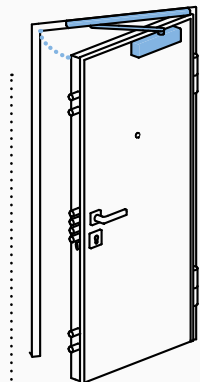

Chiudiporta a slitta

SCHEDA TECNICA/CARATTERISTICHE:

La forza è regolabile progressivamente **1 2 3**
 Colpo finale rallentato **si** no
 Fermo di cortesia **si** no
 Piastra premontata **si** no
 Finiture:
 - nero opaco (di serie)
 - alluminio
 - testa di moro



Forza di chiusura, regolazione progressiva da 1-3.



Chiudiporta a slitta CISA professional plus.

CHIUDIPIORTA A SLITTA CISA PROFESSIONAL PLUS

La buca delle lettere è montata normalmente a 80 cm da terra, ma se ci sono impedimenti (es. lavorazioni sul pannello) l'altezza può variare da 60 a 120 cm.

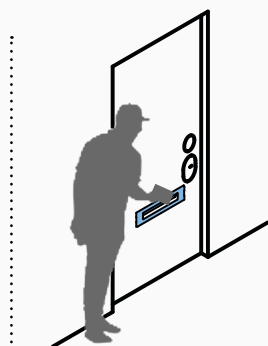

Buca delle lettere

SCHEDA TECNICA/CARATTERISTICHE:

- Passaggio utile per lettera 28x173 mm
 - Possibilità di montare max 3 buche delle lettere
 - Finitura : ottone lucido, cromo lucido
 - Non può essere abbinato alla serratura Mottura automatica ed alle serrature elettroniche motorizzate Mottura (con sblocco rapido)



Buca delle lettere posizionata in altezza ad 80 cm da terra.

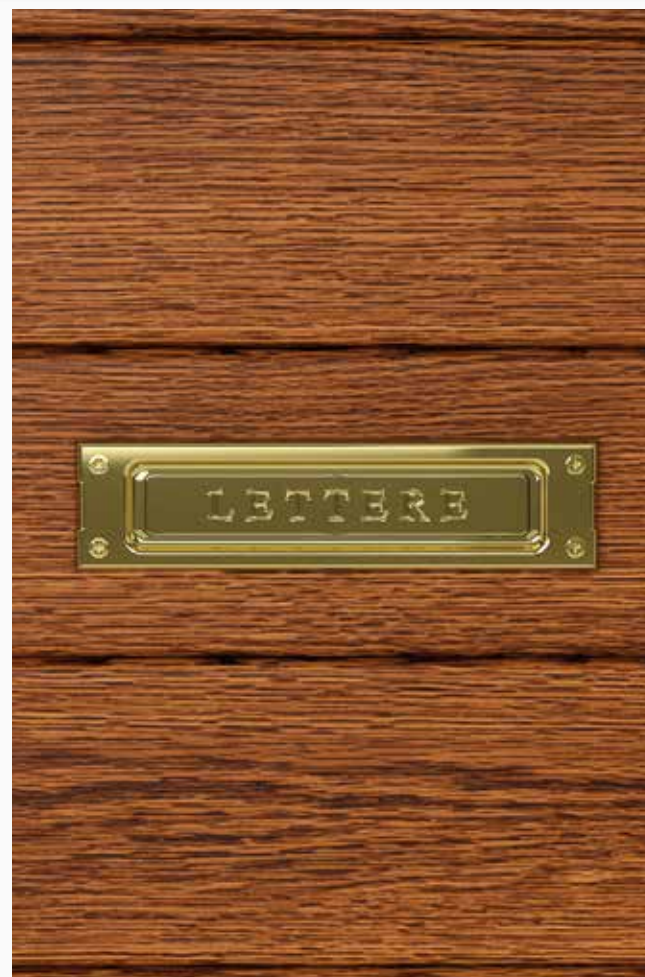

Attenzione dall'esterno alzando lo sportellino si può guardare dentro casa, l'interno non è corredato di un box di raccolta.

BUCA DELLE LETTERE

0	Certificazione prodotto
1	Porte blindate
2	Rivestimenti Massello
3	Rivestimenti Pantografati
4	Rivestimenti PVC
5	Rivestimenti Alluminio
6	Grate
7	Rivestimenti Lisci
8	Rivestimenti Ecopelle
9	Rivestimenti Particolari
10	Rifiniture
11	Chiusure ed accessori
12	Maniglie
13	Vetri



Gattaiola Ferplast Swing 5 vista esterna.



Gattaiola Ferplast Swing 9 vista esterna.

Gattaiola è come dare al proprio gatto le chiavi di casa, anche se è in dotazione un comando dove possiamo stabilire: sempre aperto, sempre chiuso, solo uscita, solo entrata e una linguetta che ci indica il senso di passaggio del nostro gatto.

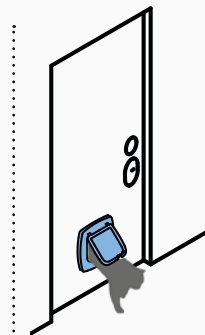

Gattaiola

Gattaiola Ferplast articoli disponibili:

Swing 5

- Passaggio 13,5x13,7 cm (LxH), solo gatto
- Sistema di chiusura a quattro vie, wind stopper system, indicatore di direzione

Swing 7 magnetic

- Passaggio 13,5x13,7cm (LxH), solo gatto
- Il sistema magnetico sblocca la porta quando si avvicina il proprio gatto
- Collarino in nylon con chiave magnetica incluso

- Sistema di chiusura a quattro vie, wind stopper system, indicatore di direzione

Swing 9

- Passaggio 17x20 cm (LxH), per gatto grande o piccolo cane
- Sistema di chiusura a quattro vie, wind stopper system
- Ammortizzatore di fine corsa nella massima apertura della porta



SCHEDA TECNICA/CARATTERISTICHE:

- La gattaiola Ferplast è disponibile in due colori: bianco e marrone scuro (se non specificato all'ordine abbineremo il colore a nostra discrezione)
- La gattaiola Ferplast viene posizionata da terra tra i 12-18 cm
- Se la porta blindata ha un pannello pantografato la gattaiola copre la lavorazione
- Non può essere abbinata alla serratura Mottura automatica ed alle serrature elettroniche motorizzate Mottura (con sblocco rapido)

La battuta sotto in luce significa che la battuta è compresa nella sua altezza (es. se la porta blindata è alta 210 cm, la battuta è compresa in questa misura).

La possiamo fornire in tre varianti:

Battuta sotto in luce

- Predisposta per fare battuta con una soglia in marmo sul posto

Battuta sotto in luce+battuta in alluminio N54x20

- Si usa in alternativa alla battuta Kit acqua, esteticamente si presenta meglio, ma non ha la certificazione

Battuta sotto in luce+battuta in alluminio KA19

- È la battuta certificata con il Kit acqua
- Questa battuta è descritta nel Capitolo Certificazione prodotto pag. 23

SCHEDA TECNICA/CARATTERISTICHE:

- Per fissare la battuta in alluminio a terra, va pulito il pavimento, steso un filo di silicone acetico nella parte a contatto della battuta, e fissato con del nastro da carrozziere, risalire per qualche centimetro con il silicone anche sul telaio
- Non può essere inserita la chiusura a pavimento



Battuta sotto in luce.



Battuta sotto in luce + battuta in alluminio N54x20.

BATTUTA SOTTO IN LUCE

La battuta sotto oltre luce significa che la battuta è oltre la sua altezza (es. se la porta blindata è alta 210 cm, la battuta è oltre questa misura).

SCHEDA TECNICA/CARATTERISTICHE:

- La battuta sotto oltre luce è di 20 mm e batte sullo stesso piano delle guarnizioni perimetrali, bisogna tenere conto di queste due caratteristiche per dargli la giusta posizione
- Non può essere inserita la chiusura a pavimento



Porta blindata con solo battuta sotto, è una predisposizione della porta blindata a battere su una battuta sul posto.



1 La posa è stata fatta a filo interno con una cassamatta B, quindi la soglia di battuta deve sporgere 10 mm verso l'interno per riportare il piano di battuta.

2 La posa è stata fatta a filo interno con una cassamatta BM, quindi la soglia di battuta rimane a filo muro.

BATTUTA SOTTO OLTRE LUCE

0	Certificazione prodotto
1	Porte blindate
2	Rivestimenti Massello
3	Rivestimenti Pantografati
4	Rivestimenti PVC
5	Rivestimenti Alluminio
6	Grate
7	Rivestimenti Lisci
8	Rivestimenti Ecopelle
9	Rivestimenti Particolari
10	Rifiniture
11	Chiusure ed accessori
12	Maniglierie
13	Vetri

Chiusure ed accessori **OPTIONAL**



Testa di moro Ral 8019.

Bianco Ral 9016.

Verniciati Ral 1019.

I tappi copricerniera sono un optional solo per il modello Dolmen.

SCHEDA TECNICA/CARATTERISTICHE:

Di serie:

- Testa di moro Ral 8019
- Bianco Ral 9016
- Grigio Ral 9006

Optional: (specificare all'ordine)

- Verniciato colori Ral

TAPPI COPRICERNIERA



Zoccolo con chiodi in ottone.

Chiodi in ottone.

Lo zoccolo in ottone è nato come protezione della porta, attualmente ha una funzione principalmente estetica.

SCHEDA TECNICA/CARATTERISTICHE:

Altezza 200 mm

Spessore 9 mm

- Il numero dei chiodi può essere ridotto minimo a n°6
- Il materiale è ottone crudo che, in breve tempo, prende il suo naturale ossido, acquistando un colore brunito

ZOCCOLO E CHIODI IN OTTONE

Chiusure ed accessori **OPTIONAL**

Questi tre accessori sono già presenti nel Kit termico-acustico, li proponiamo per dare la possibilità di acquistarli singolarmente, sono un optional solo per il **modello Dolmen**.



GUARNIZIONE TELAIO MURO inserita all'interno del telaio.



LANA DI ROCCIA inserita all'interno della scocca.



DOPPIA GUARNIZIONE inserita sul perimetro battente della porta blindata. E' obbligatorio su tutte le porte fuori misura.



Il NO AIR migliora la tenuta laterale, eliminando gli spifferi sugli angoli.

SCHEDA TECNICA/CARATTERISTICHE:

- Gli accessori messi singolarmente su una porta blindata, sicuramente aumentano le prestazioni ambientali, ma non sono corredate di nessun certificato

Chiusure ed accessori **OPTIONAL** Verniciatura telaio e braghettone



Telaio verniciato Ral 9016 lato interno.



Particolare telaio verniciato colore Ral un solo lato lato interno bianco Ral 9016 lato esterno testa di moro Ral 8019 (di serie).

Verniciando il telaio ed il braghettone con i colori Ral, l'estetica della porta blindata migliora notevolmente. I colori Ral sempre in magazzino sono quelli della cartella colori alluminio.

SCHEDA TECNICA/CARATTERISTICHE:

- Il telaio ed il braghettone sono verniciati di serie testa di moro Ral 8019
- Il colore di fondo è sempre a polvere, il secondo liquido. Es. telaio testa di moro a polvere, interno bianco liquido

VERNICIATURA TELAIO un solo lato colore Ral opaco



Telaio verniciato Ral 6005 lato esterno.



Particolare telaio verniciato due colori Ral lato interno bianco Ral 9016 lato esterno verde Ral 6005.

VERNICIATURA TELAIO due lati con due colori Ral opaco



Telaio e braghettone verniciati Ral 3003.



Particolare telaio e braghettoni verniciati colore Ral uguali.

VERNICIATURA TELAIO due lati monocoloro Ral opaco
VERNICIATURA BRAGHETTONE E TAPPO INFERIORE monocoloro Ral opaco

I telai zincati sono raccomandati in zone vicino al mare, o esposti alla brezza marina. In zone umide o dove arrivano schizzi di acqua.

Tutte le lamiere utilizzate per la costruzione dei telai e della porta blindata, sono in lamiere elettrozincate. Una ulteriore zincatura, protegge le parti interessate da saldatura e in ogni caso aumenta la resistenza alla ruggine, anche se non siamo in grado di dare una garanzia perché non supportate da prove di laboratorio.

SCHEDA TECNICA/CARATTERISTICHE:

- La zincatura avviene mediante elettrolisi con l'applicazione di 8/10 micron di zinco sulla superficie esposta
- La successiva verniciatura è sempre eseguita con vernice bucciata



Particolare telaio zincato con verniciatura bucciata.

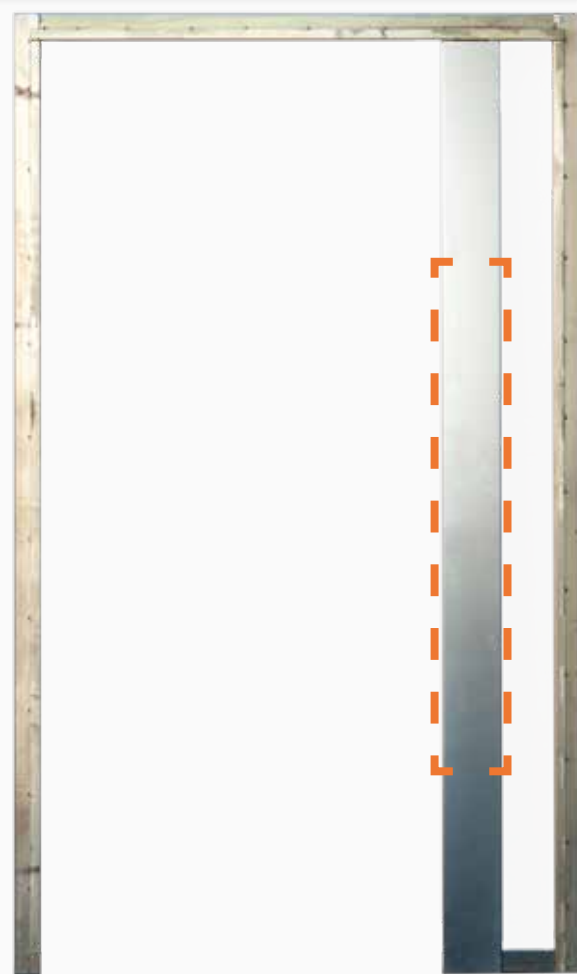

Telaio con un fianco luce zincato.

TELAIO ZINCATO

0	Certificazione prodotto
1	Porte blindate
2	Rivestimenti Massello
3	Rivestimenti Pantografati
4	Rivestimenti PVC
5	Rivestimenti Alluminio
6	Grate
7	Rivestimenti Lisci
8	Rivestimenti Ecopelle
9	Rivestimenti Particolari
10	Rifiniture
11	Chiusure ed accessori
12	Maniglie
13	Vetri



Le **varianti telaio** sono state introdotte per risolvere principalmente tre problematiche più ricorrenti nella posa in opera del **modello Dolmen**:

TELAIO RIDOTTO il muratore ha sbagliato la posa della cassamatta rifinendo la mazzetta interna a filo della cassamatta, non lasciando i 10 mm di spazio per il montaggio del telaio.

B

- Ancoraggio con:
- zanche standard
 - zanche avvitate

C

- Ancoraggio con:
- senza zanche e senza fori
 - con zanche
 - con fori



TELAIO MAGGIORATO serve per coprire delle imperfezioni o telai e cassamatte esistenti evitando di rimuoverli.

Cz

- Ancoraggio con:
- senza fori
 - con fori
 - con ancoraggio decentrato

Cz48

- Ancoraggio con:
- con fori

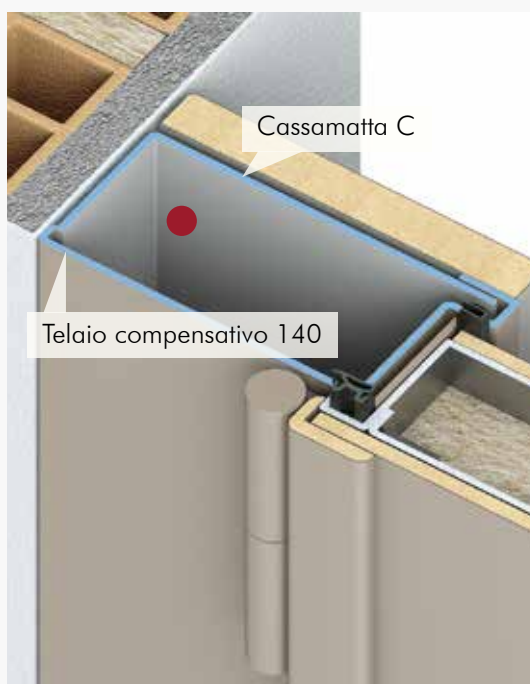

TELAIO COMPENSATIVO* quando si vuole stringere il vano senza opere murarie, avendo anche un telaio monumentale.

Cr

- Ancoraggio con:
- senza zanche e senza fori
 - con zanche
 - con fori

NOTA: * L'esterno ha bisogno sempre di una cornice di rifinitura, altrimenti si vedono le saldature.

Czr

- Ancoraggio con:
- senza fori
 - con fori
 - con ancoraggio decentrato

Chiusure ed accessori **OPTIONAL** Varianti telaio

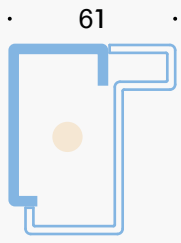

61
35
telaio ridotto

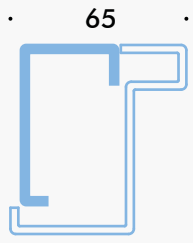

65
45
telaio standard

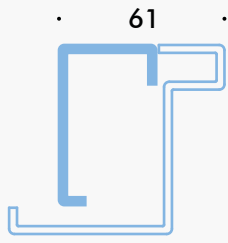

61
60
telaio maggiorato

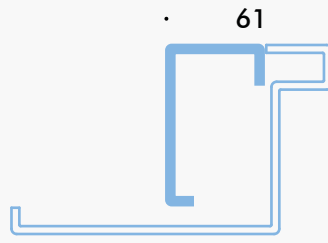

61
100
telaio maggiorato

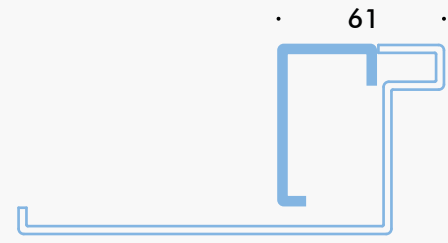

61
140
telaio maggiorato



55
35
telaio compensativo

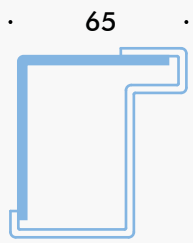

65
45
telaio standard

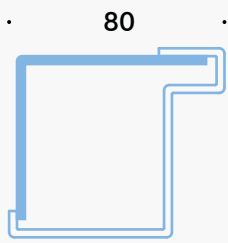

80
60
telaio compensativo

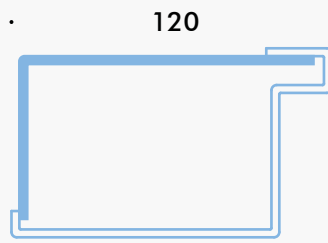

120
100
telaio compensativo

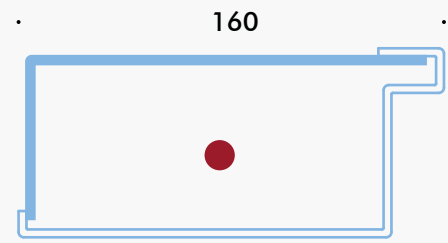

160
140
telaio compensativo

non realizzabile

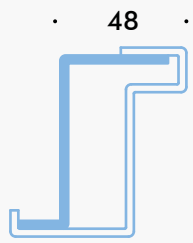

48
45
telaio standard

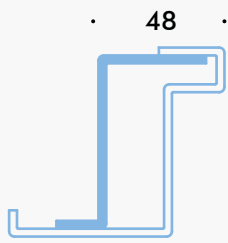

48
60
telaio maggiorato

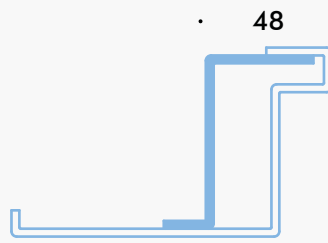

48
100
telaio maggiorato

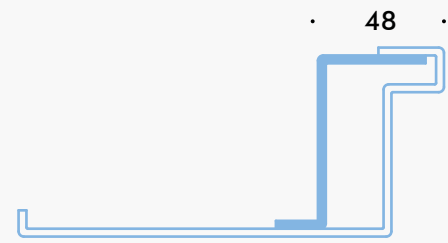

48
140
telaio maggiorato

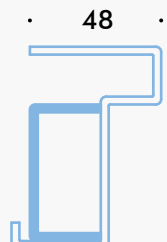

48
35
telaio ridotto

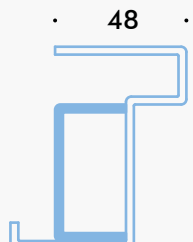

48
45
telaio standard

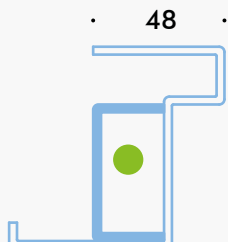

48
60
telaio maggiorato

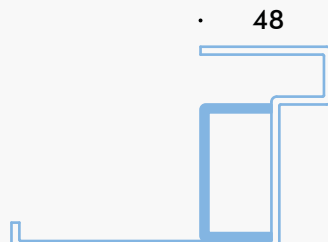

48
100
telaio maggiorato

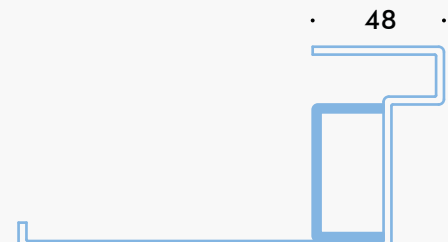

48
140
telaio maggiorato

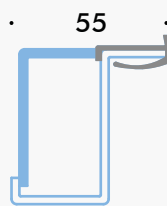

55
35
telaio compensativo

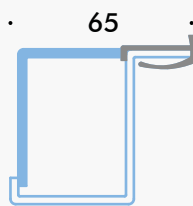

65
45
telaio standard

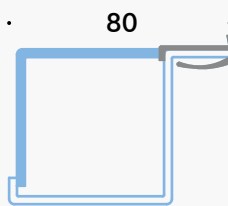

80
60
telaio compensativo

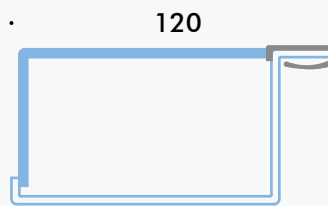

120
100
telaio compensativo

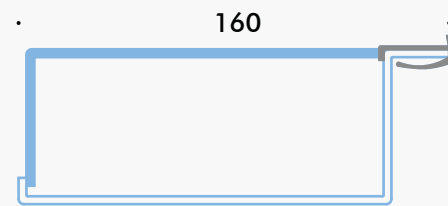

160
140
telaio compensativo

non realizzabile

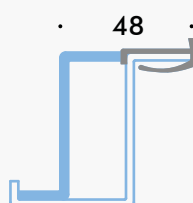

48
45
telaio standard

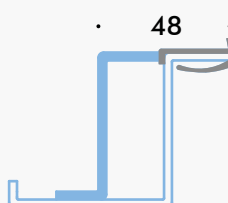

48
60
telaio maggiorato

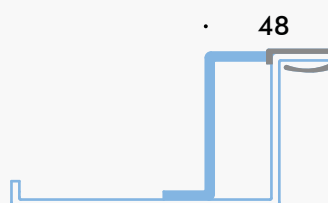

48
100
telaio maggiorato

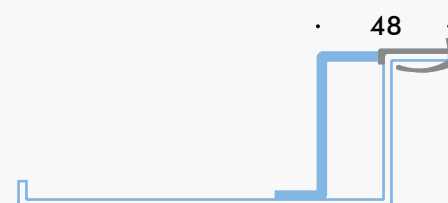

48
140
telaio maggiorato

Porte blindate	0
Rivestimenti Massello	1
Rivestimenti Pantografati	2
Rivestimenti PVC	3
Rivestimenti Alluminio	4
Grate	5
Rivestimenti Lisci	6
Rivestimenti Ecopelle	7
Rivestimenti Particolari	8
Rifiniture	9
Chiusure ed accessori	10
Maniglie	11
Vetri	12

Chiusure ed accessori *Schema riepilogativo*

MODELLI		DI SERIE								
		Serratura Europea 28/63	Defender con cover	Deviatore Block 2	Rostro parastrappo Ø 14 mm	Cerniera a vista	Registro scrocco antischada	Cerniera a scomparsa	Rostro parastrappo 50x5 mm	Paletto anta piccola
Dolmen	una anta	di serie	di serie	di serie	di serie	di serie	di serie			
	due ante	di serie	di serie	di serie	di serie	di serie	di serie			di serie
Dolmen CS	una anta	di serie	di serie	di serie			di serie	di serie	di serie	
	due ante	di serie	di serie	di serie			di serie	di serie	di serie	di serie
CS Boiserie	una anta	di serie	di serie	di serie			di serie	di serie	di serie	
CS FILO MURO	una anta	di serie	di serie	di serie			di serie	di serie	di serie	

MODELLI		OPTIONAL								
		Serratura meccaniche	Serratura elettronica	Cilindri	Defender Disec	Paraspiffero autolivellante	Apertura parziale	Occhio magico digitale	Scatto elettrico	Contatto magnetico per allarme
Dolmen	una anta	✓	✓	✓	✓	✓	✓	✓	✓	✓
	due ante	✓	✓	✓	✓	✓	✓	✓	✓	✓
Dolmen CS	una anta	✓	✓	✓	✓	✓	✓	✓	✓	✓
	due ante	✓	✓	✓	✓	✓	✓	✓	✓	✓
CS Boiserie	una anta	✓	✓	✓	✓	✓	✓	✓	✓	✓
CS FILO MURO	una anta	✓	✓	✓	✓	✓	✓	✓	✓	✓

MODELLI		OPTIONAL								
		Buca delle lettere	Gattaiola	Battuta sotto in luce	Battuta sotto oltre luce	Tappi copricerniera verniciati colori Ral	Zoccolo e chiodi in ottone	Guarnizione telaio muro	Lana di roccia	Doppia guarnizione
Dolmen	una anta	✓	✓	✓	✓	✓	✓	✓	✓	✓
	due ante	✓	✓	✓	✓	✓	✓	✓	✓	✓
Dolmen CS	una anta	✓	✓	✓	✓		✓		di serie	di serie
	due ante	✓	✓	✓	✓		✓		di serie	di serie
CS Boiserie	una anta	✓	✓	✓	✓		✓		di serie	di serie
CS FILO MURO	una anta	✓	✓	✓	✓		✓		di serie	di serie

NOTE: * Il maniglione antipanico viene messo solo sull'anta grande.
 ** Senza aumento di costo, un solo colore per telaio e braghettone.
 *** Montando un pannello per esterno (vedi pag. 22).

LEGENDA:

- di serie - compreso nelle caratteristiche del modello di porta blindata
- ✓ - optional, è possibile aggiungere al modello di porta blindata
- Spazio vuoto - non è possibile aggiungere al modello di porta blindata

	Cerniera 3D	Terza cerniera	Doppia lamiera laterale	Paletto notte	Chiusura testata/a pavimento	Maniglione antipanico CISA	Maniglione antipanico MOTTURA	Chiudiporta a slitta CISA
	✓	✓	✓	✓	✓	✓	✓	✓
	✓	✓	✓	✓	✓	✓*	✓*	✓
di serie		✓	di serie	✓	✓	✓	✓	
di serie		✓	di serie	✓	✓	✓*	✓*	
di serie		✓	di serie	✓	✓			
di serie		✓	di serie	✓	✓	✓	✓	

					consultare capitolo "Certificazione prodotto"					
					pag. 14-15	pag. 19	pag. 20	pag. 21	pag. 22	pag. 23
	No air	Verniciatura telaio e braghettoni	Telaio zincato	Varianti telaio	Sicurezza Classe 4	Trasmittanza termica 1,49 W/m ² k	Trasmittanza termica 1,29 W/m ² k	Trasmittanza termica 1,13 W/m ² k	Trasmittanza termica 0,99 W/m ² k	Tenuta all'acqua Classe 3A
	✓	✓	✓	✓	✓	✓	✓	✓		✓
	✓	✓	✓	✓		✓	✓			
di serie		di serie**	✓		✓			di serie		✓
di serie		di serie**	✓					di serie		
di serie		di serie**	✓					di serie	✓***	✓
di serie		di serie**	✓		✓			di serie	✓***	✓

12 MANIGLIERIE

DI SERIE/OPTIONAL

FINITURA	MATERIALE	DESCRIZIONE FINITURA
	alluminio	ottone lucido
	alluminio	anodizzato bronzo
	alluminio	cromo satinato
	alluminio	anodizzato argento satinato
	alluminio	anticato verniciato
	ottone	ottone lucido verniciato
	ottone	ottone lucido satinato
	ottone	ottone lucido PVD
	ottone	ottone graffiato verniciato
	ottone	ottone cromo satinato
	acciaio inox	acciaio inox satinato
	alluminio	verniciato* colori Ral

MANIGLIONE FLAT
LIGHT 175

DURATA
MIGLIORI
CONDIZIONI**

DURATA
PEGGIOR
CONDIZIONI**

SCHEMA MONTAGGIO MANIGLIERIE
(le maniglie vengono montate di serie come illustrato, se non diversamente specificato)

(esposizione all'interno di un condominio)

(esposizione fronte mare)

2 anni

5 mesi

10 anni

5 anni

5 anni

1 anno

5 anni

1 anno

5 anni

1 anno

2 anni

3 mesi

2 anni

3 mesi

10 anni

3 anni

5 anni

8 mesi

10 anni

1 anno

10 anni

10 anni

10 anni

5 anni

fascia di rispetto per maniglia •12•

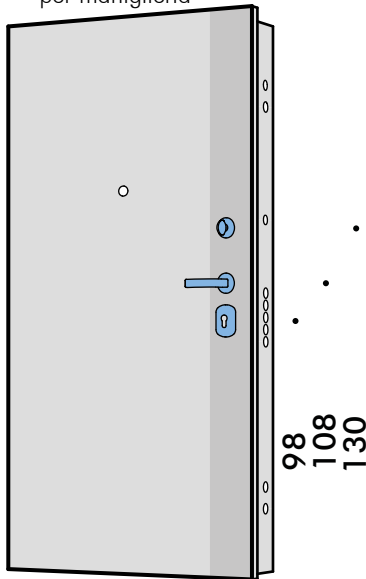

Kit maniglia interna

fascia di rispetto per maniglia •11•

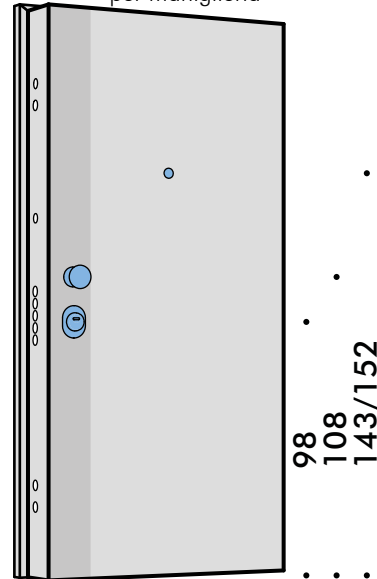

Kit maniglia esterna

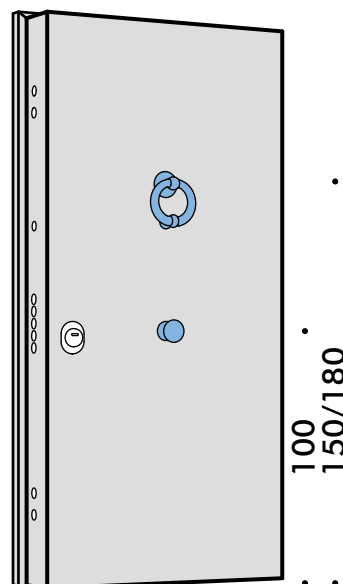

Pomo centro, battente anello

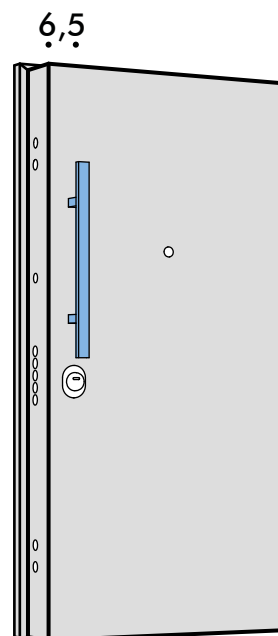

Maniglione con attacco a rosetta da 250 a 500 mm

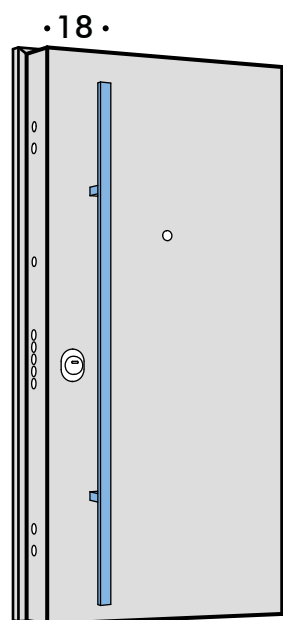

Maniglione con attacco a rosetta da 600 a 1750 mm

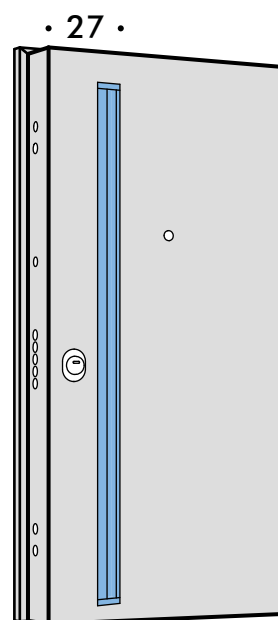

Maniglione ad incasso Flat da 1750 e 1000 mm (Flat 1000 mm sempre montato a 80 cm da terra)

NOTE: * I colori a disposizione sono quelli della cartella alluminio tinta unica.
** La valutazione della durata è data dalla nostra esperienza pratica. Anche trascorso il tempo indicato la maniglia rimane funzionante ed esteticamente accettabile.

0	Certificazione prodotto
0	Porte blindate
1	Rivestimenti Massello
2	Rivestimenti Pantografati
3	Rivestimenti PVC
4	Rivestimenti Alluminio
5	Grate
6	Rivestimenti Lisci
7	Rivestimenti Ecopelle
8	Rivestimenti Particolari
9	Rifiniture
10	Chiusure ed accessori
12	Maniglie

Maniglie **DI SERIE/OPTIONAL**

KIT MANIGLIERIA
OTTONE LUCIDO



di serie sui modelli
Dolmen
Dolmen CS
CS boiserie
CS FILO MURO

KIT MANIGLIERIA
BRONZO



di serie sui modelli
Dolmen
Dolmen CS
CS boiserie
CS FILO MURO

KIT MANIGLIERIA
CROMO SATINATO



di serie sui modelli
Dolmen CS
CS boiserie
CS FILO MURO



maniglia America



maniglia America



maniglia America



pomolo Pegaso 60



pomolo Pegaso 60



pomolo Pegaso 60



pomolo apertura parziale



pomolo apertura parziale



pomolo apertura parziale



bocchetta defender



bocchetta defender



bocchetta defender



bocchetta Yale



bocchetta Yale



bocchetta Yale

La scelta è tra 5 kit maniglie di corredo, alcune di serie, altre optional.

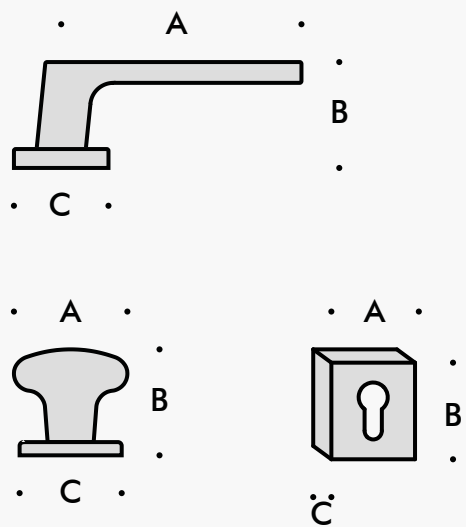

ARTICOLO	A	B	C	ATTACCO
AMERICA	107	55	54	Q8
PEGASO 60	60	56	54	rosetta/Q8
APERTURA PARZIALE	40	37	50	Q8
DEFENDER	64	84	6	
YALE	61	85	8	
7900	127	52	50	Q8
FRAME	48	50	50	rosetta/Q8
APERTURA PARZIALE Q	24	43	50	Q8
DEFENDER Q	62	62	8,5	
YALE Q	62	62	8,5	

KIT MANIGLIERIA CROMO SATINATO Q



optional su tutti i modelli

KIT MANIGLIERIA ANTICATO VERNICIATO

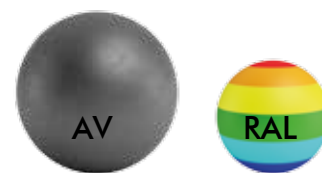

optional su tutti i modelli



maniglia 7900



maniglia America



pomolo Frame



pomolo Pegaso 60



pomolo apertura parziale Q



pomolo apertura parziale



bocchetta defender Q



bocchetta defender



bocchetta Yale Q



bocchetta Yale

Porte blindate 0
 Certificazione prodotto 0
 Rivestimenti Massello 1
 Rivestimenti Pantografati 2
 Rivestimenti PVC 3
 Rivestimenti Alluminio 4
 Grate 5
 Rivestimenti Lisci 6
 Rivestimenti Ecopelle 7
 Rivestimenti Particolari 8
 Rifiniture 9
 Chiusure ed accessori 10
 Vetri Maniglie 12

Maniglie **OPTIONAL**



maniglia PIGNA



maniglia UNO



maniglia NOVECENTO



maniglia ELITE



maniglia GINEVRA



maniglia GALILEO Q



pomolo PEGASO 60



pomolo PEGASO 70



Maniglie **OPTIONAL**

Tutte le maniglie rappresentate sono optional.

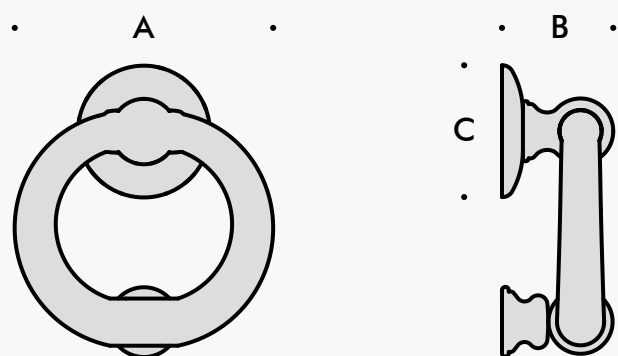
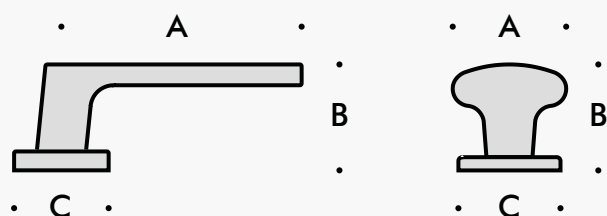

ARTICOLO	A	B	C	ATTACCO
PIGNA	67	79	50	Q8
UNO	121	53	45	Q8
NOVECENTO	112	66	45	Q8
ELITE	120	67,5	45	Q8
GINEVRA	114	57	45	Q8
GALILEO Q	111	58	50	Q8
PEGASO 60	60	49	51	rosetta
PEGASO 70	70	50	51	rosetta
ANELLO	136	59	70	rosetta
SPAGNA	118	60	79	rosetta
INGHILTERRA	110	63	79	rosetta



battente ANELLO



battente SPAGNA



battente INGHILTERRA

Maniglie	12
Chiusure ed accessori	11
Rifiniture	9
Rivestimenti Particolari	8
Rivestimenti Ecopelle	7
Rivestimenti Lisci	6
Grate	5
Rivestimenti Alluminio	4
Rivestimenti PVC	3
Rivestimenti Pantografati	2
Rivestimenti Massello	1
Porte blindate	0
Certificazione prodotto	0

Maniglie **OPTIONAL**



maniglione AIRONE



maniglione SPAGNA



maniglione EUCLIDE



maniglione COMETA



maniglione HILTON



maniglione CARLTON



maniglione HILTON INOX



maniglione CARLTON INOX

Tutte i maniglioni rappresentati sono optional.

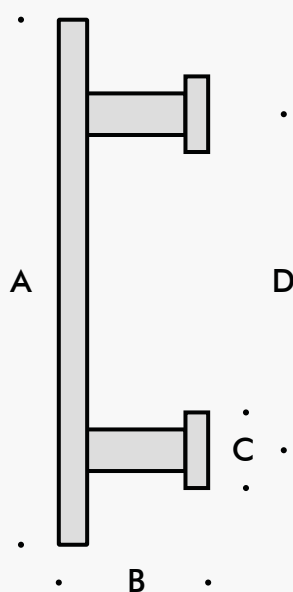

ARTICOLO	A	B	C	D	ATTACCO
AIRONE	225	58	45	180	rosetta
SPAGNA	320	88	45	280	rosetta
EUCLIDE	260	54	22	227	bussola
COMETA	225	59	45	180	rosetta
HILTON	315	68	44	235 ²³⁰	rosetta
CARLTON	340	73	44	235	rosetta
HILTON INOX	306	80	35	230	rosetta
CARLTON INOX	333	85	35	230	rosetta
ERMITAGE INOX	387	84	35	230	rosetta
STEEL 101 INOX	300	62	25	252	bussola
STEEL 102 INOX	500	75	25	350	bussola



maniglione ERMITAGE INOX



maniglione STEEL 101 INOX



maniglione STEEL 102 INOX

Maniglie	12
Chiusure ed accessori	11
Rifiniture	9
Rivestimenti Particolari	8
Rivestimenti Ecopelle	7
Rivestimenti Lisci	6
Grate	5
Rivestimenti Alluminio	4
Rivestimenti PVC	3
Rivestimenti Pantografati	2
Rivestimenti Massello	1
Porte blindate	0
Certificazione prodotto	0

Maniglie **OPTIONAL**

MANIGLIONE

F1-SAT

A951



A952



A953



A955**



MANIGLIONE

F1-SAT

Q40



Q50



Q100



Q175



Kit illuminazione LED a richiesta

- 1 Striscia LED
- 2 Passacavo
- 3 Alimentatore da scatola

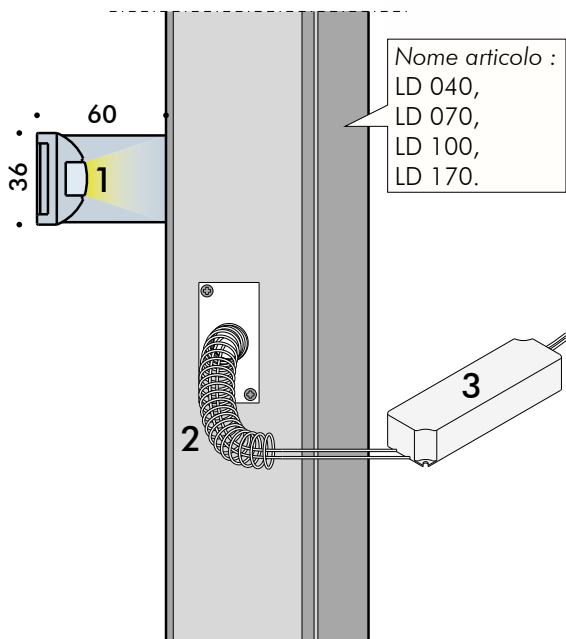



MANIGLIONE AD INCASSO F1-SAT

Tutti i maniglioni rappresentati sono optional.

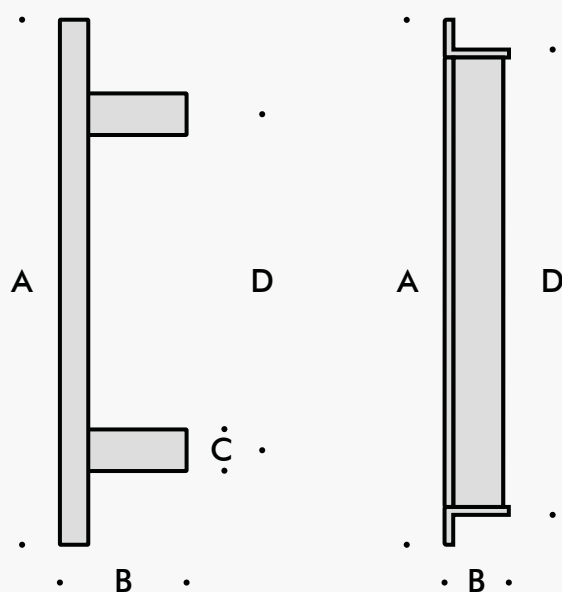

FLAT100***

FLAT175***



ARTICOLO	A*	B	C	D	ATTACCO
A951	400	60	36	354	bussola
A952	700	60	36	654	bussola
A953	1000	60	36	954	bussola
A955**	1700	60	36	1654	bussola
Q40	400	67	22	300	bussola
Q50	500	67	22	300	bussola
Q100	1000	67	22	800	bussola
Q175	1750	67	22	1200	bussola
FLAT100***	1000	31		960	biadesivo
FLAT175***	1750	31		1710	biadesivo

Kit illuminazione LED a richiesta

- 1 Striscia LED
- 2 Passacavo
- 3 Alimentatore da quadro (occupa 4 posizioni)

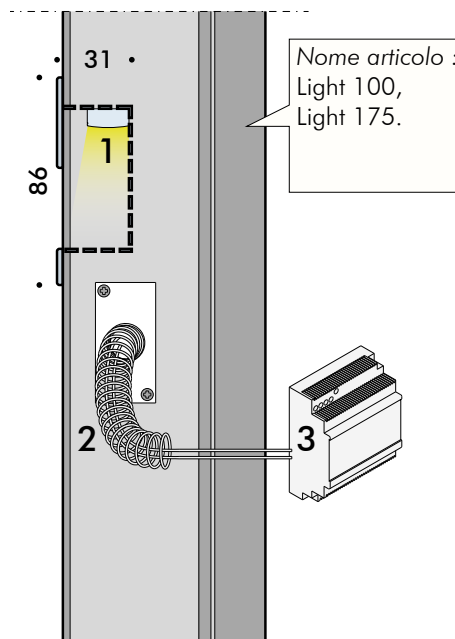

NOTE: * Per i maniglioni di lunghezza superiore a 500 mm, verificare che siano compatibili con il pannello scelto.
 ** Il maniglione A955 cm 170 ha tre attacchi.
 *** Il maniglione ad incasso Flat è possibile montarlo solo su pannelli spessore 7 mm. Finitura di serie F1-SAT, possiamo colorarlo con tutti i colori della cartella alluminio tinta unica, specificandolo all'ordine.

Porte blindate 0
 Certificazione prodotto 0
 Rivestimenti Massello 1
 Rivestimenti Pantografati 2
 Rivestimenti PVC 3
 Rivestimenti Alluminio 4
 Grate 5
 Rivestimenti Lisci 6
 Rivestimenti Ecopelle 7
 Rivestimenti Particolari 8
 Rifiniture 9
 Chiusure ed accessori 10
 Maniglie 12
 Vetri 13

Antisfondamento 10/11, Antiproiettile 19/21, Vetrocamera P01, Vetrocamera P20

Vetrocamera P50

Vetri disegnati

Nei modelli Dolmen e Dolmen CS, sono previste le finestrate, i lucernari ed i fianchi luce. In questo capitolo sono illustrate tutte le soluzioni tecniche, per permettere alla luce naturale di entrare in casa, nel rispetto della sicurezza e delle normative ambientali.



Vetri : **Due fianchi luce e lucernario ad arco, due finestrate centro porta**
Rivestimento : Alluminio, Portofino V1, Ral 1019 opaco
Accessori : maniglione Q175



Trasparente : permette il massimo passaggio di luce.



Opaco : permette un buon passaggio di luce con effetto luce diffusa e nessuna visione dall'esterno.



Satinato bianco : più elegante dell'opaco, ma dall'esterno è possibile vedere la sagoma di una persona specialmente se c'è la luce accesa.



Satinato bronzo : bello, ma dall'esterno è possibile vedere la sagoma di una persona specialmente se c'è la luce accesa.



Fumè : particolare, ma dall'esterno è possibile vedere bene la sagoma di una persona specialmente se c'è la luce accesa.



Specchio : l'effetto specchio si ha dal lato dove c'è più luce, quindi di giorno dall'esterno, e di notte dall'interno, se c'è la luce accesa in casa.

13	Maniglie	12	Chiusure ed accessori	11	Rifiniture	10	Rivestimenti Particolari	9	Rivestimenti Ecopelle	8	Rivestimenti Lisci	7	Grate	6	Rivestimenti Alluminio	5	Rivestimenti PVC	4	Rivestimenti Pantografati	3	Rivestimenti Massello	2	Porte blindate	1	Certificazione prodotto	0
----	----------	----	-----------------------	----	------------	----	--------------------------	---	-----------------------	---	--------------------	---	-------	---	------------------------	---	------------------	---	---------------------------	---	-----------------------	---	----------------	---	-------------------------	---

VETRO ANTISFONDAMENTO 10/11
 SPESSORE 10/11 MM



Sezione finestratura centro porta di forma rettangolare.
 Rifinitura interna con cornice.

vetro + PVB + vetro
5 + 0,38 + 5
n°1 foglio PVB
Finiture: trasparente, opaco, satinato bianco,
satinato bronzo, fumè, specchio.

SCHEDA TECNICA/CARATTERISTICHE:

Antieffrazione	Uni En 356	classe NPD*
Antivandalismo	Uni En 356	classe NPD*
Resistenza agli urti	Uni En 12600	classe 1B1
Trasmittanza termica	Uni En 673	Ug=5,6 W/m²k
Isolamento acustico	Uni En 12758	Rw 35db+1

VETRO ANTIPROIETTILE 19/21
 SPESSORE 19/21MM



Sezione finestratura centro porta di forma rettangolare.
 Rifinitura interna con cornice.

vetro + PVB + vetro
8 + 4,56 + 8
n°12 fogli PVB
Finiture: trasparente, opaco, satinato bianco,
satinato bronzo, specchio.

SCHEDA TECNICA/CARATTERISTICHE:

Antieffrazione	Uni En 356	classe P7B
Antivandalismo	Uni En 356	classe P5A
Antiproiettile	Uni En 1063	classe BR2/S
Trasmittanza termica	Uni En 673	Ug=4,9 W/m²K
Isolamento acustico	Uni En 12758	Rw 35db+1

NOTA: * NPD=nessuna prestazione dichiarata.

VETROCAMERA P01
SPESSORE 28/30 MM



Sezione finestratura centro porta di forma rettangolare.
Rifinitura interna con cornice.

vetro + camera d'aria Argon + vetro
10/11 + 12 + 6/7
vetro 6/7 basso emissivo
Finiture: trasparente, opaco, satinato bianco,
satinato bronzo, fumè, specchio,
la finitura colorata è sul vetro esterno, interno
sempre trasparente.

SCHEDA TECNICA/CARATTERISTICHE:

Antieffrazione	Uni En 356	classe NPD*
Antivandalismo	Uni En 356	classe NPD*
Resistenza agli urti	Uni En 12600	classe 1B1
Trasmittanza termica	Uni En 673	Ug=1,3 W/m ² k**
Isolamento acustico (valore stimato)	Rw	38 db+1

VETROCAMERA P20
SPESSORE 37/39 MM



Sezione finestratura centro porta di forma rettangolare.
Rifinitura interna con cornice.

vetro + camera d'aria Argon + vetro
19/21 + 12 + 6/7
Vetro 6/7 basso emissivo
Finiture: trasparente, opaco, satinato bianco,
satinato bronzo, specchio,
la finitura colorata è sul vetro esterno, interno
sempre trasparente.

SCHEDA TECNICA/CARATTERISTICHE:

Antieffrazione	Uni En 356	classe P7B
Antivandalismo	Uni En 356	classe P5A
Antiproiettile	Uni En 1063	classe BR2/S
Trasmittanza termica		Ug=1,2 W/m ² k
Isolamento acustico (valore stimato)	Rw	45db

NOTA: * NPD=nessuna prestazione dichiarata.

Certificazione prodotto	0
Porte blindate	0
Rivestimenti Massello	1
Rivestimenti Pantografati	2
Rivestimenti PVC	3
Rivestimenti Alluminio	4
Grate	5
Rivestimenti Lisci	6
Rivestimenti Ecopelle	7
Rivestimenti Particolari	8
Rifiniture	9
Chiusure ed accessori	10
Maniglie	11
	12
	13



LUCERNARIO RETTANGOLARE, vista esterna
Rivestimento : Massello, Corina, Rovere tinto noce medio



LUCERNARIO AD ARCO, vista esterna
Rivestimento : Massello, Stradivari, Iroko naturale legg. tinto



SEZ. 1 : lucernario rettangolare vetrocamera P20.

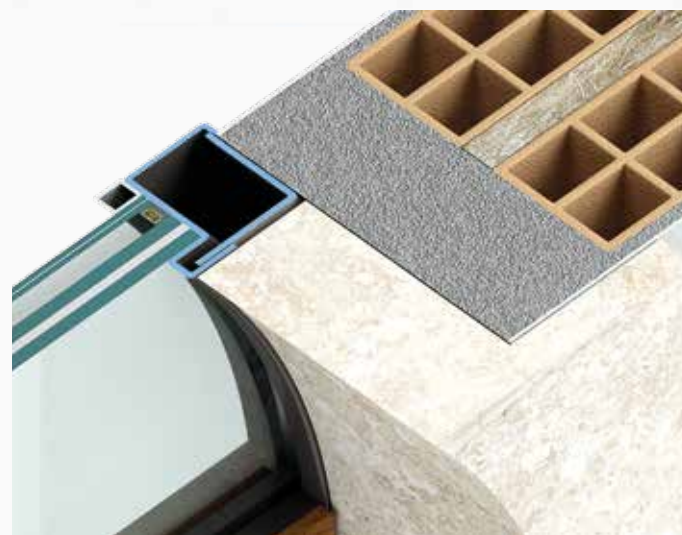

SEZ. 2 : lucernario ad arco vetrocamera P20.

Il lucernario rettangolare è il più diffuso.

SCHEDA TECNICA/CARATTERISTICHE:

Può essere abbinato a tutti i tipi di cassamatta B, C, ed A, se si ordina la cassamatta con la caratteristica ribassata "r" ordinare sempre trasverso lucernario.

Il lucernario ad arco possiamo realizzarlo a tutto sesto o a sesto ribassato.

SCHEDA TECNICA/CARATTERISTICHE:

Può essere abbinato solo alla cassamatta C, se si ordina la cassamatta con la caratteristica ribassata "r" ordinare sempre trasverso lucernario.



LUCERNARIO AD ARCO PIATTO, vista esterna
Rivestimento : Massello, Cloe, Rovere tinto grigio tortora



LUCERNARIO AD ARCO PIATTO, vista interna
Rivestimento : Insetto, Start2, laminatino particolare Tranchè cenere

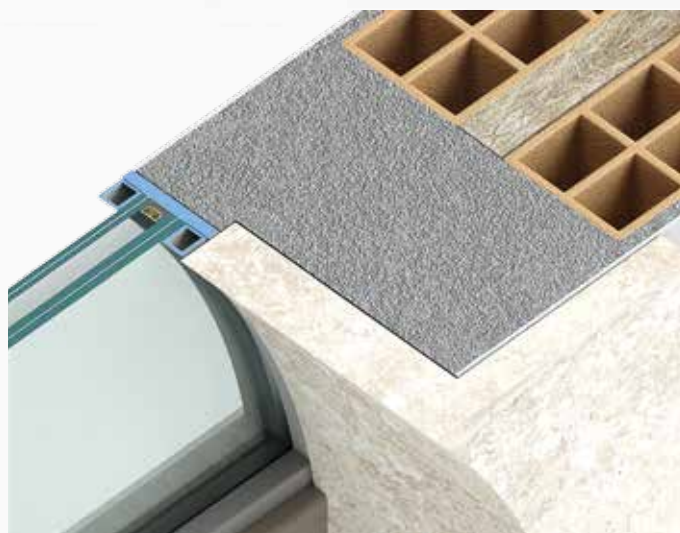

SEZ. 3 e 4 : lucernario ad arco piatto vetrocamera P01.

Il lucernario ad arco piatto si adopera soprattutto quando non c'è spazio sopra.

Il lucernario ad arco piatto esternamente si presenta con un profilo regolare, internamente si nota la differenza di spessore quando inizia la curvatura.

SCHEDA TECNICA/CARATTERISTICHE:

Può essere abbinato solo con la cassamatta B, ordinare sempre trasverso lucernario. Il lucernario ad arco piatto arriva già saldato alla cassamatta. Non può montare il vetrocamera P20.

Certificazione prodotto	0
Porte blindate	0
Rivestimenti Massello	1
Rivestimenti Pantografati	2
Rivestimenti PVC	3
Rivestimenti Alluminio	4
5	5
Grate	5
6	6
Rivestimenti Lisci	6
7	7
Rivestimenti Ecopelle	7
8	8
Rivestimenti Particolari	8
9	9
Rifiniture	9
10	10
Chiusure ed accessori	10
11	11
Maniglie	11
12	12
13	13



Vetri : **FINISTRATURA RETTANGOLARE CENTRO PORTA, ANTA PICCOLA E FIANCO LUCE**
Rivestimento : Alluminio, Portocervo V1 + Spiaggia 175 V1, PKA16 Rovere Gold
Accessori : maniglione Q175

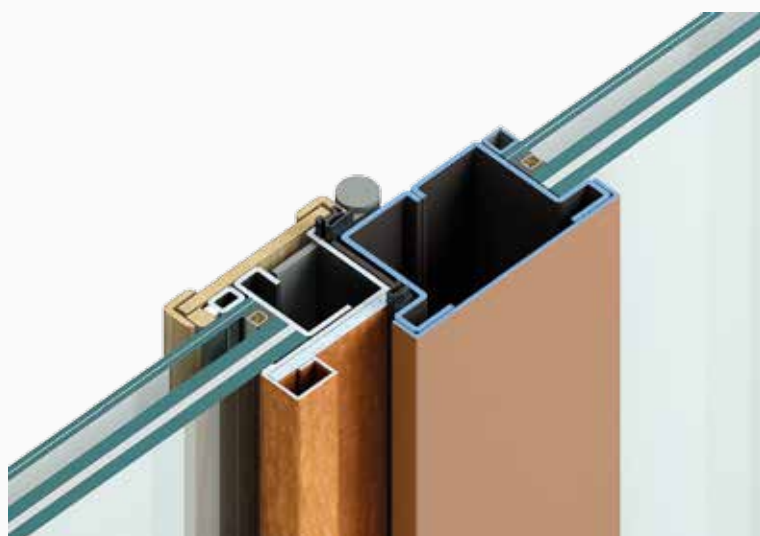

SEZ. 1 : anta piccola, piantone fianco luce, vetrocamera P20.



VISTA INTERNA : Rifinitura cornice rettangolare.

La finestratura rettangolare è la più diffusa, i tipi di vetro (Antisfondamento 10/11, antiproiettile 19/21, Vetrocamera P01, Vetrocamera P20) hanno bisogno di una cornice interna di rifinitura.

NOTA: Se le finestrature al centro porta sono più di tre, da un punto di vista economico conviene montare il vetro P50.



Vetri : **FINISTRATURA AD ARCO CENTRO PORTA E ANTA PICCOLA**
 Rivestimento : Alluminio, REGOLO/KD1 + REGOLO/KDS1, Ral 8011 Grinz

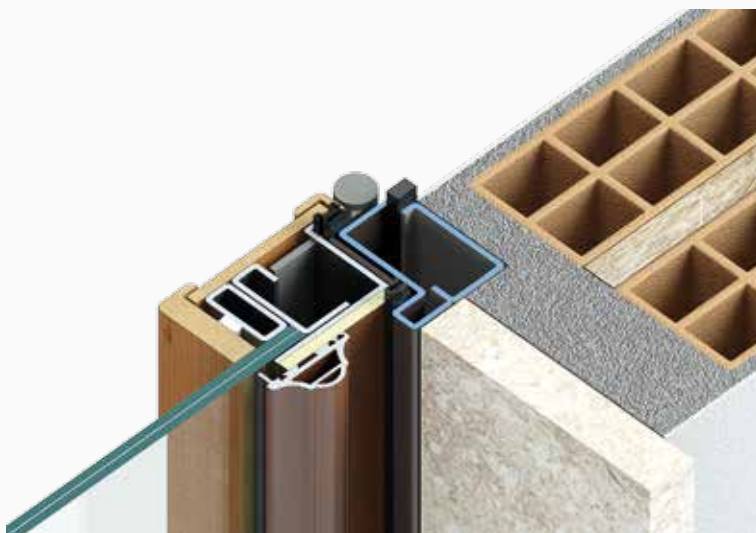

SEZ. 2 : anta piccola, muro, antisfondamento 10/11.



VISTA INTERNA : Rifinitura cornice ad arco.

La finestratura ad arco è molto particolare, i tipi di vetro (Antisfondamento 10/11, antiproiettile 19/21, Vetrocamera P01, Vetrocamera P20) hanno bisogno di una cornice interna di rifinitura, essendo la finestratura ad arco la cornice interna deve essere fatta su misura al pantografo.

NOTA: Se le finestrature al centro porta ad arco sono più di due, da un punto di vista economico conviene montare il vetro P50.

Certificazione prodotto	0
Porte blindate	0
Rivestimenti Massello	1
Rivestimenti Pantografati	2
Rivestimenti PVC	3
Rivestimenti Alluminio	4
Grate	5
Rivestimenti Lisci	6
Rivestimenti Ecopelle	7
Rivestimenti Particolari	8
Rifiniture	9
Chiusure ed accessori	10
Maniglie	11
Vetri	12

13 VETRI

Antisfondamento 10/11, Antiproiettile 19/21,
Vetrocamera P01, Vetrocamera P20

Vetrocamera P50

Vetri disegnati

La caratteristica di questo vetrocamera è lo spessore uguale alla porta, in modo che coincida sia con il pannello esterno che interno, senza bisogno di cornici.



Vetri : **FINISTRATURA* CENTRO PORTA E ANTA PICCOLA**
Rivestimento : Alluminio, ATACAMA/H4 + SAHARA/HS, Antracite P016V Grinz
Accessori : maniglione Q175



Vista interna
Rivestimento : Pantografato a campione, Okumè tinto noce medio.

NOTA: * Il vetrocamera P50 ha un costo unico a prescindere dalla forma e dal numero delle finestrature, a condizione che internamente venga montato un pannello pantografato o PVC o altro pannello che abbia il bordo già rifinito.

ALTRE NOTIZIE:

Il vetrocamera P50 può essere montato solo su finestrate, anta grande e anta piccola.

Il vetrocamera P50 può ospitare al suo interno una grata o una veneziana.

Il vetrocamera P50 può essere abbinato ad altre tipologie di vetrocamera (P01, P20) solo nella finitura trasparente.

VETROCAMERA P50,
SPESSORE 52/54 MM



Sezione vetrocamera P50 + grata



Sezione finestratura centro porta di qualsiasi forma, lato interno montare un pannello pantografato o PVC o altro pannello che abbia il bordo già rifinito.

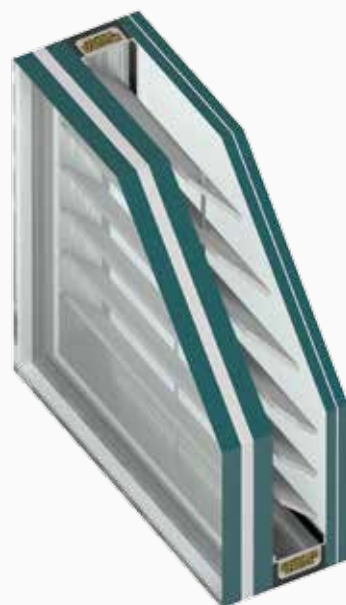

Sezione vetrocamera P50 + veneziana

vetro + camera d'aria Argon + vetro
19/21 + 24 + 8/9

Vetro 8/9 basso emissivo

Finiture:

trasparente, opaco, satinato bianco, satinato bronzo, specchio,
la finitura colorata è sul vetro esterno ed interno.

SCHEDA TECNICA/CARATTERISTICHE:

Antieffrazione	Uni En 356	classe P7B
Antivandalismo	Uni En 356	classe P5A
Antiproiettile	Uni En 1063	classe BR2/S
Trasmittanza termica		Ug=1,2 W/m²k
Isolamento acustico (valore stimato)		Rw 45db

Certificazione prodotto	0
Porte blindate	0
Rivestimenti Massello	1
Rivestimenti Pantografati	2
Rivestimenti PVC	3
Rivestimenti Alluminio	4
Rivestimenti Grate	5
Rivestimenti Lisci	6
Rivestimenti Ecopelle	7
Rivestimenti Particolari	8
Rifiniture	9
Chiusure ed accessori	10
Maniglie	11
Vetri	12

GRATE da inserire nel vetrocamera P50

Possono essere montate solo sul **modello Dolmen**

GRATA CHIODATA

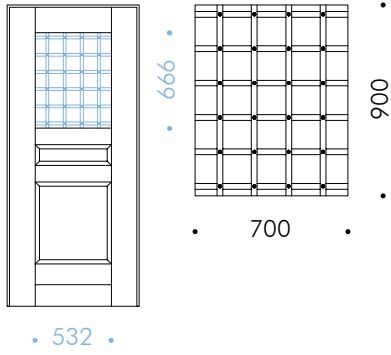

Grata CHIODATA
70x90

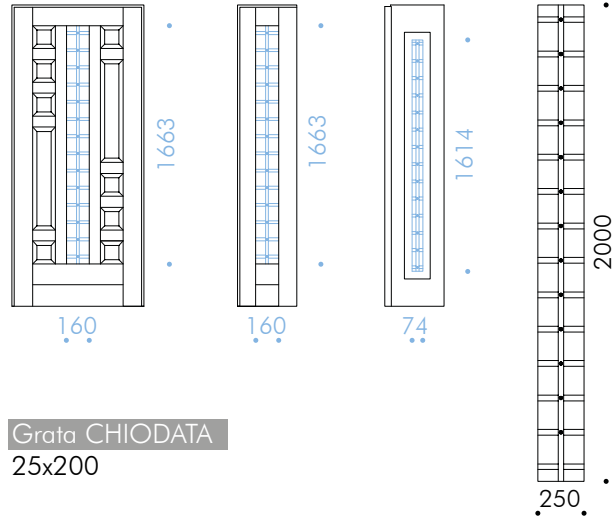

Grata CHIODATA
25x200

GRATA CHIODATA "D"

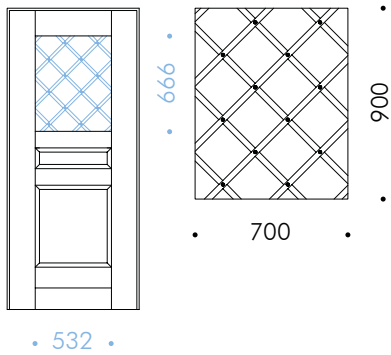

Grata CHIODATA "D"
70x90

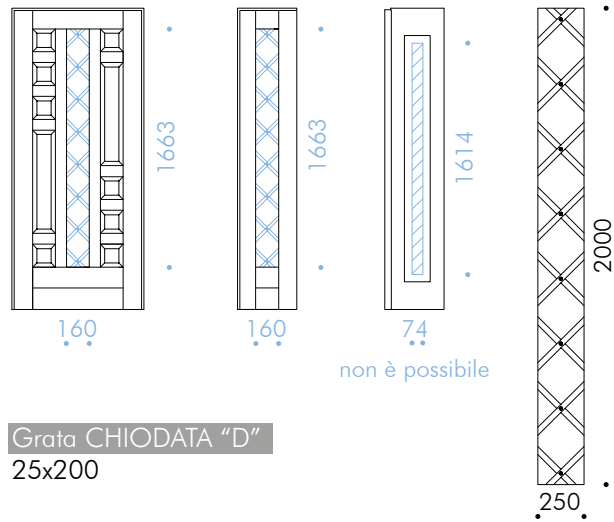

Grata CHIODATA "D"
25x200

GRATA 900-C

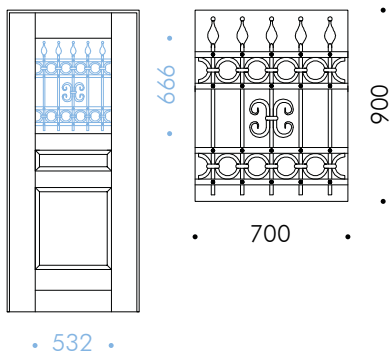

Grata 900-C
70x90

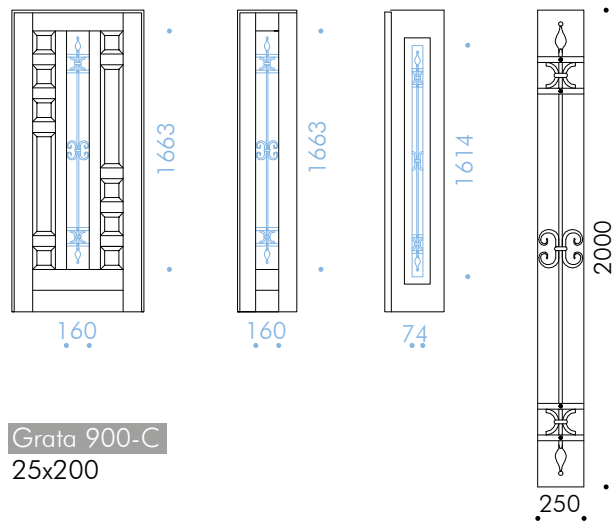

Grata 900-C
25x200

LIBERTY-C

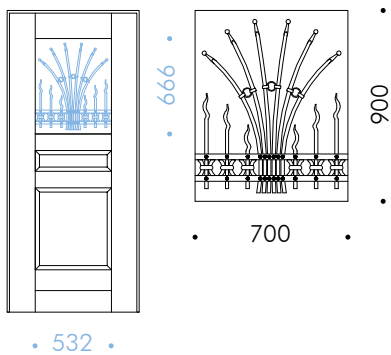

Grata LIBERTY-C
70x90

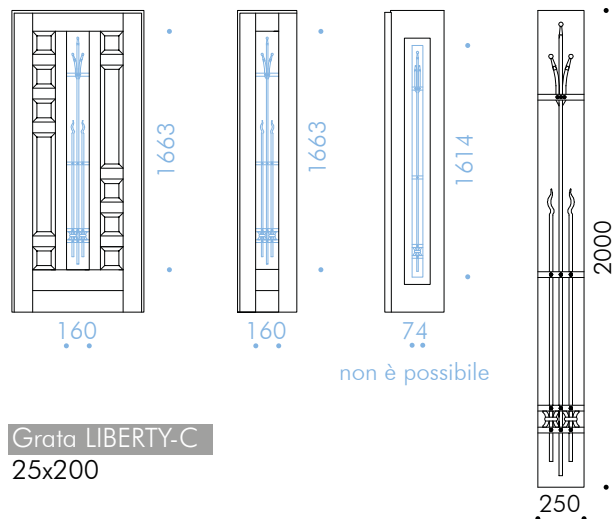

Grata LIBERTY-C
25x200

NOTA: La grata può essere verniciata con tutti i colori Ral e tinte uniche a disposizione (vedi campionatura colori alluminio), se non specificato all'ordine viene colorato Antracite P016V Grinz.

Vetri **Vetrocamera P50**

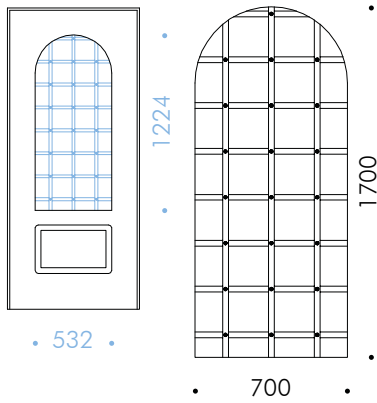

Grata CHIODATA
70x170 rA

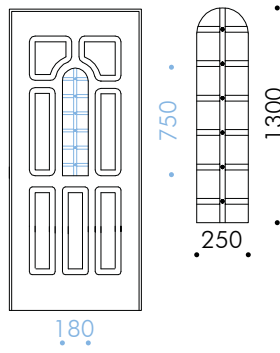

Grata CHIODATA
25x130 rA

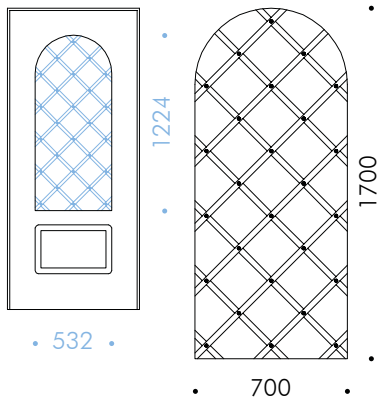

Grata CHIODATA "D"
70x170 rA

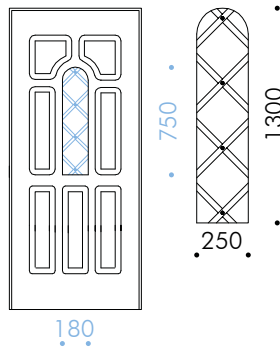

Grata CHIODATA "D"
25x130 rA

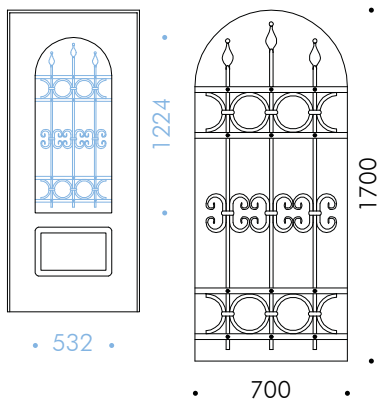

Grata 900-C
70x170 rA

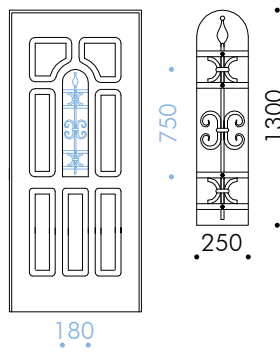

Grata 900-C
25x130 rA

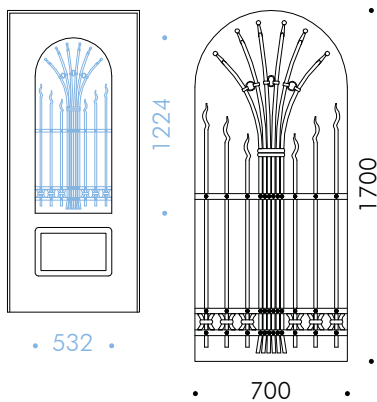

Grata LIBERTY-C
70x170 rA

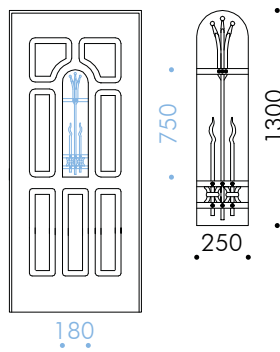

Grata LIBERTY-C
25x130 rA



Vetri : Finestratura ad arco centro porta
Interno alla camera : Grata Liberty-C Ral 5010
Rivestimento : Pantografato a campione



Particolare grata chiodata "D", Ral 9016, all'interno di un vetrocamera P50 trasparente.



Particolare grata 900, Antracite P016V Grinz, all'interno di un vetrocamera P50 satinato bianco (solo lato interno specificando all'ordine).

Vetri	13
Maniglie	12
Chiusure ed accessori	11
Rifiniture	10
Rivestimenti Particolari	9
Rivestimenti Ecopelle	8
Rivestimenti Lisci	7
Rivestimenti Alluminio	5
Grate	6
Rivestimenti PVC	3
Rivestimenti Pantografati	2
Rivestimenti Massello	1
Porte blindate	0
Certificazione prodotto	0



Vetri : Finestratura rettangolare centro porta
Interno alla camera : Veneziana
Rivestimento : Massello anticato, Dora V, Rovere tinto noce medio

ENEZIANE A CORDA da inserire nel vetrocamera P50

Possono essere montate sul **modello Dolmen** e **Dolmen CS**



Veneziana vista interna



Particolare sistema di azionamento a corda.

MISURE DI FATTIBILITÀ

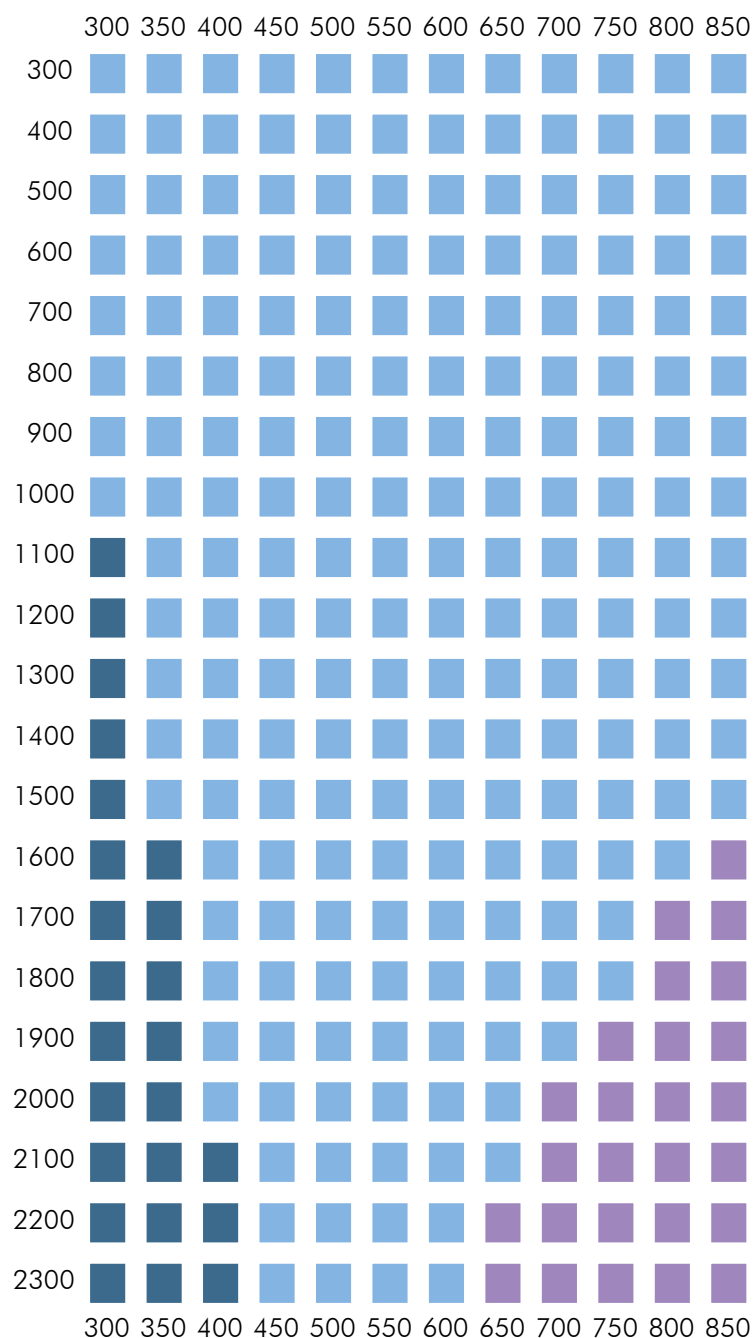

- Impacchettamento e orientamento
- Orientamento con tenda impacchettata, ma una volta scesa non risale
- Solo orientamento con tenda già scesa e bloccata sul fondo

ALTRE NOTIZIE:

La veneziana può essere montata all'interno del vetrocamera P50 sia sul modello Dolmen che Dolmen CS.
 La veneziana può essere azionata a corda sia sul modello Dolmen che Dolmen CS.
 La veneziana può essere azionata anche con batterie ricaricabili, ma solo sul modello Dolmen.

SCHEDA TECNICA/CARATTERISTICHE:

- La larghezza e l'altezza totale vetro si calcolano da luce netta finestratura + 14 mm per ogni lato (Esempio: pag. 205 del Catalogo Generale, AURIGA/KB1 L 290+14+14 x h 510+14+14 = L 318 x 538, quindi è una veneziana realizzabile con impacchettamento ed orientamento).
- Il colore della lamella è argento.
- Il sistema di azionamento a corda, se non specificato diversamente, verrà montato sul lato serratura della porta, quindi dx per porta destra, sx per porta sinistra.
- Per alzare la veneziana bisogna tirare la corda in senso antiorario.

13 VETRI

Antisfondamento 10/11, Antiproiettile 19/21,
Vetrocamera P01, Vetrocamera P20

Vetrocamera P50

Vetri disegnati

DISEGNI

Proponiamo alcuni disegni eseguibili sui vetri

Tutti i disegni sono eseguiti a campione, da indicazione del cliente.

Il disegno sul vetro viene eseguito con la tecnica della sabbiatura, ha una funzione estetica, di privacy e informativo.



Disegno : **Rombo.**



Disegno : **Giglio.**



Disegno : **Orizzontale.**



Disegno : **Quadri.**



Disegno : **Religioso.**



Disegno : **Scritta.**

ALTRE NOTIZIE:

I disegni eseguiti sui monovetri (10/11 mm e 19/21 mm) possono macchiarsi a causa della porosità della sabbiatura, specialmente se sono molto estesi.

Consigliamo di chiedere i disegni sui vetrocamera P01/P20/P50, in modo che rimangono all'interno della camera.

I disegni si possono eseguire solo su vetro trasparente.

VETRI PER MODELLI DOLMEN E DOLMEN CS

Tipo di vetro		Antisfondamento	Antiproiettile	Vetrocamera P01	Vetrocamera P20	Vetrocamera P50
Spessore (mm)		10/11 mm	19/21 mm	28/32 mm	37/39 mm	52/54 mm
FINITURE	Trasparente	✓	✓	✓	✓	✓
	Opaco	✓	✓	✓	✓	✓
	Satinato bianco	✓	✓	✓	✓	✓
	Satinato bronzo	✓	✓	✓	✓	✓
	Fumè	✓		✓		
	Specchio	✓	✓	✓	✓	✓
	Lato colore vetrocamera	esterno			colorato	colorato
	interno			trasparente	trasparente	colorato
TIPOLOGIE	Lucernario rettangolare	✓	✓	✓	✓	
	Lucernario ad arco	✓	✓	✓	✓	
	Lucernario ad arco piatto	✓	✓	✓		
	Finestratura rettangolare centro porta e anta piccola	✓	✓	✓	✓	✓
	Finestratura rettangolare fianco luce	✓	✓	✓	✓	
	Finestratura ad arco centro porta e anta piccola	✓	✓	✓	✓	✓
SICUREZZA	Antisfondamento	✓		✓		
	Antiproiettile		✓		✓	✓
AMBIENTE	Trasmittanza termica	5,6 W/m ² k	4,9 W/m ² k	1,3 W/m ² k	1,2 W/m ² k	1,2 W/m ² k
	Isolamento acustico	Rw 35 dB	Rw 35 dB	Rw 38 dB	Rw 45 dB	Rw 45 dB
OPTIONAL	Grata in acciaio (solo modello Dolmen)					✓
	Veneziana a corda					✓
	Vetri disegnati	✓	✓	✓	✓	✓

LEGENDA:

- ✓ - finitura, tipologia, sicurezza, ambiente, optional possibile per il tipo di vetro
- Spazio vuoto - finitura, tipologia, sicurezza, ambiente, optional non possibile per il tipo di vetro

Esploso **PORTA BLINDATA** una anta

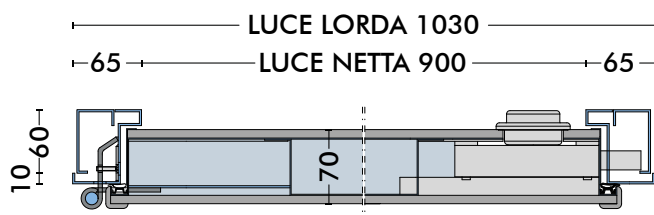
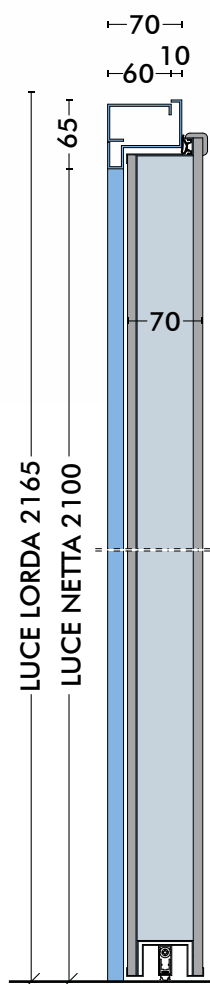
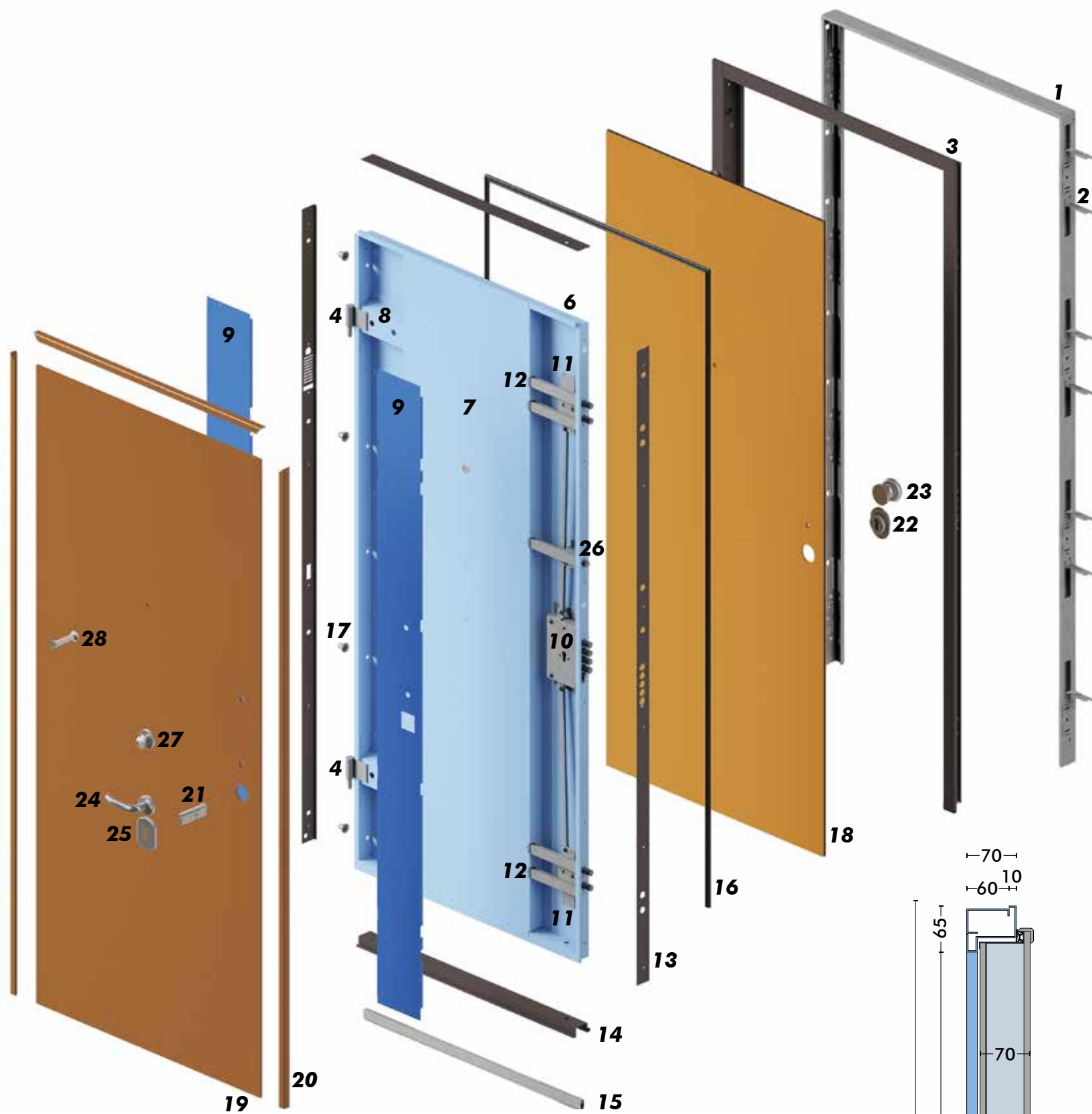

Esploso PORTA BLINDATA due ante

- 1** Cassamatta in acciaio zincato spessore 2 mm
- 2** Zanche di ancoraggio
- 3** Telaio in acciaio spessore 2 mm verniciato di serie testa di moro Ral 8019
- 4** Cerniera a sfera con registrazione orizzontale e verticale
- 5** Squadretta in acciaio 1000-45 (di serie per telaio smontato due ante)
- 6** Scocca della porta blindata in acciaio zincato spessore 1-2 mm
- 7** Omega interno in acciaio zincato spessore 1 mm
- 8** Omega di rinforzo orizzontale in acciaio zincato 2 mm
- 9** Doppia lamiera laterale in acciaio zincato 1 mm (optional); obbligatorio su porte con larghezza superiore a 100 cm
- 10** Serratura ad ingranaggi con chiavistelli \varnothing 18 mm e piastra di protezione della serratura in acciaio zincato spessore 2 mm
- 11** Doppio deviatore Block2 \varnothing 18 mm, con perno passante
- 12** Doppio rinforzo deviatori in acciaio zincato spessore 2 mm
- 13** Braghettone di rifinitura esterna spessore 0,8 mm
- 14** Tappo di chiusura inferiore
- 15** Paraspiffero autolivellante
- 16** Guarnizione perimetrale tubolare in gomma
- 17** Rostro parastrappo \varnothing 14 mm
- 18** Pannello di rivestimento esterno spessore 7 mm
- 19** Pannello di rivestimento interno spessore 7 mm
- 20** Angoletto di rifinitura interna in legno
- 21** Cilindro di sicurezza antitrapano
- 22** Defender, protezione del cilindro in acciaio antitrapano
- 23** Pomo
- 24** Maniglia
- 25** Bocchetta Yale
- 26** Apertura parziale con rinforzo in acciaio zincato spessore 2 mm
- 27** Pomolo apertura parziale
- 28** Occhio magico panoramico (180°)
- 29** Battente anta piccola
- 30** Paletto a cremagliera anta piccola

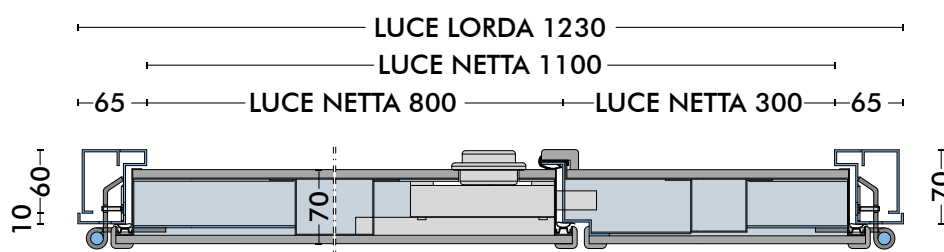
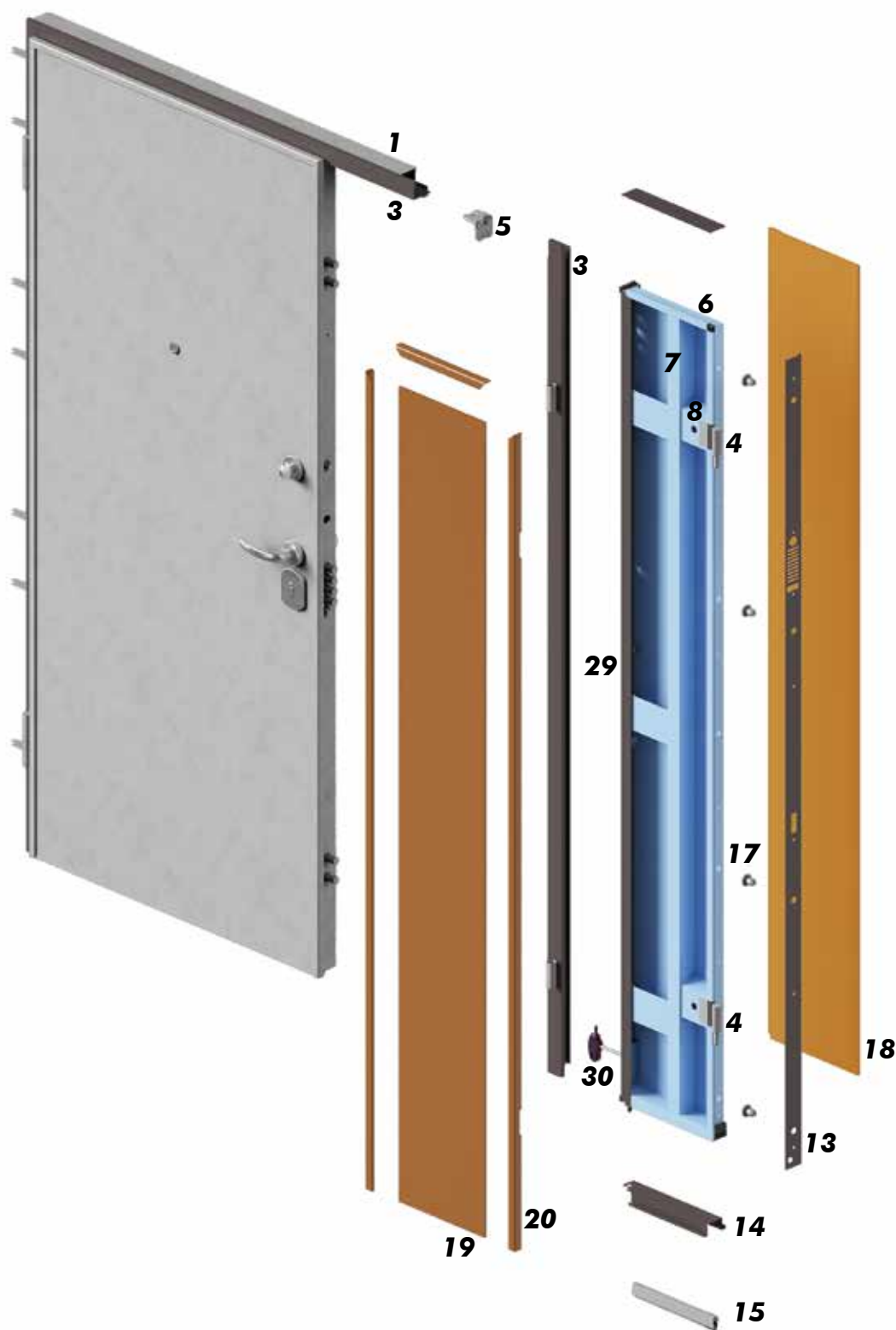

PIACENTINI

P O R T E B L I N D A T E

SISTEMI FISICI DI SICUREZZA

PIACENTINI Srl Via Tirino, 85 66100 CHIETI (CH)
Tel. 0871.562090 www.piacentinisrl.it
e-mail: info@piacentinisrl.it

Numero Verde
800 251238

Piacentini srl si riserva di apportare in qualsiasi momento modifiche a prodotti, misure e materiali, che ritenesse utili per esigenze di carattere produttivo o commerciale. Le tonalità di colore e le finiture illustrate vanno considerate puramente indicative.

Progetto e immagini a cura
dell'ufficio grafico aziendale

PIACENTINI

